

## BOLYAI-KÖNYVEK SOROZAT

A csaknem 40 éve indult, igen sikeres Bolyai-könyvek példatárak sorozat újjászületését éli. Közülük elsőként az Integrálszámítást adjuk ki.

A sorozat könyveiben a szerzők a középiskolai tanulóknak, továbbá főiskolai és egyetemi hallgatóknak adnak szerencsésen választott, bőséges példát, kidolgozott feladatokat.

Kívánatos, hogy a feladatokat mindenki igyekezzék előbb önállóan megoldani, és csak utána hasonlítsa össze az eredményt és a megoldás menetét a könyvben található megoldásokkal.

A sorozat három témakört ölel fel: a matematikát, a fizikát és a kémiát.

E könyvben a szerző a határozott és határozatlan integrálokkal, az integrálási módszerekkel és gyakorlati alkalmazással (pl. terület, ívhosszszámítás, forgástestek térfogatszámítása stb.) foglalkozik.

Ajánljuk a könyvet elsősorban egyetemi és főiskolai hallgatóknak és azoknak a középiskolás diákoknak, akik a reáltudományok terén kívánják folytatni tanulmányaikat.

MŰSZAKI KÖNYVKIADÓ

## BOLYAI-KÖNYVEK

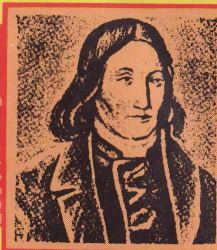

### BÁRCZY BARNABÁS

# INTEGRÁL- SZÁMÍTÁS

$$\int \frac{dx}{ch^2 x} = \frac{1}{h} \operatorname{th} x + C$$

BÁRCZY BARNABÁS

# INTEGRÁLSZÁMÍTÁS

PÉLDATÁR

6. kiadás

MŰSZAKI KÖNYVKIADÓ, BUDAPEST, 1992

## HATÁROZATLAN INTEGRÁL

|  |     |
|--|-----|
| <b>I. Alapfogalmak</b> .....   | 7   |
| 1. A határozatlan integrál fogalma és főbb tulajdonságai.....                                  | 7   |
| 2. Alapintegrálok .....  | 9   |
| <b>II. Integrálási módszerek</b> .....   | 21  |
| 1. Bevezetés.....  | 21  |
| 2. $f(ax+b)$ alakú integrandus .....   | 21  |
| 3. $f^n(x)f'(x)$ alakú integrandus .....   | 23  |
| 4. $\frac{f'(x)}{f(x)}$ alakú integrandus .....  | 25  |
| 5. Integrálás helyettesítéssel .....   | 27  |
| 6. Parciális integrálás .....  | 44  |
| <b>III. Racionális törtfüggvények integrálása</b> .....  | 59  |
| 1. Egyszerűbb speciális típusok .....  | 59  |
| 2. Parciális törtekre bontás módszere .....  | 73  |
| <b>IV. Trigonometrikus függvények racionális kifejezéseinek integrálása</b>                    | 101 |
| 1. Egyszerűbb speciális típusok .....  | 101 |
| 2. Trigonometrikus függvények általános alakú racionális kifejezéseinek integrálása .....      | 106 |
| <b>V. Exponenciális és hiperbolikus függvények racionális kifejezéseinek integrálása</b> ..... | 119 |
| 1. Egyszerűbb speciális típusok .....  | 119 |
| 2. Exponenciális függvények általános alakú racionális kifejezéseinek integrálása .....        | 125 |
| <b>VI. Néhány további speciális alakú kifejezés integrálása</b> .....                          | 131 |
| 1. $R(x, \sqrt[n]{ax+b})$ alakú integrandus .....  | 131 |

© Bárczy Barnabás, 1969, 1992

ETO: 517.3

ISBN 963 10 3752 5 (első kiadás)

ISBN 963 10 9731 5

|   |     |
|---|-----|
| 2. $R\left(x, \sqrt[n]{\frac{ax+b}{cx+d}}\right)$ alakú integrandus ..... | 135 |
| 3. $R(x, \sqrt{a^2-x^2})$ alakú integrandus .....                         | 144 |
| 4. $R(x, \sqrt{a^2+x^2})$ alakú integrandus .....                         | 147 |
| 5. $R(x, \sqrt{x^2-a^2})$ alakú integrandus .....                         | 152 |
| 6. $R(x, \sqrt{ax^2+bx+c})$ alakú integrandus .....                       | 156 |
| 7. $\frac{1}{\sqrt{ax^2+bx+c}}$ alakú integrandus .....                   | 164 |

## HATÁROZOTT INTEGRÁL

|  |     |
|--|-----|
| <b>VII. Alapfogalmak</b> .....   | 167 |
| 1. A határozott integrál fogalma és főbb tulajdonságai .....                                   | 167 |
| 2. Egyszerű feladatok .....  | 169 |
| <b>VIII. Határozott integrál kiszámítása parciális integrálással és helyettesítéssel</b> ..... | 177 |
| 1. Parciális integrálás .....  | 177 |
| 2. Integrálás helyettesítéssel .....   | 186 |
| <b>IX. Improprius integrál</b> .....   | 194 |
| 1. Végtelen integrálási intervallum .....  | 194 |
| 2. Nem korlátos függvények improprius integrálja .....   | 205 |
| <b>X. A határozott integrál alkalmazása</b> .....  | 213 |
| 1. Területszámítás .....   | 213 |
| 2. Íyhossz-számítás .....  | 245 |
| 3. Forgástestek felszíne .....   | 268 |
| 4. Súlypontszámítás .....  | 287 |
| 5. Térfogatszámítás .....  | 300 |
| 6. Numerikus integrálás .....  | 318 |
| 7. Fizikai feladatok .....   | 349 |

## I. ALAPFOGALMAK

### 1. A határozatlan integrál fogalma és főbb tulajdonságai

Valamely adott függvény határozatlan integrálja minden olyan függvény, amelynek deriváltja az adott függvény.

Legyen egy függvény deriváltja  $2x$ . Határozzuk meg az eredeti függvényt! Mint előző tanulmányainkból tudjuk, az eredeti függvény, amit differenciáltunk, lehetett pl.  $y=x^2$ . Ha bármely olyan függvényt differenciálunk, amely ettől csak egy konstans összeadandóban különbözik, a derivált szintén  $2x$ . Belátható, hogy az összes olyan függvény, amelynek deriváltja  $2x$ , csak  $y=x^2+C$  alakú lehet, ahol  $C$  tetszőleges valós szám. (A valós értéket azért kötjük ki, mert e könyvben csak valós változójú és értékű függvényekkel foglalkozunk.)

Általában: Az  $F(x)$  függvényt az  $f(x)$  függvény *primitív* függvényének (*határozatlan integráljának*) nevezzük az  $(a, b)$  véges vagy végtelen intervallumban, ha differenciálhányadosa (deriváltja) ezen intervallum minden pontjában  $f(x)$ . (Az  $(a, b)$  intervallum lehet  $f(x)$  teljes értelmezési tartománya is.)

Jelölés:

$$\text{ha } f(x) = \frac{dF(x)}{dx} = F'(x), \quad \text{akkor } \int f(x) dx = F(x).$$

Az integráljel mögött álló függvény az *integrandus*.

Legyen az  $f(x)$  függvény valamely primitív függvénye  $F(x)$ ; akkor  $F(x)+C$  is primitív függvénye  $f(x)$ -nek:

$$[F(x)+C]' = F'(x),$$

mert  $\frac{dC}{dx} = 0$ , konstans deriváltja nulla.

Valamely  $f(x)$  függvény primitív függvényei koordinátarendszerben ábrázolva görbesereget határoznak meg (1. ábra). Az  $XY$ -sík bármely olyan pontján, amelynek abszcisszája  $f(x)$  értelmezési tartományához tartozik, áthalad egy ilyen görbe.

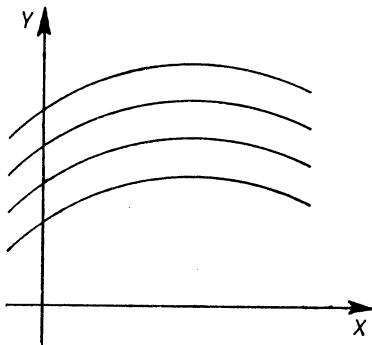

1. ábra

E görbék egymásba párhuzamos eltolással átvihetők. Vagyis a görbesereg minden egyes görbéjének ugyanaz az értelmezési tartománya, értékészlete pedig  $F(x)$  értékészletén kívül  $C$  értékétől is függ.

Figyelembe véve az utóbb elmondottakat, a primitív függvényt ezentúl a konstans feltüntetésével jelöljük:

$$y = \int f(x) dx = F(x) + C.$$

Ha a primitív függvények közül egy bizonyosat keresünk, akkor annak egy pontját meg kell adnunk. Legyen ez a pont  $P_0(x_0; y_0)$ . A pont koordinátáinak ismeretében a  $C$  konstans értékét egyértelműen meg tudjuk határozni.

Legyen az  $f(x)$  függvény primitív függvénye:

$$y = F(x) + C.$$

Ebbe  $P_0$  koordinátáit helyettesítve,  $C$  az alábbi módon fejezhető ki:

$$y_0 = F(x_0) + C, \quad C = y_0 - F(x_0).$$

A feladat megoldása tehát:

$$y = F(x) + [y_0 - F(x_0)].$$

Igazolható, hogy ha egy függvény valamely  $[a, b]$  intervallumban folytonos, akkor ott van primitív függvénye.

A határozatlan integrálás, vagy más szavakkal, a primitív függvények keresése, bizonyos értelemben a differenciálás megfordítása. A differenciálással szemben azonban itt általában nincs „rutin módszer”, amellyel adott függvény primitív függvényét megtalálhatjuk, sőt viszonylag egyszerű alakú függvényekre sem bizonyos, hogy létezik zárt alakú primitív függvényük (ilyen pl.  $y = e^{-x^2}$ ). Viszont az elemi függvények differenciálhányadosának ismeretében, az integrálási szabályok és néhány gyakran célravezető fogás segítségével nagyon sok függvény primitív függvénye meghatározható.

A határozatlan integrál két fontos tulajdonságát említjük meg:

1. Ha egy  $(a, b)$  intervallumban — amely lehet véges vagy végtelen —

$$\int f(x) dx = F(x) + C_1 \quad \text{és} \quad \int g(x) dx = G(x) + C_2,$$

akkor az  $(a, b)$  intervallumban a két függvény összege, ill. különbsége is integrálható, és

$$\int [f(x) \pm g(x)] dx = F(x) \pm G(x) + C.$$

Az összegfüggvény tehát tagonként integrálható.

2. Legyen  $c$  tetszőleges szám, akkor

$$\int cf(x) dx = c \int f(x) dx.$$

A  $c$  állandó szorzótényező az integráljel elé kiemelhető.

## 2. Alapintegrálok

Azokat az integrálokat, amelyeket valamilyen elemi függvény deriválásának megfordításakor kapunk, alapintegráloknak nevezünk.

$$a) \int dx = x + C.$$

$$b) \int x^n dx = \frac{x^{n+1}}{n+1} + C, \quad \text{ahol } n \text{ bármilyen egész vagy tört}$$

lehet, de  $n \neq -1$  (mert akkor  $n+1 = 0$ , és így a szabályt mechanikusan alkalmazva, értelmetlen kifejezést kapnánk).

$$c) \int \frac{dx}{x} = \ln |x| + C.$$

Ellenőrizzük az integrál helyességét! Legyen  $x > 0$ , akkor

$$[\ln |x| + C]' = [\ln x + C]' = \frac{1}{x};$$

ha  $x < 0$ , akkor

$$[\ln |x| + C]' = [\ln(-x) + C]' = -\frac{1}{-x} = \frac{1}{x}.$$

$$d) \int e^x dx = e^x + C.$$

$$e) \int a^x dx = \frac{a^x}{\ln a} + C, \text{ ahol } a > 0 \text{ és } a \neq 1.$$

$$f) \int \sin x dx = -\cos x + C.$$

$$g) \int \cos x dx = \sin x + C.$$

$$h) \int \frac{dx}{\cos^2 x} = \operatorname{tg} x + C.$$

$$i) \int \frac{dx}{\sin^2 x} = -\operatorname{ctg} x + C.$$

$$j) \int \frac{dx}{1+x^2} = \operatorname{arc} \operatorname{tg} x + C.$$

$$k) \int \frac{dx}{1-x^2} = \operatorname{ar} \operatorname{th} x + C = \frac{1}{2} \ln \frac{1+x}{1-x} + C, \text{ ha } |x| < 1;$$

$$\int \frac{dx}{1-x^2} = \operatorname{ar} \operatorname{cth} x + C = \frac{1}{2} \ln \frac{x+1}{x-1} + C, \text{ ha } |x| > 1.$$

Az  $\frac{1}{1-x^2}$  függvény tehát olyan függvény, amelynek 1-nél kisebb és 1-nél nagyobb abszolút értékű számokra más a primitív függvénye. A kidolgozott példák tárgyalása során mindig megadjuk mind a két megoldást.

$$l) \int \operatorname{sh} x dx = \operatorname{ch} x + C.$$

$$m) \int \operatorname{ch} x dx = \operatorname{sh} x + C.$$

$$n) \int \frac{dx}{\operatorname{ch}^2 x} = \operatorname{th} x + C.$$

$$o) \int \frac{dx}{\operatorname{sh}^2 x} = -\operatorname{cth} x + C.$$

$$p) \int \frac{dx}{\sqrt{1-x^2}} = \operatorname{arc} \sin x + C.$$

$$r) \int \frac{dx}{\sqrt{1+x^2}} = \operatorname{ar} \operatorname{sh} x + C = \ln(x + \sqrt{x^2+1}) + C.$$

$$s) \int \frac{dx}{\sqrt{x^2-1}} = \operatorname{ar} \operatorname{ch} x + C = \pm \ln(x + \sqrt{x^2-1}) + C.$$

#### Gyakorló feladatok

1. Határozzuk meg az  $y = x^5$  függvény összes primitív függvényét!

$$\int x^5 dx = \frac{x^6}{6} + C.$$

$$\text{Próba: } \left[ \frac{x^6}{6} + C \right]' = \frac{6x^5}{6} = x^5.$$

A továbbiakban a próba elvégzését az Olvasóra bizzuk.

$$2. \int x^{-3} dx = \frac{x^{-2}}{-2} + C = -\frac{1}{2x^2} + C.$$

$$3. \int \sqrt{x} dx = \int x^{\frac{1}{2}} dx = \frac{x^{\frac{3}{2}}}{\frac{3}{2}} + C = \frac{2}{3} \sqrt{x^3} + C = \frac{2}{3} x \sqrt{x} + C.$$

$$4. \int \sqrt[3]{x^2} dx = \int x^{\frac{2}{3}} dx = \frac{x^{\frac{5}{3}}}{\frac{5}{3}} + C = \frac{3}{5} \sqrt[3]{x^5} + C = \frac{3}{5} x \sqrt[3]{x^2} + C.$$

$$5. \int \frac{1}{\sqrt[4]{x}} dx = \int x^{-\frac{1}{4}} dx = \frac{x^{\frac{3}{4}}}{\frac{3}{4}} + C = \frac{4}{3} \sqrt[4]{x^3} + C.$$

Az eddigiekben olyan függvények integrálját határoztuk meg, amelyek hatvány alakba írhatók voltak. Most olyan függvények integrálásával foglalkozunk majd, amelyek az előbbi típusok valamelyikére vezethetők vissza.

$$6. \int \sqrt{x}^3 \sqrt{x} dx = \int x^{\frac{1}{2}} x^{\frac{1}{3}} dx = \int x^{\frac{3+2}{6}} dx = \int x^{\frac{5}{6}} dx = \frac{x^{\frac{11}{6}}}{\frac{11}{6}} + C = \frac{6}{11} \sqrt[6]{x^{11}} + C = \frac{6}{11} x \sqrt[6]{x^5} + C.$$

7.  $y = \frac{\sqrt{x}}{3}$ . Az integrálandó függvényt előbb egyszerűbb alakra hozzuk és csak azután integráljuk.

$$\frac{\sqrt{x}}{3} = \frac{x^{\frac{1}{2}}}{3} = x^{\frac{3-2}{6}} = x^{\frac{1}{6}}.$$

$$\int x^{\frac{1}{6}} dx = \frac{x^{\frac{7}{6}}}{\frac{7}{6}} + C = \frac{6}{7} \sqrt[6]{x^7} + C = \frac{6}{7} x \sqrt[6]{x} + C.$$

$$8. y = \frac{x}{\sqrt{x^4}} = \frac{x}{x^{\frac{4}{2}}} = x^{\frac{1}{2}}.$$

$$\int x^{\frac{1}{2}} dx = \frac{x^{\frac{3}{2}}}{\frac{3}{2}} + C = \frac{2}{3} \sqrt{x^3} + C = \frac{2}{3} x \sqrt{x} + C.$$

$$9. y = \sqrt{x^3 \sqrt{x}} = (x \cdot x^{\frac{1}{2}})^{\frac{1}{2}} = x^{\frac{1}{2}} x^{\frac{1}{4}} = x^{\frac{3}{4}} = x^{\frac{2}{3}}.$$

$$\int x^{\frac{2}{3}} dx = \frac{x^{\frac{5}{3}}}{\frac{5}{3}} + C = \frac{3}{5} \sqrt[3]{x^5} + C = \frac{3}{5} x \sqrt{x^2} + C.$$

$$10. y = \frac{\sqrt[4]{x^5 \sqrt{x}}}{\sqrt[6]{x}} = \frac{(x \cdot x^{\frac{1}{2}})^{\frac{1}{4}}}{x^{\frac{1}{6}}} = \frac{x^{\frac{1}{4}} x^{\frac{1}{20}}}{x^{\frac{1}{6}}} = \frac{x^{\frac{6}{20}}}{x^{\frac{1}{6}}} = \frac{x^{\frac{3}{10}}}{x^{\frac{1}{6}}} = x^{\frac{18-10}{30}} = x^{\frac{4}{15}} = x^{\frac{2}{15}}.$$

$$\int x^{\frac{2}{15}} dx = \frac{x^{\frac{17}{15}}}{\frac{17}{15}} + C = \frac{15}{17} \sqrt[15]{x^{17}} + C = \frac{15}{17} x \sqrt[15]{x^2} + C.$$

$$11. y = 3x^4 + \frac{4}{x^5} = 3x^4 + 4x^{-5}.$$

Az integrandus összegfüggvény, ennek határozatlan integrálja a tagok határozatlan integráljának összege.

$$\int (3x^4 + 4x^{-5}) dx = \frac{3x^5}{5} + 4 \frac{x^{-4}}{-4} + C = \frac{3}{5} x^5 - \frac{1}{x^4} + C.$$

$$12. y = \sqrt{2x} - 3\sqrt{x} = (\sqrt{2} - 3) \sqrt{x} = (\sqrt{2} - 3) x^{\frac{1}{2}}.$$

$$\int (\sqrt{2} - 3) x^{\frac{1}{2}} dx = (\sqrt{2} - 3) \int x^{\frac{1}{2}} dx = \frac{(\sqrt{2} - 3) x^{\frac{3}{2}}}{\frac{3}{2}} + C = \frac{2}{3} (\sqrt{2} - 3) x \sqrt{x} + C.$$

Ha olyan törtfüggvényt kell integrálnunk, amelynek számlálója több tagú és nevezője egytagú, akkor a számláló minden tagját osztjuk a nevezővel, és az így kapott hatványfüggvényt integráljuk.

$$13. y = \frac{x^3 + 4x^2}{\sqrt{x}} = \frac{x^3 + 4x^2}{x^{\frac{1}{2}}} = x^{\frac{5}{2}} + 4x^{\frac{3}{2}}.$$

$$\int (x^{\frac{5}{2}} + 4x^{\frac{3}{2}}) dx = \frac{x^{\frac{7}{2}}}{\frac{7}{2}} + 4 \frac{x^{\frac{5}{2}}}{\frac{5}{2}} + C =$$

$$= \frac{2}{7} \sqrt{x^7} + \frac{8}{5} \sqrt{x^5} + C = \frac{2}{7} x^3 \sqrt{x} + \frac{8}{5} x^2 \sqrt{x} + C.$$

$$14. y = \frac{x^4 - 4x^3 + 2\sqrt{x}}{\sqrt{x^4}} = \frac{x^{\frac{20}{5}} - 4x^{\frac{15}{5}} + 2x^{\frac{6}{5}}}{x^{\frac{4}{5}}} = x^{\frac{16}{5}} - 4x^{\frac{11}{5}} + 2x^{-\frac{7}{5}}.$$

$$\int (x^{\frac{16}{5}} - 4x^{\frac{11}{5}} + 2x^{-\frac{7}{5}}) dx = \frac{x^{\frac{21}{5}}}{\frac{21}{5}} - 4 \frac{x^{\frac{16}{5}}}{\frac{16}{5}} + 2 \frac{x^{\frac{8}{5}}}{\frac{8}{5}} + C =$$

$$= \frac{5}{21} \sqrt{x^{21}} - \frac{5}{4} \sqrt{x^{16}} + \frac{15}{4} \sqrt{x^8} + C = \frac{5}{21} x^4 \sqrt{x} - \frac{5}{4} x^3 \sqrt{x} + \frac{15}{4} \sqrt{x^8} + C.$$

A továbbiakban olyan feladatokat oldunk meg, amelyekben a keresett primitív függvény egy pontja adott, és az ezen a ponton áthaladó függvényt keressük.

$$15. y = 3x; \quad P_0(3; 2).$$

A feladat tehát a következő: Határozzuk meg az  $y = 3x$  függvény primitív függvényei közül azt, amelyik a koordináta-rendszer  $P_0(3; 2)$  pontján halad át.

A függvény határozatlan integrálja:

$$\int 3x dx = \frac{3x^2}{2} + C.$$

A feltételt kielégítő függvény legyen:

$$f(x) = \frac{3x^2}{2} + C_0.$$

Mivel  $f(3) = 2$ , ezért

$$2 = \frac{3 \cdot 3^2}{2} + C_0,$$

ebből

$$C_0 = 2 - \frac{27}{2} = -\frac{23}{2}.$$

A feltételt is kielégítő megoldás tehát

$$f(x) = \frac{3}{2} x^2 - 11,5.$$

A függvény görbéje — mint erről behelyettesítéssel könnyen meggyőződhetünk — átmegy a  $P_0(3; 2)$  ponton. Bármely más  $C$  értékre kapott primitív függvény görbéje nem megy át a  $P_0$  ponton!

$$16. y = \frac{1}{2\sqrt{x}} = \frac{1}{2} x^{-\frac{1}{2}}; \quad P_0(4; 1).$$

Az  $y(4) = 1$  feltételt kielégítő primitív függvényt  $F_0(x)$ -szel, a határozatlan integrált pedig  $F(x)$ -szel jelölve,

$$F(x) = \int \frac{1}{2} x^{-\frac{1}{2}} dx = \frac{x^{\frac{1}{2}}}{2 \cdot \frac{1}{2}} + C = \sqrt{x} + C.$$

Mivel  $F_0(4) = 1$ , ezért  $1 = \sqrt{4} + C_0$ , ebből

$$C_0 = 1 - 2 = -1.$$

Tehát

$$F_0(x) = \sqrt{x} - 1$$

a keresett primitív függvény.

$$17. y = \frac{1}{2\sqrt{x}}; \quad P_0(-3; 4).$$

A határozatlan integrál ismét az  $F(x) = \sqrt{x} + C$  függvény lenne, de mivel sem az  $y = \frac{1}{2\sqrt{x}}$ , sem az  $F(x) = \sqrt{x} + C$  függvény nincs értelmezve negatív  $x$  értékekre, nem létezik a feltételt teljesítő primitív függvény.

Valamely integrálási feladatot tehát akkor tekinthetünk megoldottnak, ha azt is megadjuk, hogy a megoldásul kapott primitív függvénynek mi az értelmezési tartománya. Az értelmezési tartomány meghatározását általában az Olvasóra bízunk.



Megemlítjük, hogy a független változót nem mindig  $x$ -szel, a függvényértéket pedig nem mindig  $y$ -nal jelöljük. Most egy fizikai feladatot oldunk meg, a fizikában szokásos jelöléseket használva.

18. Az egyenletesen változó, egyenes vonalú mozgás pillanatnyi sebességét megadó függvény  $v=at$ , ha a  $t_0=0$  időpillanatban a testnek nincs kezdősebessége:  $v=0$ . Itt  $v$  a sebességet,  $a$  a gyorsulást,  $t$  az időt jelenti. Határozzuk meg a test által megtett  $s$  utat mint az idő függvényét! Legyen  $s(t_0)=s_0=12$  m. Ez azt jelenti, hogy az időmérés megkezdésekor a test a vonatkozási ponttól — pl. a koordináta-rendszer kezdőpontjától — 12 m távolságra van.

Az utat mint az idő függvényét, a sebesség—idő függvény határozatlan integrálja adja meg.

$$s = \int v dt = \int at dt = \frac{at^2}{2} + C.$$

A  $C$  konstans értékét a feltételből határozzuk meg:

$$12 = \frac{a \cdot 0}{2} + C, \text{ vagyis } C = 12.$$

$$s = \frac{at^2}{2} + 12.$$

Ez a függvény a tetszőleges  $a$  gyorsulással, de nulla kezdősebességgel, az origótól 12 m távolságból induló pont mozgását adja meg.

Ezután a többi alapintegrál felhasználásával megoldható feladatokat tárgyalunk.

$$19. \int 5^x dx = \frac{5^x}{\ln 5} + C.$$

$$20. \int 2e^x dx = 2 \int e^x dx = 2e^x + C.$$

$$21. \int (6 \sin x + 5 \cos x) dx = 6(-\cos x) + 5 \sin x + C = \\ = -6 \cos x + 5 \sin x + C.$$

$$22. \int (5 \cdot 2^x + 4 \sin x - 3 \cos x) dx = 5 \frac{2^x}{\ln 2} - 4 \cos x - 3 \sin x + C.$$

$$23. \int \operatorname{tg}^2 x dx = ?$$

A feladatot egy lépésben nem tudjuk megoldani, hiszen nem szerepel az alapintegrálok között. Ezért az integrandust ismert trigonometrikus összefüggések felhasználásával trigonometrikus vagy más alapintegrálokra igyekszünk visszavezetni.

$$\operatorname{tg}^2 x dx = \int \frac{\sin^2 x}{\cos^2 x} dx = \int \frac{1 - \cos^2 x}{\cos^2 x} dx = \int \left( \frac{1}{\cos^2 x} - 1 \right) dx = \\ = \int \frac{1}{\cos^2 x} dx - \int dx = \operatorname{tg} x - x + C.$$

24.  $\int \operatorname{ctg}^2 x dx = ?$  Az integrandust átalakítjuk:

$$\int \frac{\cos^2 x}{\sin^2 x} dx = \int \frac{1 - \sin^2 x}{\sin^2 x} dx = \int \frac{1}{\sin^2 x} dx - \int dx = -\operatorname{ctg} x - x + C.$$

$$25. \int \frac{\cos^2 x - 5}{1 + \cos 2x} dx = \int \frac{\cos^2 x - 5}{\sin^2 x + \cos^2 x + \cos^2 x - \sin^2 x} dx = \\ = \int \frac{\cos^2 x - 5}{2 \cos^2 x} dx = \int \frac{dx}{2} - \int \frac{5}{2 \cos^2 x} dx = \frac{x}{2} - \frac{5}{2} \operatorname{tg} x + C.$$

$$26. \int \frac{1 + \cos 2x}{\cos^2 x - 1} dx = \int \frac{\sin^2 x + \cos^2 x + \cos^2 x - \sin^2 x}{-\sin^2 x} dx = \\ = -2 \int \frac{\cos^2 x}{\sin^2 x} dx = -2 \int \operatorname{ctg}^2 x dx = \\ = -2[-\operatorname{ctg} x - x] + C = 2 \operatorname{ctg} x + 2x + C.$$

$$27. \int \frac{5 \cos 2x}{\sin x + \cos x} dx = \int \frac{5(\cos^2 x - \sin^2 x)}{\sin x + \cos x} dx = \\ = 5 \int (\cos x - \sin x) dx = 5 \sin x + 5 \cos x + C.$$

A határozatlan integrál  $C$  konstansát nem szoktuk semmilyen számegyütthatóval megszorozni, hiszen  $C$  amúgy is tetszőleges konstans lehet.

$$28. \int \left( \frac{3}{\cos^2 x} - \frac{7}{5 \sin^2 x} \right) dx = 3 \operatorname{tg} x + \frac{7}{5} \operatorname{ctg} x + C.$$

Most hiperbolikus függvények integrálját határozzuk meg úgy, hogy előbb — ha kell — az integrandust alapintegrállá alakítjuk át.

$$29. \int (4 \operatorname{sh} x + 2 \operatorname{ch} x) dx = 4 \operatorname{ch} x + 2 \operatorname{sh} x + C.$$

$$30. \int \frac{5}{\operatorname{sh}^2 x} dx = -5 \operatorname{cth} x + C.$$

$$31. \int \frac{\sqrt{2}}{\operatorname{ch}^2 x} dx = \sqrt{2} \operatorname{th} x + C.$$

$$32. \int 5 \operatorname{th}^2 x dx = ?$$

Mivel  $\operatorname{th}^2 x = \frac{\operatorname{sh}^2 x}{\operatorname{ch}^2 x}$ , és  $\operatorname{sh}^2 x = \operatorname{ch}^2 x - 1$ , ezért

$$\int 5 \operatorname{th}^2 x dx = 5 \int \frac{\operatorname{ch}^2 x - 1}{\operatorname{ch}^2 x} dx = 5 \int dx - 5 \int \frac{dx}{\operatorname{ch}^2 x} = 5x - 5 \operatorname{th} x + C.$$

$$33. \int \operatorname{cth}^2 x dx = \int \frac{\operatorname{ch}^2 x}{\operatorname{sh}^2 x} dx = \int \frac{1 + \operatorname{sh}^2 x}{\operatorname{sh}^2 x} dx =$$

$$= \int \frac{dx}{\operatorname{sh}^2 x} + \int dx = -\operatorname{cth} x + x + C.$$

$$34. \int \frac{\operatorname{ch}^2 x - 2}{\operatorname{ch} 2x + 1} dx = ?$$

Mivel  $\operatorname{ch}^2 x - \operatorname{sh}^2 x = 1$  és  $\operatorname{ch} 2x = \operatorname{sh}^2 x + \operatorname{ch}^2 x$ , ezért

$$\int \frac{\operatorname{ch}^2 x - 2}{(\operatorname{ch}^2 x - \operatorname{sh}^2 x) + (\operatorname{sh}^2 x + \operatorname{ch}^2 x)} dx = \int \frac{\operatorname{ch}^2 x - 2}{2 \operatorname{ch}^2 x} dx = \int \frac{dx}{2} - \int \frac{dx}{\operatorname{ch}^2 x} = \frac{x}{2} - \operatorname{th} x + C.$$

$$35. \int \frac{1}{\operatorname{sh} x + \operatorname{ch} x} dx = \int \frac{\operatorname{ch}^2 x - \operatorname{sh}^2 x}{\operatorname{sh} x + \operatorname{ch} x} dx =$$

$$= \int (\operatorname{ch} x + \operatorname{sh} x) dx = \operatorname{sh} x + \operatorname{ch} x + C.$$

$$36. \int \frac{-5}{2 + 2x^2} dx = ? \text{ Az integrandus — kiemeléssel — alapintegrállá alakítható.}$$

$$-\frac{5}{2} \int \frac{1}{1+x^2} dx = -\frac{5}{2} \operatorname{arc} \operatorname{tg} x + C.$$

$$37. \int \frac{1}{4\sqrt{5-5x^2}} dx = \frac{1}{4\sqrt{5}} \int \frac{1}{\sqrt{1-x^2}} dx = \frac{1}{4\sqrt{5}} \operatorname{arc} \sin x + C.$$

$$38. \int (6+6x^2)^{-\frac{1}{2}} dx = \int \frac{1}{\sqrt{6+6x^2}} dx = \frac{1}{\sqrt{6}} \int \frac{1}{\sqrt{1+x^2}} dx =$$

$$= \frac{1}{\sqrt{6}} \operatorname{ar} \operatorname{sh} x + C = \frac{1}{\sqrt{6}} \ln(x + \sqrt{1+x^2}) + C =$$

$$= \frac{1}{\sqrt{6}} \ln C_1(x + \sqrt{1+x^2}),$$

ahol a  $C = \frac{1}{\sqrt{6}} \ln C_1$  összefüggés felírásával a tetszőleges konstans tag helyett a logaritmus argumentumában tetszőleges szorzótényező lép fel.

$$39. \int \frac{5}{4-4x^2} dx = \frac{5}{4} \int \frac{1}{1-x^2} dx = \begin{cases} F_1(x), & \text{ha } |x| < 1, \\ F_2(x), & \text{ha } |x| > 1. \end{cases}$$

A függvény határozatlan integrálja két függvény.

$$F_1(x) = \frac{5}{4} \operatorname{ar} \operatorname{th} x + C = \frac{5}{8} \ln \frac{1+x}{1-x} + C, \text{ ha } |x| < 1;$$

$$F_2(x) = \frac{5}{4} \operatorname{ar} \operatorname{cth} x + C = \frac{5}{8} \ln \frac{x+1}{x-1} + C, \text{ ha } |x| > 1.$$

Ellenőrizzük a megoldás helyességét!

$$F_1'(x) = \left[ \frac{5}{8} \ln \frac{1+x}{1-x} + C \right]' = \frac{5}{8} \cdot \frac{1-x}{1+x} \cdot \frac{(1-x) \cdot 1 - (1+x) \cdot (-1)}{(1-x)^2} = \frac{5}{8} \cdot \frac{1-x}{1+x} \cdot \frac{2}{(1-x)^2} = \frac{5}{4} \cdot \frac{1}{1-x^2}.$$

Az  $F_1(x)$  függvény deriváltja valóban  $\frac{5}{4} \cdot \frac{1}{1-x^2}$ , de  $F_1(x)$  csak  $|x| < 1$  értékekre van értelmezve, mivel különben a logaritmus argumentuma 0,  $\infty$  vagy negatív.

Meghatározzuk az  $F_2(x)$  függvény deriváltját. Természetes, hogy a derivált csak azokhoz az  $x$  értékekhez tartozhat, amelyekre  $F_2(x)$  értelmezett.

$$F_2'(x) = \left[ \frac{5}{8} \ln \frac{x+1}{x-1} + C \right]' = \frac{5}{8} \cdot \frac{x-1}{x+1} \cdot \frac{(x-1) \cdot 1 - (x+1) \cdot 1}{(x-1)^2} = \frac{5}{8} \cdot \frac{x-1}{x+1} \cdot \frac{-2}{(x-1)^2} = \frac{5}{4} \cdot \frac{-1}{x^2-1} = \frac{5}{4} \cdot \frac{1}{1-x^2}.$$

Tehát az  $F_2(x)$  függvény deriváltja is  $\frac{5}{4} \cdot \frac{1}{1-x^2}$ .

$$40. \int \left( \frac{4x^2-4}{3} \right)^{-\frac{1}{2}} dx = \int \frac{\sqrt{3}}{\sqrt{4x^2-4}} dx = \\ = \frac{\sqrt{3}}{2} \int \frac{1}{\sqrt{x^2-1}} dx = \frac{\sqrt{3}}{2} \operatorname{ar ch} x + C.$$

$$41. \int \frac{x^2}{x^2+1} dx = \int \frac{(x^2+1)-1}{x^2+1} dx = \\ = \int dx - \int \frac{1}{x^2+1} dx = x - \operatorname{arc tg} x + C.$$

## II. INTEGRÁLÁSI MÓDSZEREK

### 1. Bevezetés

Ha egy adott függvény integrálját — primitív függvényét — keressük, akkor feladatunk abból áll, hogy az integrálandó függvényt — ha az nem alapintegrál — igyekszünk azonos átalakításokkal, valamint az eddig ismerttetett és a továbbiakban ismerttetendő integrálási szabályok, módszerek felhasználásával úgy átalakítani, hogy egy vagy több alapintegrált kapjunk. Ezt a célt sokszor többféle módon is el lehet érni.

A legegyszerűbb esetek azok, amelyekben néhány azonos átalakítással érhetünk célt. Ilyen példákat már az előző fejezet tárgyalása során is megoldottunk.

### 2. $f(ax+b)$ alakú integrandus

Differenciálással ellenőrizhető, hogy

$$\int f(ax+b) dx = \frac{F(ax+b)}{a} + C,$$

ahol  $F(x)$  az  $f(x)$  függvény primitív függvényét jelöli.

Ugyanis — a közvetett (összetett) függvények differenciálási szabályát felhasználva —

$$\left[ \frac{F(ax+b)}{a} + C \right]' = \frac{F'(ax+b)}{a} \cdot a = F'(ax+b) = f(ax+b).$$

Gyakorló feladatok

$$1. \int (3x+2)^3 dx = \frac{(3x+2)^4}{4 \cdot 3} + C = \frac{1}{12} (3x+2)^4 + C.$$

A megoldás helyességét differenciálással ellenőrizzük:

$$\left[ \frac{1}{12} (3x+2)^4 + C \right]' = \frac{4(3x+2)^3 \cdot 3}{12} = (3x+2)^3.$$

A továbbiakban az ellenőrzést az Olvasóra bizzuk!

$$2. \int (5x-4)^5 dx = \frac{(5x-4)^6}{6 \cdot 5} + C = \frac{1}{30} (5x-4)^6 + C.$$

$$3. \int \sqrt[4]{7x-16} dx = \int (7x-16)^{\frac{1}{4}} dx = \frac{(7x-16)^{\frac{5}{4}}}{\frac{5}{4} \cdot 7} + C = \\ = \frac{4}{35} \sqrt[4]{(7x-16)^5} + C = \frac{4}{35} (7x-16)^{\frac{1}{4}} \sqrt[4]{7x-16} + C.$$

$$4. \int \frac{1}{(-3x+4)^4} dx = \int (-3x+4)^{-4} dx = \frac{(-3x+4)^{-3}}{-3(-3)} + C = \\ = \frac{1}{9} (-3x+4)^{-3} + C = \frac{1}{9(-3x+4)^3} + C.$$

$$5. \int e^{5x+4} dx = \frac{e^{5x+4}}{5} + C.$$

$$6. \int 3^{4x-7} dx = \frac{3^{4x-7}}{4 \ln 3} + C.$$

$$7. \int 5^{3-3x} dx = \frac{5^{3-3x}}{-3 \ln 5} + C = -\frac{5^{3-3x}}{3 \ln 5} + C.$$

$$8. \int \sin(6x+4) dx = \frac{-\cos(6x+4)}{6} + C.$$

$$9. \int \cos(-4-5x) dx = \frac{\sin(-4-5x)}{-5} + C = -\frac{\sin(-4-5x)}{5} + C.$$

$$10. \int \frac{1}{\sin^2(3x+2)} dx = -\frac{\operatorname{ctg}(3x+2)}{3} + C = -\frac{1}{3} \operatorname{ctg}(3x+2) + C.$$

$$11. \int \frac{5}{\cos^3(-6x+4)} dx = \frac{5 \operatorname{tg}(-6x+4)}{-6} + C = -\frac{5}{6} \operatorname{tg}(-6x+4) + C.$$

$$12. \int \operatorname{sh}(2-7x) dx = \frac{\operatorname{ch}(2-7x)}{-7} + C = -\frac{1}{7} \operatorname{ch}(2-7x) + C.$$

### 3. $f^n(x)f'(x)$ alakú integrandus

Differenciáljuk az alábbi függvényt:

$$\frac{f^{n+1}(x)}{n+1} + C \quad (n \neq -1)!$$

$$\left[ \frac{f^{n+1}(x)}{n+1} + C \right]' = \frac{(n+1)f^n(x)f'(x)}{n+1} = f^n(x)f'(x).$$

Ebből következik, hogy

$$\int f^n(x)f'(x) dx = \frac{f^{n+1}(x)}{n+1} + C \quad (n \neq -1).$$

Ennek speciális esete  $n=1$ , vagyis

$$\int f(x)f'(x) dx = \frac{f^2(x)}{2} + C.$$

Először az utóbbira, azután az előbbire oldunk meg feladatokat. Sokszor gyakorlott szem kell annak megállapításához, hogy az integrandus ilyen alakú, ill. hogy egyszerű átalakításokkal ilyen alakra hozható.

#### Gyakorló feladatok

1.  $\int x^3(2x^3+4) dx = ?$

Mivel  $(2x^3+4)' = 6x^2$ , tehát az alábbi átalakítást végezzük:

$$\int x^3(2x^3+4) dx = \frac{1}{6} \int 6x^2(2x^3+4) dx = \frac{1}{6} \frac{(2x^3+4)^2}{2} + C. \\ = \frac{1}{12} (2x^3+4)^2 + C.$$

Ellenőrizzük a megoldás helyességét!

$$\left[ \frac{1}{12} (2x^3+4)^2 + C \right]' = \frac{2(2x^3+4) \cdot 6x^2}{12} = x^2(2x^3+4).$$

2.  $\int \sin x \cos x dx = \int \sin x \cdot (\sin x)' dx = \frac{\sin^2 x}{2} + C.$

$$3. \int \frac{\ln x}{x} dx = \int (\ln x) \frac{1}{x} dx = \frac{\ln^2 x}{2} + C.$$

$$4. \int (2x^3+4)^6 x^2 dx = \frac{1}{6} \int 6x^2 (2x^3+4)^6 dx = \\ = \frac{1}{6} \frac{(2x^3+4)^7}{7} + C = \frac{1}{36} (2x^3+4)^7 + C.$$

Ez már az általános esetre volt példa! Ellenőrizzük a megoldás helyességét:

$$\left[ \frac{1}{36} (2x^3+4)^7 + C \right]' = \frac{6(2x^3+4)^6 \cdot 6x^2}{36} = x^2 (2x^3+4)^6.$$

A többi feladatmegoldás helyességének ellenőrzését az Olvasóra bizzuk.

$$5. \int x^2 \sqrt{6x^3+4} dx = \frac{1}{18} \int 18x^2 (6x^3+4)^{\frac{1}{2}} dx = \frac{1}{18} \frac{(6x^3+4)^{\frac{3}{2}}}{\frac{3}{2}} + C =$$

$$= \frac{1}{27} \sqrt{(6x^3+4)^3} + C = \frac{1}{27} (6x^3+4) \sqrt{6x^3+4} + C.$$

$$6. \int \frac{x}{\sqrt{x^2+6}} dx = \frac{1}{2} \int 2x(x^2+6)^{-\frac{1}{2}} dx = \\ = \frac{1}{2} \frac{(x^2+6)^{\frac{1}{2}}}{\frac{1}{2}} + C = \sqrt{x^2+6} + C.$$

$$7. \int e^x (1-e^x)^3 dx = - \int -e^x (1-e^x)^3 dx = \frac{-(1-e^x)^4}{4} + C.$$

$$8. \int \sin^4 x \sin 2x dx = ?$$

Itt először trigonometrikus összefüggés felhasználásával igyekszünk a kétszeres szöveget kiküszöbölni.

$$\int \sin^4 x \sin 2x dx = \int \sin^4 x 2 \sin x \cos x dx = 2 \int \sin^4 x \cos x dx = \\ = 2 \frac{\sin^5 x}{5} + C = \frac{2}{5} \sin^5 x + C.$$

$$9. \int \frac{\sin x}{\sqrt[3]{\cos^2 x}} dx = \int \sin x (\cos x)^{-\frac{2}{3}} dx = \\ = - \int (-\sin x) (\cos x)^{-\frac{2}{3}} dx = - \left[ \frac{(\cos x)^{\frac{1}{3}}}{\frac{1}{3}} + C \right] = -3 \sqrt[3]{\cos x} + C.$$

$$10. \int \frac{\sin^5 x}{\cos^7 x} dx = \int \frac{\sin^4 x}{\cos^5 x} \cdot \frac{1}{\cos^2 x} dx = \int \frac{\sin^4 x}{\cos^5 x} dx = \frac{\sin^5 x}{5} + C.$$

$$11. \int \frac{(\arctg x)^2}{1+x^2} dx = \int (\arctg x)^2 \frac{1}{1+x^2} dx = \frac{(\arctg x)^3}{3} + C.$$

#### 4. $\frac{f'(x)}{f(x)}$ alakú integrandus

Differenciáljuk a következő függvényt:

$$\ln |f(x)| + C.$$

$$[\ln |f(x)| + C]' = \frac{f'(x)}{f(x)}.$$

Ez egyszerűen belátható külön  $f(x) > 0$  és külön  $f(x) < 0$  esetére.

Ebből következik, hogy

$$\int \frac{f'(x)}{f(x)} dx = \ln |f(x)| + C.$$

#### Gyakorló feladatok

$$1. \int \frac{2x}{x^2+7} dx = \ln(x^2+7) + C.$$

Ha a nevező bármely  $x$ -re pozitív, akkor felesleges kiírunk az abszolút érték jelét!

2.  $\int \frac{5x^2}{x^3+4} dx = ?$  A nevező deriváltja  $3x^2$ , ezért kiemeléssel, ill bővítéssel átalakítjuk az integrandust:

$$\int \frac{5x^2}{x^3+4} dx = \frac{5}{3} \int \frac{3x^2}{x^3+4} dx = \frac{5}{3} \ln |x^3+4| + C.$$

3.  $\int \frac{4 \sin x}{5 \cos x+4} dx = -\frac{4}{5} \int \frac{-5 \sin x}{5 \cos x+4} dx = -\frac{4}{5} \ln |5 \cos x+4| + C.$

4.  $\int \frac{5 \sin 2x}{\sin^2 x+12\pi} dx = ?$  A nevező deriváltja:  $(\sin^2 x+12\pi)' = 2 \sin x \cos x$ . A számlálót átalakítva:  $\sin 2x = 2 \sin x \cos x$ .

$$\int \frac{5 \sin 2x}{\sin^2 x+12\pi} dx = 5 \int \frac{2 \sin x \cos x}{\sin^2 x+12\pi} dx = 5 \ln (\sin^2 x+12\pi) + C.$$

5.  $\int \frac{-\sin 2x}{5+\cos^2 x} dx = ?$  A nevező deriváltja:  $(5+\cos^2 x)' = 2 \cos x (-\sin x) = -2 \sin x \cos x = -\sin 2x$ .

$$\int \frac{-\sin 2x}{5+\cos^2 x} dx = \ln (5+\cos^2 x) + C.$$

6.  $\int \frac{dx}{\cos^2 x \operatorname{tg} x} = \int \frac{1}{\frac{\cos^2 x}{\operatorname{tg} x}} dx = \ln |\operatorname{tg} x| + C.$

7.  $\int \frac{dx}{\sin^2 x \operatorname{ctg} x} = -\int \frac{1}{\frac{\sin^2 x}{\operatorname{ctg} x}} dx = -\ln |\operatorname{ctg} x| + C.$

8.  $\int \operatorname{tg} x dx = \int \frac{\sin x}{\cos x} dx = -\int \frac{-\sin x}{\cos x} dx = -\ln |\cos x| + C.$

9.  $\int \frac{1}{x \ln x} dx = \int \frac{1}{\frac{x}{\ln x}} dx = \ln |\ln x| + C.$

10.  $\int \frac{1}{(x^2-1) \operatorname{ar} \operatorname{th} x} dx = \int \frac{1}{\frac{x^2-1}{\operatorname{ar} \operatorname{th} x}} dx = \ln |\operatorname{ar} \operatorname{th} x| + C.$

11.  $\int \frac{e^{2x}}{e^{2x}+3} dx = \ln |e^{2x}+3| + C.$

## 5. Integrálás helyettesítéssel

Differenciáljuk az  $y = F[u(x)]$  közvetett függvényt  $x$  szerint!

$$y' = \frac{dF[u(x)]}{du(x)} \cdot \frac{du(x)}{dx},$$

ill. rövidebben felírva

$$y' = \frac{dF}{du} \cdot \frac{du}{dx} = f(u) u', \text{ ahol } F'(x) = f(x).$$

Ebből következik, hogy

$$\int f[u(x)] u'(x) dx = \int \frac{dF}{du} \cdot \frac{du}{dx} dx = \int f(u) du = F[u(x)] + C.$$

A fentiek alapján könnyen belátható a következő szabály: Ha egy olyan szorzatot kell integrálnunk, amelynek egyik tényezője egy közvetett függvény, másik tényezője pedig e közvetett függvény belső függvényének deriváltja, akkor a belső függvényt új változóval helyettesítjük, majd úgy integrálhatunk, mintha a belső függvényünk lett volna a független változó.

Sokszor nem látható közvetlenül, hogy az integrandus ilyen alakú, ill. átalakítással ilyen alakra hozható — és még ha ilyen alakra hozzuk, sem biztos, hogy integrálható függvényt kapunk —, mégis érdemes behelyettesítéssel próbálkoznunk, mivel az — főleg bizonyos gyakorlat szerzése után — számos esetben eredményre vezet.

Más esetekben bizonyos típusú helyettesítés *mindig* célra vezet. Ezeket később tárgyaljuk.

A helyettesítést az alábbi módon végezzük: Ha  $u(x) = t$ , akkor  $\frac{dt}{dx} = u'(x)$ , és így  $u'(x) dx = dt$ , vagyis

$$\int f[u(x)] u'(x) dx = \int f(t) dt = F(t) + C,$$

ahol most már visszahelyettesíthetjük  $t = u(x)$ -et.

## Gyakorló feladatok

1.  $\int (3x+2)^3 dx = ?$

Ezt a feladatot már a 2. pontban is megoldottuk, de most alkalmazzuk a helyettesítés módszerét.

Mivel hatvány integrálása igen egyszerű, ezért legyen  $3x+2 = t$ , vagyis  $x = \frac{t-2}{3}$ , tehát  $dx = \frac{dt}{3}$ .

Vagyis

$$\int (3x+2)^3 dx = \frac{1}{3} \int t^3 dt = \frac{1}{3 \cdot 4} t^4 + C = \frac{1}{12} (3x+2)^4 + C.$$

2.  $\int \sqrt[4]{7x-16} dx = ?$  A feladatot helyettesítéssel oldjuk meg.

Legyen  $7x-16 = t$ , vagyis  $x = \frac{t+16}{7}$ , ebből  $dx = \frac{dt}{7}$ ,

$$\int \sqrt[4]{7x-16} dx = \frac{1}{7} \int \sqrt[4]{t} dt = \frac{1}{7} \int t^{\frac{1}{4}} dt = \frac{4}{7 \cdot 5} t^{\frac{5}{4}} + C =$$

$$= \frac{4}{35} (7x-16)^{\frac{5}{4}} + C = \frac{4}{35} \sqrt[4]{(7x-16)^5} + C =$$

$$= \frac{4}{35} (7x-16) \sqrt[4]{7x-16} + C.$$

3.  $\int \frac{1}{(-3x+4)^4} dx = ?$

Helyettesítés az előbbi módon:  $-3x+4 = t$ ; vagyis  $x = \frac{t-4}{-3} = \frac{4-t}{3}$

és  $dx = -\frac{dt}{3}$ .

$$\int \frac{1}{(-3x+4)^4} dx = \int (-3x+4)^{-4} dx = -\int t^{-4} \frac{dt}{3} =$$

$$= -\frac{1}{3} \int t^{-4} dt = -\frac{1}{3} \frac{t^{-3}}{-3} + C = \frac{1}{9} \cdot \frac{1}{t^3} + C = \frac{1}{9} \frac{1}{(-3x+4)^3} + C.$$

4.  $\int e^{5x+4} dx = ?$

Legyen  $5x+4 = t$ , ekkor  $x = \frac{t-4}{5}$  és  $dx = \frac{dt}{5}$ .

$$\int e^{5x+4} dx = \frac{1}{5} \int e^t dt = \frac{1}{5} e^t + C = \frac{1}{5} e^{5x+4} + C.$$

5.  $\int 3^{4x-7} dx = ?$

Legyen  $4x-7 = t$ , ebből  $x = \frac{t+7}{4}$  és  $dx = \frac{dt}{4}$ .

$$\int 3^{4x-7} dx = \frac{1}{4} \int 3^t dt = \frac{1}{4} \frac{3^t}{\ln 3} + C = \frac{3^{4x-7}}{4 \ln 3} + C.$$

6.  $\int 5^{2-3x} dx = ?$

Legyen  $2-3x = t$ , ebből  $x = \frac{t-2}{-3} = \frac{2-t}{3}$ , és  $dx = -\frac{dt}{3}$ .

$$\int 5^{2-3x} dx = -\frac{1}{3} \int 5^t dt = -\frac{1}{3} \frac{5^t}{\ln 5} + C = \frac{-5^{2-3x}}{3 \ln 5} + C.$$

7.  $\int \sin(6x+4) dx = ?$

Legyen  $6x+4 = t$ , ekkor  $x = \frac{t-4}{6}$  és  $dx = \frac{dt}{6}$ .

$$\int \sin(6x+4) dx = \frac{1}{6} \int \sin t dt = -\frac{\cos t}{6} + C = -\frac{\cos(6x+4)}{6} + C.$$

8.  $\int \cos(-4-5x) dx = ?$

Legyen  $-4-5x = t$ , ekkor  $x = \frac{t+4}{-5} = -\frac{t+4}{5}$  és  $dx = -\frac{dt}{5}$ .

$$\int \cos(-4-5x) dx = -\frac{1}{5} \int \cos t dt = -\frac{\sin t}{5} + C =$$

$$= -\frac{1}{5} \sin(-4-5x) + C.$$

$$9. \int \frac{1}{\sin^2(3x+2)} dx = ?$$

Legyen  $3x+2 = t$ , ebből  $x = \frac{t-2}{3}$  és  $dx = \frac{dt}{3}$ .

$$\begin{aligned} \int \frac{1}{\sin^2(3x+2)} dx &= \frac{1}{3} \int \frac{dt}{\sin^2 t} = -\frac{1}{3} \operatorname{ctg} t + C = \\ &= -\frac{1}{3} \operatorname{ctg}(3x+2) + C. \end{aligned}$$

$$10. \int \frac{5}{\cos^2(-6x+4)} dx = ?$$

Legyen  $-6x+4 = t$ , ebből  $x = \frac{4-t}{6}$  és  $dx = -\frac{dt}{6}$ .

$$\begin{aligned} \int \frac{5}{\cos^2(-6x+4)} dx &= -\frac{5}{6} \int \frac{dt}{\cos^2 t} = -\frac{5}{6} \operatorname{tg} t + C = \\ &= -\frac{5}{6} \operatorname{tg}(-6x+4) + C. \end{aligned}$$

$$11. \int \operatorname{sh}(2-7x) dx = ?$$

Legyen  $2-7x = t$ , ebből  $x = \frac{2-t}{7}$  és  $dx = -\frac{dt}{7}$ .

$$\begin{aligned} \int \operatorname{sh}(2-7x) dx &= -\frac{1}{7} \int \operatorname{sh} t dt = -\frac{1}{7} \operatorname{ch} t + C = \\ &= -\frac{\operatorname{ch}(2-7x)}{7} + C. \end{aligned}$$

$$12. \int \frac{dx}{25+x^2} = ? \text{ Próbáljuk meg az integrandust } \frac{1}{1+t^2} \text{ alakra hozni!}$$

Ehhez előbb kiemeljük az integráljel elé a nevezőből a 25-öt:

$$\int \frac{dx}{25+x^2} = \frac{1}{25} \int \frac{dx}{1+\left(\frac{x}{5}\right)^2}.$$

Most az  $\frac{x}{5} = t$  helyettesítés vezet célhoz.

$$x=5t \text{ és } dx=5 dt.$$

$$\begin{aligned} \int \frac{dx}{25+x^2} &= \frac{1}{25} \int \frac{5 dt}{1+t^2} = \frac{1}{5} \int \frac{dt}{1+t^2} = \frac{1}{5} \operatorname{arc} \operatorname{tg} t + C = \\ &= \frac{1}{5} \operatorname{arc} \operatorname{tg} \frac{x}{5} + C. \end{aligned}$$

13. Az előbbi feladatot általánosan is megoldjuk:

$$\int \frac{dx}{a^2+x^2} = ?$$

$a^2$ -et kiemeljük a nevezőből:

$$\frac{1}{a^2} \int \frac{dx}{1+\left(\frac{x}{a}\right)^2}.$$

Legyen  $\frac{x}{a} = t$ , ebből  $x=at$  és  $dx=a dt$ .

$$\begin{aligned} \int \frac{dx}{a^2+x^2} &= \frac{1}{a^2} \int \frac{a dt}{1+t^2} = \frac{1}{a} \int \frac{dt}{1+t^2} = \frac{1}{a} \operatorname{arc} \operatorname{tg} t + C = \\ &= \frac{1}{a} \operatorname{arc} \operatorname{tg} \frac{x}{a} + C. \end{aligned}$$

$$14. \int \frac{dx}{36+16x^2} = ? \text{ Az integrandus nevezőjéből 36-ot kiemelünk, így}$$

érjük el azt, hogy a tört  $\frac{1}{1+t^2}$  alakra hozható.

$$\int \frac{dx}{36+16x^2} = \frac{1}{36} \int \frac{dx}{1+\left(\frac{4x}{6}\right)^2} = \frac{1}{36} \int \frac{dx}{1+\left(\frac{2}{3}x\right)^2}.$$

Legyen  $\frac{2x}{3} = t$ , ebből  $x = \frac{3}{2}t$  és  $dx = \frac{3}{2}dt$ .

$$\begin{aligned} \int \frac{dx}{36+16x^2} &= \frac{1}{36} \int \frac{\frac{3}{2} dt}{1+t^2} = \frac{1}{24} \int \frac{dt}{1+t^2} = \frac{1}{24} \operatorname{arc} \operatorname{tg} t + C = \\ &= \frac{1}{24} \operatorname{arc} \operatorname{tg} \frac{2x}{3} + C. \end{aligned}$$



15. Az előző típusú feladatot általánosan is megoldjuk:

$$\int \frac{dx}{a^2 + b^2 x^2} = ?$$

Az integrandust  $a^2$  kiemelésével alakítjuk át:

$$\int \frac{dx}{a^2 + b^2 x^2} = \frac{1}{a^2} \int \frac{dx}{1 + \left(\frac{bx}{a}\right)^2}.$$

Legyen  $\frac{bx}{a} = t$ , ebből  $x = \frac{a}{b}t$  és  $dx = \frac{a}{b}dt$ .

$$\begin{aligned} \int \frac{dx}{a^2 + b^2 x^2} &= \frac{1}{a^2} \int \frac{\frac{a}{b} dt}{1 + t^2} = \frac{1}{ab} \int \frac{dt}{1 + t^2} = \frac{1}{ab} \arctan t + C = \\ &= \frac{1}{ab} \arctan \frac{bx}{a} + C. \end{aligned}$$

16.  $\int \frac{dx}{\sqrt{36 - 16x^2}} = ?$  Tudjuk, hogy  $\int \frac{dx}{\sqrt{1 - x^2}}$  alapintegrál. Úgy próbáljuk átalakítani az integrandust, hogy az új változóban ilyen alakú legyen:

$$\int \frac{dx}{\sqrt{36 - 16x^2}} = \frac{1}{6} \int \frac{dx}{\sqrt{1 - \frac{4x^2}{9}}} = \frac{1}{6} \int \frac{dx}{\sqrt{1 - \left(\frac{2x}{3}\right)^2}}.$$

Helyettesítsünk:

$$t = \frac{2x}{3}, \text{ ebből } x = \frac{3}{2}t \text{ és } dx = \frac{3}{2}dt.$$

$$\begin{aligned} \int \frac{dx}{\sqrt{36 - 16x^2}} &= \frac{1}{6} \int \frac{\frac{3}{2} dt}{\sqrt{1 - t^2}} = \frac{1}{4} \int \frac{dt}{\sqrt{1 - t^2}} = \\ &= \frac{1}{4} \arcsin t + C = \frac{1}{4} \arcsin \frac{2x}{3} + C. \end{aligned}$$

17. A fenti típusú általános feladat:

$$\int \frac{dx}{\sqrt{a^2 - b^2 x^2}} = \frac{1}{a} \int \frac{dx}{\sqrt{1 - \left(\frac{bx}{a}\right)^2}}.$$

Elvégezve az alábbi helyettesítést:

$$t = \frac{bx}{a}, \text{ ebből } x = \frac{a}{b}t, \text{ és } dx = \frac{a}{b}dt.$$

$$\begin{aligned} \int \frac{dx}{\sqrt{a^2 - b^2 x^2}} &= \frac{1}{a} \int \frac{\frac{a}{b} dt}{\sqrt{1 - t^2}} = \frac{1}{b} \int \frac{dt}{\sqrt{1 - t^2}} = \\ &= \frac{1}{b} \arcsin t + C = \frac{1}{b} \arcsin \frac{bx}{a} + C. \end{aligned}$$

$$18. \int \frac{dx}{\sqrt{16 + 25x^2}} = \frac{1}{4} \int \frac{dx}{\sqrt{1 + \left(\frac{5x}{4}\right)^2}}.$$

Legyen  $t = \frac{5x}{4}$ , ebből  $x = \frac{4}{5}t$  és  $dx = \frac{4}{5}dt$ .

$$\begin{aligned} \int \frac{dx}{\sqrt{16 + 25x^2}} &= \frac{1}{4} \int \frac{\frac{4}{5} dt}{\sqrt{1 + t^2}} = \frac{1}{5} \int \frac{dt}{\sqrt{1 + t^2}} = \\ &= \frac{1}{5} \operatorname{arsh} t + C = \frac{1}{5} \operatorname{arsh} \frac{5x}{4} + C = \frac{1}{5} \ln \left[ \frac{5x}{4} + \sqrt{1 + \left(\frac{5x}{4}\right)^2} \right] + C. \end{aligned}$$

19. A fenti típusú feladat általános alakja:

$$\int \frac{dx}{\sqrt{a^2 + b^2 x^2}} = \frac{1}{a} \int \frac{dx}{\sqrt{1 + \left(\frac{bx}{a}\right)^2}}.$$

Legyen  $t = \frac{bx}{a}$ , ebből  $x = \frac{a}{b}t$  és  $dx = \frac{a}{b}dt$ .

$$\int \frac{dx}{\sqrt{a^2 + b^2 x^2}} = \frac{1}{a} \int \frac{\frac{a}{b} dt}{\sqrt{1+t^2}} = \frac{1}{b} \int \frac{dt}{\sqrt{1+t^2}} =$$

$$= \frac{1}{b} \operatorname{ar sh} t + C = \frac{1}{b} \operatorname{ar sh} \frac{bx}{a} + C = \frac{1}{b} \ln \left[ \frac{bx}{a} + \sqrt{1 + \left(\frac{bx}{a}\right)^2} \right] + C.$$

20.  $\int \frac{dx}{\sqrt{25x^2 - 36}} = ?$  Reméljük, hogy az integrandus kiemeléssel és

helyettesítéssel  $\int \frac{dt}{\sqrt{t^2 - 1}}$  alapintegrállá alakítható. Ennek érdekében az alábbi átalakításokat és helyettesítést végezzük el:

$$\int \frac{dx}{\sqrt{25x^2 - 36}} = \frac{1}{6} \int \frac{dx}{\sqrt{\left(\frac{5x}{6}\right)^2 - 1}}.$$

Legyen  $t = \frac{5x}{6}$ , ebből  $x = \frac{6}{5}t$ , és  $dx = \frac{6}{5}dt$ .

$$\int \frac{dx}{\sqrt{25x^2 - 36}} = \frac{1}{6} \int \frac{\frac{6}{5} dt}{\sqrt{t^2 - 1}} = \frac{1}{5} \int \frac{dt}{\sqrt{t^2 - 1}} =$$

$$= \frac{1}{5} \operatorname{ar ch} t + C = \frac{1}{5} \operatorname{ar ch} \frac{5x}{6} + C = \pm \ln \left( \frac{5x}{6} + \sqrt{\frac{25}{36}x^2 - 1} \right) + C.$$

21. A fenti típusú feladat általános alakja:

$$\int \frac{dx}{\sqrt{b^2 x^2 - a^2}} = \frac{1}{a} \int \frac{dx}{\sqrt{\left(\frac{bx}{a}\right)^2 - 1}}.$$

Legyen  $t = \frac{bx}{a}$ , ebből  $x = \frac{a}{b}t$  és  $dx = \frac{a}{b}dt$ .

$$\int \frac{dx}{\sqrt{b^2 x^2 - a^2}} = \frac{1}{a} \int \frac{\frac{a}{b} dt}{\sqrt{t^2 - 1}} = \frac{1}{b} \int \frac{dt}{\sqrt{t^2 - 1}} =$$

$$= \frac{1}{b} \operatorname{ar ch} t + C = \frac{1}{b} \operatorname{ar ch} \frac{bx}{a} + C = \pm \ln \left[ \frac{bx}{a} + \sqrt{\left(\frac{bx}{a}\right)^2 - 1} \right] + C.$$

22.  $\int \frac{dx}{49 - 25x^2}$ ? Az integrandust igyekezzünk  $\frac{1}{1-t^2}$  alakra hozni:

$$\int \frac{dx}{49 - 25x^2} = \frac{1}{49} \int \frac{dx}{1 - \left(\frac{5x}{7}\right)^2}.$$

Legyen  $t = \frac{5x}{7}$ , ebből  $x = \frac{7}{5}t$  és  $dx = \frac{7}{5}dt$ .

$$\int \frac{dx}{49 - 25x^2} = \frac{1}{49} \int \frac{\frac{7}{5} dt}{1 - t^2} = \frac{1}{35} \int \frac{dt}{1 - t^2} =$$

$$= \begin{cases} F_1(t) = \frac{1}{35} \operatorname{ar th} t + C_1 = \frac{1}{70} \ln \frac{1+t}{1-t} + C_1, & \text{ha } |t| < 1. \\ F_2(t) = \frac{1}{35} \operatorname{ar cth} t + C_2 = \frac{1}{70} \ln \frac{t+1}{t-1} + C_2 & \text{ha } |t| > 1. \end{cases}$$

Tehát

$$\int \frac{dx}{49 - 25x^2} =$$

$$= \begin{cases} \frac{1}{70} \operatorname{ar th} \frac{5x}{7} + C_1 = \frac{1}{70} \ln \frac{1 + \frac{5x}{7}}{1 - \frac{5x}{7}} + C_1, & \text{ha } |x| < \frac{7}{5}; \\ \frac{1}{70} \operatorname{ar cth} \frac{5x}{7} + C_2 = \frac{1}{70} \ln \frac{\frac{5x}{7} + 1}{\frac{5x}{7} - 1} + C_2, & \text{ha } |x| > \frac{7}{5}. \end{cases}$$

23. A fenti feladattípus általános alakja:

$$\int \frac{dx}{a^2 - b^2 x^2} = \frac{1}{a^2} \int \frac{dx}{1 - \left(\frac{bx}{a}\right)^2}.$$

Legyen  $t = \frac{bx}{a}$ , ebből  $x = \frac{a}{b}t$  és  $dx = \frac{a}{b}dt$ .

$$\int \frac{dx}{a^2 - b^2 x^2} = \frac{1}{a^2} \int \frac{\frac{a}{b} dt}{1 - t^2} = \frac{1}{ab} \int \frac{dt}{1 - t^2} =$$

$$= \begin{cases} F_1(t) = \frac{1}{ab} \operatorname{ar th} t + C_1 = \frac{1}{2ab} \ln \frac{1+t}{1-t} + C_1, & \text{ha } |t| < 1; \\ F_2(t) = \frac{1}{ab} \operatorname{ar cth} t + C_2 = \frac{1}{2ab} \ln \frac{t+1}{t-1} + C_2, & \text{ha } |t| > 1. \end{cases}$$

Tehát

$$\int \frac{dx}{a^2 - b^2 x^2} =$$

$$= \begin{cases} \frac{1}{ab} \operatorname{ar th} \frac{bx}{a} + C_1 = \frac{1}{2ab} \ln \frac{1 + \frac{bx}{a}}{1 - \frac{bx}{a}} + C_1, & \text{ha } |x| < \frac{a}{b}; \\ \frac{1}{ab} \operatorname{ar cth} \frac{bx}{a} + C_2 = \frac{1}{2ab} \ln \frac{\frac{bx}{a} + 1}{\frac{bx}{a} - 1} + C_2, & \text{ha } |x| > \frac{a}{b}. \end{cases}$$

24.  $\int e^{\sin x} \cos x dx = ?$  Mivel  $e^t$  integrálása igen egyszerű, próbálkozzunk a  $t = \sin x$  helyettesítéssel;

Itt az inverz függvény felírására és differenciálására nincs is szükség, mert ebből  $\frac{dt}{dx} = \cos x$  és így  $dt = \cos x dx$  az integrandusba közvetlenül behelyettesíthető:

$$\int e^{\sin x} \cos x dx = \int e^t dt = e^t + C = e^{\sin x} + C.$$

25.  $\int 5^{\cos x} \sin x dx = ?$  Most helyettesítéssel  $a^t$  alakú kifejezést igyekszünk kapni az integrandusban.

Legyen  $t = \cos x$ , ebből  $dt = -\sin x dx$  és

$$\int 5^{\cos x} \sin x dx = -\int 5^t dt = -\frac{5^t}{\ln 5} + C = -\frac{5^{\cos x}}{\ln 5} + C.$$

$$26. \int (3x^2 + 2) \sin(x^3 + 2x - 4) dx = ?$$

Legyen  $t = x^3 + 2x - 4$ , ekkor  $\frac{dt}{dx} = 3x^2 + 2$  és  $dt = (3x^2 + 2) dx$ .

$$\int (3x^2 + 2) \sin(x^3 + 2x - 4) dx = \int \sin t dt = -\cos t + C =$$

$$= -\cos(x^3 + 2x - 4) + C.$$

$$27. \int \frac{e^{2x}}{1 + e^x} dx = ?$$

I. Megoldás:

Legyen  $x = \ln t$ , és így  $dx = \frac{dt}{t}$ .

$$\int \frac{e^{2x}}{1 + e^x} dx = \int \frac{e^{2 \ln t}}{1 + e^{\ln t}} \frac{dt}{t} = \int \frac{t^2}{1+t} \cdot \frac{1}{t} dt = \int \frac{t}{1+t} dt.$$

Az átalakítás során felhasználjuk az  $e^{\ln t} = t$ , ill.  $e^{2 \ln t} = t^2$  azonosságokat.

$$\int \frac{t}{1+t} dt = \int \frac{1+t-1}{1+t} dt = \int \left(1 - \frac{1}{1+t}\right) dt = t - \ln|1+t| + C.$$

A primitív függvény most még  $t$  függvénye, ezt  $x$  függvényévé kell alakítanunk.

$$\int \frac{e^{2x}}{1 + e^x} dx = e^x - \ln|1 + e^x| + C,$$

ugyanis  $x = \ln t$ -ből  $t = e^x$ .

II. Megoldás:

Ezt a feladatot megoldjuk még úgy is, hogy függvényt helyettesítünk új független változóval:

$$\int \frac{e^{2x}}{1 + e^x} dx = ?$$

Legyen  $t = e^x$ , ekkor  $\frac{dt}{dx} = e^x = t$  és így  $dx = \frac{dt}{t}$ .

$$\int \frac{e^{2x}}{1 + e^x} dx = \int \frac{t^2}{1+t} \frac{dt}{t} = \int \frac{t}{1+t} dt.$$

Látható, hogy most is az előbbi integrandust kaptuk, amelynek primitív függvénye  $t - \ln|1+t| + C$ , amint ezt az előbbieken kiszámítottuk.

$$28. \int \sqrt{1-x^2} dx = ?$$

Ha most az  $x$  független változó helyett a  $t$ -nek szinuszát vagy koszinuszát vezetjük be, akkor a gyökkifejezés kiküszöbölhető.

*I. Megoldás:*

Legyen  $x = \sin t$ ;  $dx = \cos t dt$ .

$$\int \sqrt{1-x^2} dx = \int \sqrt{1-\sin^2 t} \cos t dt = \int \cos t \cos t dt = \int \cos^2 t dt.$$

Mivel  $\cos^2 t = \frac{1+\cos 2t}{2}$ , ezért

$$\begin{aligned} \int \sqrt{1-x^2} dx &= \int \frac{1+\cos 2t}{2} dt = \int \frac{1}{2} dt + \int \frac{\cos 2t}{2} dt = \\ &= \frac{1}{2} t + \frac{\sin 2t}{4} + C. \end{aligned}$$

A primitív függvény a  $t$  változó függvénye. Ezt kell átalakítanunk az  $x$  változó függvényévé.

Mivel  $x = \sin t$ , ezért  $t = \arcsin x$ , ill.  $\sin 2t = 2 \sin t \cos t = 2 \sin t \sqrt{1-\sin^2 t} = 2x \sqrt{1-x^2}$ , így

$$\int \sqrt{1-x^2} dx = \frac{\arcsin x}{2} + \frac{x \sqrt{1-x^2}}{2} + C.$$

*II. Megoldás:*

Oldjuk meg a feladatot  $x = \cos t$  helyettesítéssel is:

$$\int \sqrt{1-x^2} dx = ?$$

Legyen  $x = \cos t$ , ebből  $dx = -\sin t dt$ ,

$$\begin{aligned} \int \sqrt{1-x^2} dx &= \int \sqrt{1-\cos^2 t} (-\sin t) dt = \int -\sin t \sin t dt = \\ &= -\int \sin^2 t dt. \end{aligned}$$

Mivel  $\sin^2 t = \frac{1-\cos 2t}{2}$ , ezért

$$\begin{aligned} \int \sqrt{1-x^2} dx &= -\int \frac{1-\cos 2t}{2} dt = \int \frac{\cos 2t-1}{2} dt = \\ &= \frac{\sin 2t}{4} - \frac{1}{2} t + C. \end{aligned}$$

Az eredményt ismét  $x$  változójúvá alakítjuk:  $x = \cos t$ , és ebből  $t = \arccos x$ ;

$$\sin 2t = 2 \sin t \cos t = 2 \sqrt{1-\cos^2 t} \cos t = 2x \sqrt{1-x^2}.$$

$$\int \sqrt{1-x^2} dx = \frac{x}{2} \sqrt{1-x^2} - \frac{\arccos x}{2} + C.$$

A két módszerrel kapott primitív függvény alakja különbözik egymástól, mivel azonban  $\arccos x = \frac{\pi}{2} - \arcsin x$ , ezért

$$\begin{aligned} \int \sqrt{1-x^2} dx &= \frac{x}{2} \sqrt{1-x^2} - \frac{\pi}{4} + \frac{\arcsin x}{2} + C = \\ &= \frac{x}{2} \sqrt{1-x^2} + \frac{\arcsin x}{2} + C - \frac{\pi}{4}. \end{aligned}$$

A két primitív függvény tehát csak a konstansban különbözik egymástól, vagyis lényegében megegyeznek.

29.  $\int \sqrt{1+x^2} dx = ?$  Az integrandusban levő gyökkifejezés sokszor kiküszöbölhető, ha felhasználjuk a hiperbolikus függvényekre tanult néhány azonosságot, amelyek közül néhányat most felrunk:

$$\operatorname{ch}^2 x - \operatorname{sh}^2 x = 1;$$

$$\operatorname{sh} 2x = 2 \operatorname{sh} x \operatorname{ch} x;$$

$$\operatorname{ch}^2 x + \operatorname{sh}^2 x = \operatorname{ch} 2x.$$

Ezekből kapható még:

$$\operatorname{ch}^2 x = \frac{1 + \operatorname{ch} 2x}{2};$$

$$\operatorname{sh}^2 x = \frac{\operatorname{ch} 2x - 1}{2}.$$

Legyen most  $x = \text{sh } t$ , ugyanis ekkor a négyzetek különbségére vonatkozó azonosságot használhatjuk fel:

$$dx = \text{ch } t \, dt;$$

$$\begin{aligned} \int \sqrt{1+x^2} \, dx &= \int \sqrt{1+\text{sh}^2 t} \, \text{ch } t \, dt = \int \text{ch}^2 t \, dt = \\ &= \int \frac{1+\text{ch } 2t}{2} \, dt = \frac{t}{2} + \frac{\text{sh } 2t}{4} + C. \end{aligned}$$

Visszaalakítjuk az eredményt  $x$  függvényévé:  $x = \text{sh } t$ , ebből  $t = \text{ar sh } x$ .

$$\text{sh } 2t = 2 \text{ sh } t \, \text{ch } t = 2 \text{ sh } t \sqrt{1+\text{sh}^2 t} = 2x \sqrt{1+x^2}.$$

Így a feladat megoldása:

$$\int \sqrt{1+x^2} \, dx = \frac{\text{ar sh } x}{2} + \frac{x \sqrt{1+x^2}}{2} + C.$$

30.  $\int \sqrt{x^2-1} \, dx = ?$  Most az  $x = \text{ch } t$  helyettesítés vezet célhoz, ugyanis  $dx = \text{sh } t \, dt$ , és így

$$\begin{aligned} \int \sqrt{x^2-1} \, dx &= \int \sqrt{\text{ch}^2 t - 1} \, \text{sh } t \, dt = \int \text{sh}^2 t \, dt = \\ &= \int \frac{\text{ch } 2t - 1}{2} \, dt = \frac{\text{sh } 2t}{4} - \frac{t}{2} + C = \frac{2 \text{ sh } t \, \text{ch } t}{2} - \frac{t}{2} + C. \end{aligned}$$

Az eredményt  $x$  függvényévé alakítjuk:

$$\text{sh } 2t = 2 \text{ sh } t \, \text{ch } t = 2x \sqrt{x^2-1}; \quad t = \text{ar ch } x.$$

$$\int \sqrt{x^2-1} \, dx = \frac{x \sqrt{x^2-1}}{2} - \frac{\text{ar ch } x}{2} + C.$$

31.  $\int \sqrt{16-x^2} \, dx = ?$  Ez az integrandus a 28. feladatára vezethető vissza.

$$\int \sqrt{16-x^2} \, dx = 4 \int \sqrt{1-\left(\frac{x}{4}\right)^2} \, dx.$$

Itt már függvényt helyettesítünk függvényel:

$$\frac{x}{4} = \sin t; \quad x = 4 \sin t; \quad dx = 4 \cos t \, dt.$$

$$\begin{aligned} \int \sqrt{16-x^2} \, dx &= 4 \int \sqrt{1-\sin^2 t} \, 4 \cos t \, dt = 16 \int \cos^2 t \, dt = \\ &= 16 \int \frac{1+\cos 2t}{2} \, dt = 8 \int dt + 8 \int \cos 2t \, dt = \\ &= 8t + 8 \frac{\sin 2t}{2} + C = 8t + 4 \sin 2t + C. \end{aligned}$$

$$t = \arcsin \frac{x}{4}; \quad \sin 2t = 2 \sin t \cos t = 2 \frac{x}{4} \sqrt{1-\left(\frac{x}{4}\right)^2}.$$

$$\int \sqrt{16-x^2} \, dx = 8 \arcsin \frac{x}{4} + 2x \sqrt{1-\left(\frac{x}{4}\right)^2} + C.$$

32. A típus általános alakja és megoldása:

$$\int \sqrt{a^2-b^2x^2} \, dx = a \int \sqrt{1-\left(\frac{bx}{a}\right)^2} \, dx.$$

$$\frac{bx}{a} = \sin u; \quad x = \frac{a}{b} \sin u; \quad dx = \frac{a}{b} \cos u \, du.$$

$$\begin{aligned} \int \sqrt{a^2-b^2x^2} \, dx &= a \int \sqrt{1-\sin^2 u} \cdot \frac{a}{b} \cos u \, du = \frac{a^2}{b} \int \cos^2 u \, du = \\ &= \frac{a^2}{b} \int \frac{1+\cos 2u}{2} \, du = \frac{a^2}{b} \left[ \frac{u}{2} + \frac{\sin 2u}{4} \right] + C. \end{aligned}$$

$$u = \arcsin \frac{bx}{a}; \quad \sin 2u = 2 \sin u \cos u = 2 \frac{bx}{a} \sqrt{1-\left(\frac{bx}{a}\right)^2}.$$

$$\begin{aligned} \int \sqrt{a^2-b^2x^2} \, dx &= \frac{a^2}{b} \left[ \frac{1}{2} \arcsin \frac{bx}{a} + \frac{1}{2} \frac{bx}{a} \sqrt{1-\left(\frac{bx}{a}\right)^2} \right] + C = \\ &= \frac{a^2}{2b} \arcsin \frac{bx}{a} + \frac{ax}{2} \sqrt{1-\left(\frac{bx}{a}\right)^2} + C. \end{aligned}$$

33.  $\int \sqrt{25+x^2} \, dx = ?$

$$\int \sqrt{25+x^2} \, dx = 5 \int \sqrt{1+\left(\frac{x}{5}\right)^2} \, dx.$$

Legyen  $\frac{x}{5} = \text{sh } u$ ; vagyis  $x = 5 \text{ sh } u$ ; így  $dx = 5 \text{ ch } u \, du$ .

$$\int \sqrt{25+x^2} dx = 5 \int \sqrt{1+\operatorname{sh}^2 u} \operatorname{ch} u du = 5 \int \operatorname{ch}^2 u du =$$

$$= 5 \int \frac{1+\operatorname{ch} 2u}{2} du = 5 \left[ \frac{u}{2} + \frac{\operatorname{sh} 2u}{4} \right] + C = \frac{5}{2} u + \frac{5}{4} \operatorname{sh} 2u + C.$$

$$u = \operatorname{ar} \operatorname{sh} \frac{x}{5}; \operatorname{sh} 2u = 2 \operatorname{sh} u \operatorname{ch} u = 2 \cdot \frac{x}{5} \sqrt{1 + \left(\frac{x}{5}\right)^2}.$$

$$\int \sqrt{25+x^2} dx = \frac{5}{2} \operatorname{ar} \operatorname{sh} \frac{x}{5} + \frac{1}{2} x \sqrt{1 + \left(\frac{x}{5}\right)^2} + C.$$

34. A típus általános alakja és megoldása:

$$\int \sqrt{a^2+b^2 x^2} dx = a \int \sqrt{1 + \left(\frac{bx}{a}\right)^2} dx.$$

Legyen  $\frac{bx}{a} = \operatorname{sh} u$ ; vagyis  $x = \frac{a}{b} \operatorname{sh} u$  és  $dx = \frac{a}{b} \operatorname{ch} u du$ .

$$\int \sqrt{a^2+b^2 x^2} dx = a \int \sqrt{1+\operatorname{sh}^2 u} \cdot \frac{a}{b} \operatorname{ch} u du = \frac{a^2}{b} \int \operatorname{ch}^2 u du =$$

$$= \frac{a^2}{b} \int \frac{1+\operatorname{ch} 2u}{2} du = \frac{a^2}{b} \left[ \frac{u}{2} + \frac{\operatorname{sh} 2u}{4} \right] + C.$$

$$x = \operatorname{ar} \operatorname{sh} \frac{bx}{a}; \operatorname{sh} 2u = 2 \operatorname{sh} u \operatorname{ch} u = 2 \frac{bx}{a} \sqrt{1 + \left(\frac{bx}{a}\right)^2}.$$

$$\int \sqrt{a^2+b^2 x^2} dx = \frac{a^2}{b} \left[ \frac{1}{2} \operatorname{ar} \operatorname{sh} \frac{bx}{a} + \frac{bx}{2a} \sqrt{1 + \left(\frac{bx}{a}\right)^2} \right] + C =$$

$$= \frac{a^2}{2b} \operatorname{ar} \operatorname{sh} \frac{bx}{a} + \frac{ax}{2} \sqrt{1 + \left(\frac{bx}{a}\right)^2} + C =$$

$$= \frac{a^2}{2b} \operatorname{ar} \operatorname{sh} \frac{bx}{a} + \frac{x}{2} \sqrt{a^2+b^2 x^2} + C.$$

35.  $\int \sqrt{x^2-16} dx = 4 \int \sqrt{\left(\frac{x}{4}\right)^2-1} dx.$

Legyen  $\frac{x}{4} = \operatorname{ch} t$ ; vagyis  $x = 4 \operatorname{ch} t$ ; így  $dx = 4 \operatorname{sh} t dt$ .

$$\int \sqrt{x^2-16} dx = 4 \int \sqrt{\operatorname{ch}^2 t-1} \cdot 4 \operatorname{sh} t dt = 16 \int \operatorname{sh}^2 t dt =$$

$$= 16 \int \frac{\operatorname{ch} 2t-1}{2} dt = 8 \int (\operatorname{ch} 2t-1) dt = 8 \frac{\operatorname{sh} 2t}{2} - 8t + C =$$

$$= 4 \operatorname{sh} 2t - 8t + C.$$

$$t = \operatorname{ar} \operatorname{ch} \frac{x}{4}; \operatorname{sh} 2t = 2 \operatorname{sh} t \operatorname{ch} t = 2 \frac{x}{4} \sqrt{\left(\frac{x}{4}\right)^2-1}.$$

$$\int \sqrt{x^2-16} dx = 2x \sqrt{\left(\frac{x}{4}\right)^2-1} - 8 \operatorname{ar} \operatorname{ch} \frac{x}{4} + C =$$

$$= \frac{x}{2} \sqrt{x^2-16} - 8 \operatorname{ar} \operatorname{ch} \frac{x}{4} + C.$$

36. A típus általános alakja és megoldása:

$$\int \sqrt{b^2 x^2 - a^2} dx = a \int \sqrt{\left(\frac{bx}{a}\right)^2 - 1} dx$$

$$\frac{bx}{a} = \operatorname{ch} t; x = \frac{a}{b} \operatorname{ch} t; dx = \frac{a}{b} \operatorname{sh} t dt.$$

$$\int \sqrt{b^2 x^2 - a^2} dx = a \int \sqrt{\operatorname{ch}^2 u - 1} \frac{a}{b} \operatorname{sh} t dt = \frac{a^2}{b} \int \operatorname{sh}^2 t dt =$$

$$= \frac{a^2}{b} \int \frac{\operatorname{ch} 2t-1}{2} dt = \frac{a^2}{b} \left[ \frac{\operatorname{sh} 2t}{4} - \frac{t}{2} \right] + C = \frac{a^2}{4b} \operatorname{sh} 2t - \frac{a^2}{2b} t + C.$$

Mivel  $t = \operatorname{ar} \operatorname{ch} \frac{bx}{a}$  és  $\operatorname{sh} 2t = 2 \operatorname{sh} t \operatorname{ch} t = 2 \frac{bx}{a} \sqrt{\left(\frac{bx}{a}\right)^2-1}$ , ezért

$$\int \sqrt{b^2 x^2 - a^2} dx = \frac{a^2}{4b} \cdot \frac{2bx}{a} \sqrt{\left(\frac{bx}{a}\right)^2-1} - \frac{a^2}{2b} \operatorname{ar} \operatorname{ch} \frac{bx}{a} + C =$$

$$= \frac{ax}{2} \sqrt{\left(\frac{bx}{a}\right)^2-1} - \frac{a^2}{2b} \operatorname{ar} \operatorname{ch} \frac{bx}{a} + C =$$

$$= \frac{x}{2} \sqrt{b^2 x^2 - a^2} - \frac{a^2}{2b} \operatorname{ar} \operatorname{ch} \frac{bx}{a} + C.$$

## 6. Parciális integrálás

A parciális integrálás szabálya a szorzatfüggvény deriválási szabályából kapható az alábbi módon:

Legyen  $u = u(x)$  és  $v = v(x)$ , akkor  $(uv)' = u'v + uv'$ .

Mivel  $u'v = (uv)' - uv'$ , ezért

$$\int u'v \, dx = \int (uv)' \, dx - \int uv' \, dx,$$

vagyis

$$\int u'v \, dx = uv - \int uv' \, dx.$$

A módszert általában akkor érdemes alkalmazni, ha az integrandus olyan szorzatként írható fel, melyben az egyik —  $u'$ -ként felfogott — tényező integrálja ismert, a másik —  $v$ -vel jelölt — tényező  $v'$  deriváltját könnyen meghatározhatjuk, és  $\int uv' \, dx$  könnyebben meghatározható, mint  $\int u'v \, dx$ . Általános módszert nem adhatunk arra, hogy a szorzat melyik tényezőjét válasszuk  $u'$ -nek, ill.  $v$ -nek, de az egyes feladatok, ill. feladattípusok megoldásakor választásunkat megindokoljuk.

a) *Hatványfüggvényrel szorzott exponenciális, trigonometrikus és hiperbolikus függvények parciális integrálása.* A deriválás a hatványfüggvény fokszámát csökkenti, az integrálás a trigonometrikus (csak szinusz és koszinusz), exponenciális és hiperbolikus (csak a szinusz és koszinusz hiperbolikus) függvényekét nem változtatja. Pl.:  $(\operatorname{sh} x)' = \operatorname{ch} x$  stb. Ebből következik, hogy az ilyen típusú integrandusok úgy alakíthatók át egyszerűbb alakra, hogy a hatványfüggvényt válaszjuk  $v$ -nek és az exponenciális, trigonometrikus, ill. hiperbolikus függvényt  $u'$ -nek.

### Gyakorló feladatok

1.  $\int xe^{kx} \, dx = ?$  (Itt és a továbbiakban  $k$  valós számot jelent.)

Legyen  $v = x$  és  $u' = e^{kx}$ ; ekkor  $v' = 1$  és  $u = \frac{1}{k} e^{kx}$ .

Így

$$\int xe^{kx} \, dx = \frac{xe^{kx}}{k} - \int \frac{e^{kx}}{k} \, dx = \frac{xe^{kx}}{k} - \frac{e^{kx}}{k^2} + C.$$

Ellenőrizzük a megoldás helyességét!

$$\left( \frac{xe^{kx}}{k} - \frac{e^{kx}}{k^2} + C \right)' = xe^{kx} + \frac{e^{kx}}{k} - \frac{e^{kx}}{k} = xe^{kx}.$$

A deriválás alkalmával vigyázzunk arra, hogy az első tag szorzatfüggvény! A többi feladat megoldásának ellenőrzését az Olvasóra bízunk.

2.  $\int 2x \sin 6x \, dx = ?$

Legyen  $v = 2x$ ;  $u' = \sin 6x$ ; tehát  $v' = 2$ ;  $u = \frac{-\cos 6x}{6}$ . Így

$$\begin{aligned} \int 2x \sin 6x \, dx &= \frac{-2x \cos 6x}{6} - \int \frac{-2 \cos 6x}{6} \, dx = \\ &= \frac{-x \cos 6x}{3} + \frac{1}{3} \int \cos 6x \, dx = \frac{-x \cos 6x}{3} + \frac{\sin 6x}{18} + C. \end{aligned}$$

3.  $\int 4x \cos 4x \, dx = ?$

Legyen  $v = 4x$ ;  $u' = \cos 4x$ ; ekkor  $v' = 4$ ;  $u = \frac{\sin 4x}{4}$ .

$$\int 4x \cos 4x \, dx = x \sin 4x - \int \sin 4x \, dx = x \sin 4x + \frac{\cos 4x}{4} + C.$$

4.  $\int 6x \operatorname{sh} 7x \, dx = ?$

Legyen  $v = 6x$ ;  $u' = \operatorname{sh} 7x$ ; ekkor  $v' = 6$ ;  $u = \frac{\operatorname{ch} 7x}{7}$ .

$$\int 6x \operatorname{sh} 7x \, dx = \frac{6x \operatorname{ch} 7x}{7} - \int \frac{6 \operatorname{ch} 7x}{7} \, dx = \frac{6x \operatorname{ch} 7x}{7} - \frac{6 \operatorname{sh} 7x}{49} + C.$$

5.  $\int 3x \operatorname{ch} 4x \, dx = ?$

Legyen  $v = 3x$ ;  $u' = \operatorname{ch} 4x$ ; ekkor  $v' = 3$ ;  $u = \frac{\operatorname{sh} 4x}{4}$ .

$$\int 3x \operatorname{ch} 4x \, dx = \frac{3x \operatorname{sh} 4x}{4} - \int \frac{3 \operatorname{sh} 4x}{4} \, dx = \frac{3x \operatorname{sh} 4x}{4} - \frac{3 \operatorname{ch} 4x}{16} + C.$$

Ha a hatványfüggvényben  $x$  magasabb hatványa is szerepel, akkor a parciális integrálás módszerét szükség szerint ismételtelen alkalmazhatjuk. Most ilyen típusú feladatokat oldunk meg.

6.  $\int x^2 e^{4x} dx = ?$

Legyen  $v = x^2$ ;  $u' = e^{4x}$ ; ekkor  $v' = 2x$ ;  $u = \frac{e^{4x}}{4}$ .

$$\int x^2 e^{4x} dx = \frac{1}{4} x^2 e^{4x} - \frac{1}{2} \int x e^{4x} dx.$$

A parciális integrálás módszerét alkalmazva, a második tagban integrandusként ismét szorzatfüggvényt kaptunk, de ebben a hatványfüggvény fokszáma már eggyel kisebb, mint előbb volt, az exponenciális tényező lényegében változatlan. Erre ismét alkalmazzuk a parciális integrálás módszerét.

$$\int x e^{4x} dx = ?$$

Legyen  $v_1 = x$ ;  $u'_1 = e^{4x}$ ; ekkor  $v'_1 = 1$ ;  $u_1 = \frac{e^{4x}}{4}$ .

$$\int x e^{4x} dx = \frac{x e^{4x}}{4} - \int \frac{e^{4x}}{4} dx = \frac{1}{4} x e^{4x} - \frac{1}{16} e^{4x} + C.$$

A kapott eredményt visszahelyettesítve:

$$\int x^2 e^{4x} dx = \frac{1}{4} x^2 e^{4x} - \frac{1}{8} x e^{4x} + \frac{1}{32} e^{4x} + C.$$

7.  $\int 3x^2 \sin 5x dx = ?$

Legyen  $v = 3x^2$ ;  $x' = \sin 5x$ ; ekkor  $v' = 6x$ ;  $u = \frac{-\cos 5x}{5}$ .

$$\begin{aligned} \int 3x^2 \sin 5x dx &= \frac{-3x^2 \cos 5x}{5} - \int -\frac{6x \cos 5x}{5} dx = \\ &= -\frac{3}{5} x^2 \cos 5x + \frac{6}{5} \int x \cos 5x dx. \end{aligned}$$

A második tag integrandusa szorzatfüggvény, amit ismét parciálisan integrálunk.

$$\int x \cos 5x dx = ?$$

Legyen  $v_1 = x$ ;  $u'_1 = \cos 5x$ ;  $v'_1 = 1$ ;  $u_1 = \frac{\sin 5x}{5}$ .

$$\begin{aligned} \int x \cos 5x dx &= \frac{1}{5} x \sin 5x - \frac{1}{5} \int \sin 5x dx = \\ &= \frac{1}{5} x \sin 5x + \frac{1}{25} \cos 5x + C. \end{aligned}$$

A feladat megoldása tehát:

$$\int 3x^2 \sin 5x dx = -\frac{3}{5} x^2 \cos 5x + \frac{6}{25} x \sin 5x + \frac{6}{125} \cos 5x + C.$$

Ellenőrizzük a megoldás helyességét!

$$\begin{aligned} &\left(-\frac{3}{5} x^2 \cos 5x + \frac{6}{25} x \sin 5x + \frac{6}{125} \cos 5x + C\right)' = \\ &= -\frac{6}{5} x \cos 5x + 3x^2 \sin 5x + \frac{6}{25} \sin 5x + \frac{6}{5} x \cos 5x - \frac{6}{25} \sin 5x = \\ &= 3x^2 \sin 5x. \end{aligned}$$

A feladatot tehát helyesen oldottuk meg.

8.  $\int x \operatorname{sh} x dx = ?$

Legyen  $v = x$ ;  $u' = \operatorname{sh} x$ ; ekkor  $v' = 1$ ;  $u = \operatorname{ch} x$ .

$$\int x \operatorname{sh} x dx = x \operatorname{ch} x - \int \operatorname{ch} x dx = x \operatorname{ch} x - \operatorname{sh} x + C.$$

9.  $\int x^3 \operatorname{sh} 2x dx = ?$

Legyen  $v = x^3$ ;  $u' = \operatorname{sh} 2x$ ; ekkor  $v' = 3x^2$ ;  $u = \frac{\operatorname{ch} 2x}{2}$ .

$$\int x^3 \operatorname{sh} 2x dx = \frac{1}{2} x^3 \operatorname{ch} 2x - \frac{3}{2} \int x^2 \operatorname{ch} 2x dx.$$

A második tagra ismét a parciális integrálást alkalmazzuk:

$$\int x^2 \operatorname{ch} 2x dx = ?$$

Legyen  $v_1 = x^2$ ;  $u'_1 = \operatorname{ch} 2x$ ; ekkor  $v'_1 = 2x$ ;  $u_1 = \frac{\operatorname{sh} 2x}{2}$ .

$$\int x^2 \operatorname{ch} 2x dx = \frac{1}{2} x^2 \operatorname{sh} 2x - \int x \operatorname{sh} 2x dx.$$



A szorzatfüggvényt újra parciálisan integráljuk.

$$\int x \operatorname{sh} 2x \, dx = ?$$

Legyen  $v_2 = x$ ;  $u_2' = \operatorname{sh} 2x$ ; vagyis  $v_2' = 1$ ;  $u_2 = \frac{1}{2} \operatorname{ch} 2x$ .

$$\begin{aligned} \int x \operatorname{sh} 2x \, dx &= \frac{1}{2} x \operatorname{ch} 2x - \frac{1}{2} \int \operatorname{ch} 2x \, dx = \\ &= \frac{1}{2} x \operatorname{ch} 2x - \frac{1}{4} \operatorname{sh} 2x + C. \end{aligned}$$

Az eredeti integrál tehát

$$\int x^3 \operatorname{sh} 2x \, dx = \frac{1}{2} x^3 \operatorname{ch} 2x - \frac{3}{4} x^2 \operatorname{sh} 2x + \frac{3}{4} x \operatorname{ch} 2x - \frac{3}{8} \operatorname{sh} 2x + C.$$

**b) Logaritmus-, area- és arkuszfüggvények integrálása.** Ezek a függvények olyanok, hogy integráljukat nem tudjuk közvetlenül felírni, deriváltjukat viszont ismerjük. Ha ilyen esetben az integrandust olyan függvényszorzatnak tekintjük, amelynek egyik tényezője az azonosan egy függvény, a másik tényezője pedig az integrandus, akkor a feladat gyakran megoldható. Ezzel a fogással esetleg más típusú integrandus esetében is célt érhetünk.

Gyakorló feladatok

10.  $\int \ln x \, dx = ?$

Legyen  $v = \ln x$ ;  $u' = 1$ ; ekkor  $v' = \frac{1}{x}$ ;  $u = x$ . Ekkor

$$\int \ln x \, dx = x \ln x - \int \frac{1}{x} x \, dx = x \ln x - x + C.$$

11.  $\int \lg x \, dx = ?$

Legyen  $v = \lg x$ ;  $u = 1$ ; tehát  $v' = \frac{1}{x} \lg e$ ;  $u = x$ .

$$\int \lg x \, dx = x \lg x - \int \lg e \, dx = x \lg x - x \lg e + C.$$

*Megjegyzés:* Itt  $\lg e \approx 0,4343$  értékkel számolhatunk.

12.  $\int \arcsin x \, dx = ?$

Legyen  $v = \arcsin x$ ;  $u' = 1$ , tehát  $v' = \frac{1}{\sqrt{1-x^2}}$ ;  $u = x$ .

$$\int \arcsin x \, dx = x \arcsin x - \int \frac{x}{\sqrt{1-x^2}} \, dx.$$

Vegyük észre, hogy a második tag integrandusát csekély átalakítással  $f^n(x)f'(x)$  alakra hozhatjuk, melynek integrálja már közvetlenül felírható:

$$\begin{aligned} \int \frac{x}{\sqrt{1-x^2}} \, dx &= -\frac{1}{2} \int (1-x^2)^{-\frac{1}{2}} (-2x) \, dx = \\ &= -\frac{1}{2} \frac{(1-x^2)^{\frac{1}{2}}}{\frac{1}{2}} + C = -\sqrt{1-x^2} + C. \end{aligned}$$

A feladat megoldása tehát

$$\int \arcsin x \, dx = x \arcsin x + \sqrt{1-x^2} + C.$$

Az integrálási konstans előjelváltozását természetesen figyelmen kívül hagyhatjuk!

Ellenőrizzük a megoldás helyességét!

$$\begin{aligned} (x \arcsin x + \sqrt{1-x^2} + C)' &= \\ &= \arcsin x + x \frac{1}{\sqrt{1-x^2}} - \frac{x}{\sqrt{1-x^2}} = \arcsin x. \end{aligned}$$

13.  $\int \arcsin(ax+b) \, dx = ?$

Az integrandust először helyettesítéssel alakítjuk át úgy, hogy az  $ax+b$  függvény helyett a  $t$  új változót vezetjük be.

Legyen  $ax+b=t$ , ekkor  $dt = a \, dx$  és így  $dx = \frac{dt}{a}$ .

$$\int \arcsin(ax+b) \, dx = \frac{1}{a} \int \arcsin t \, dt.$$

Az előbbi példa eredményét felhasználva kapjuk:

$$\begin{aligned}\int \arcsin(ax+b) dx &= \frac{1}{a} (t \arcsin t + \sqrt{1-t^2}) + C = \\ &= \frac{ax+b}{a} \arcsin(ax+b) + \frac{1}{a} \sqrt{1-(ax+b)^2} + C.\end{aligned}$$

14.  $\int \arccos x dx = ?$

Legyen  $v = \arccos x$ ;  $u' = 1$ , tehát  $v' = \frac{-1}{\sqrt{1-x^2}}$ ;  $u = x$ .

$$\int \arccos x dx = x \arccos x - \int \frac{-x}{\sqrt{1-x^2}} dx.$$

Vegyük észre, hogy  $(\sqrt{1-x^2})' = \frac{-x}{\sqrt{1-x^2}}$ , ezért

$$\int \arccos x dx = x \arccos x - \sqrt{1-x^2} + C.$$

15.  $\int \arccos \frac{x}{3} dx = ?$

Legyen  $v = \arccos \frac{x}{3}$ ;  $u' = 1$ , tehát  $v' = -\frac{1}{3\sqrt{1-\frac{x^2}{9}}}$ ;  $u = x$ ,

$$\int \arccos \frac{x}{3} dx = x \arccos \frac{x}{3} - \int \frac{-x}{3\sqrt{1-\frac{x^2}{9}}} dx.$$

Vegyük észre, hogy a második tag integrandusa egyszerűen az  $f^n(x)f'(x)$  alakra hozható:

$$\begin{aligned}\int \frac{-x}{3\sqrt{1-\frac{x^2}{9}}} dx &= \int \frac{-x}{\sqrt{9-x^2}} dx = \frac{1}{2} \int -2x(9-x^2)^{-\frac{1}{2}} dx = \\ &= \frac{1}{2} \frac{(9-x^2)^{\frac{1}{2}}}{\frac{1}{2}} + C = \sqrt{9-x^2} + C.\end{aligned}$$

Ezt figyelembe véve a feladat megoldása:

$$\int \arccos \frac{x}{3} dx = x \arccos \frac{x}{3} - \sqrt{9-x^2} + C.$$

16.  $\int \arctg 6x dx = ?$

Legyen  $v = \arctg 6x$ ;  $u' = 1$ , tehát  $v' = \frac{6}{1+36x^2}$ ;  $u = x$ .

$$\begin{aligned}\int \arctg 6x dx &= x \arctg 6x - \int \frac{6x}{1+36x^2} dx = \arctg 6x - \\ &- \frac{1}{12} \int \frac{72x}{1+36x^2} dx = x \arctg 6x - \frac{1}{12} \ln(1+36x^2) + C.\end{aligned}$$

Tehát itt is a parciális integrálás után kapott integrandus  $\frac{f'(x)}{f(x)}$  alakra volt hozható.

17.  $\int \operatorname{arctg} cx dx = ?$

Legyen  $v = \operatorname{arctg} cx$ ;  $u' = 1$ , tehát  $v' = \frac{c}{1+c^2x^2}$ ;  $u = x$ .

$$\int \operatorname{arctg} cx dx = x \operatorname{arctg} cx + \int \frac{cx}{1+c^2x^2} dx.$$

Vegyük észre, hogy a második tag integrandusa  $f^n(x)f'(x)$  alakra hozható!

$$\int \frac{cx}{1+c^2x^2} dx = \frac{1}{2c} \int \frac{2c^2x}{1+c^2x^2} dx = \frac{1}{2c} \ln(1+c^2x^2) + C.$$

A feladat megoldása tehát

$$\int \operatorname{arctg} cx dx = x \operatorname{arctg} cx + \frac{1}{2c} \ln(1+c^2x^2) + C.$$

18.  $\int \operatorname{arsh} 7x dx = ?$

Legyen  $v = \operatorname{arsh} 7x$ ;  $u' = 1$ , tehát  $v' = \frac{7}{\sqrt{1+49x^2}}$ ;  $u = x$ .

$$\int \operatorname{arsh} 7x dx = x \operatorname{arsh} 7x - \int \frac{7x}{\sqrt{1+49x^2}} dx.$$

A második tag integrandusa egyszerű átalakítással  $f^n(x)f'(x)$  alakra hozható:

$$\begin{aligned} \int \frac{7x}{\sqrt{1+49x^2}} dx &= \frac{1}{14} \int (1+49x^2)^{-\frac{1}{2}} \cdot 98x dx = \\ &= \frac{1}{14} \frac{(1+49x^2)^{\frac{1}{2}}}{\frac{1}{2}} + C = \frac{1}{7} \sqrt{1+49x^2} + C. \end{aligned}$$

A feladat megoldása tehát

$$\int \operatorname{ar sh} 7x dx = x \operatorname{ar sh} 7x - \frac{1}{7} \sqrt{1+49x^2} + C.$$

19.  $\int \operatorname{ar ch} x dx = \int 1 \cdot \operatorname{ar ch} x dx = ?$

Legyen  $v = \operatorname{ar ch} x$ ;  $u' = 1$ , ekkor  $v' = \frac{1}{\sqrt{x^2-1}}$ ;  $u = x$ .

$$\begin{aligned} \int \operatorname{ar ch} x dx &= x \operatorname{ar ch} x - \int \frac{x}{\sqrt{x^2-1}} dx = \\ &= x \operatorname{ar ch} x - \frac{1}{2} \int 2x(x^2-1)^{-\frac{1}{2}} dx = x \operatorname{ar ch} x - \sqrt{x^2-1} + C. \end{aligned}$$

20.  $\int \operatorname{ar ch} 5x dx = \int 1 \cdot \operatorname{ar ch} 5x dx = ?$

Legyen  $v = \operatorname{ar ch} 5x$ ;  $u' = 1$ , ekkor  $v' = \frac{5}{\sqrt{25x^2-1}}$ ;  $u = x$ .

$$\begin{aligned} \int \operatorname{ar ch} 5x dx &= x \operatorname{ar ch} 5x - \int \frac{5x}{\sqrt{25x^2-1}} dx = \\ &= x \operatorname{ar ch} 5x - \frac{1}{10} \int 50x(25x^2-1)^{-\frac{1}{2}} dx = \\ &= x \operatorname{ar ch} 5x - \frac{1}{5} \sqrt{25x^2-1} + C. \end{aligned}$$

A megoldás során felhasználtuk, hogy a parciális integrálással kapott integrandus  $f^n(x)f'(x)$  alakra hozható volt.

21.  $\int \operatorname{ar th} x dx = ?$

Legyen  $v = \operatorname{ar th} x$ ;  $u' = 1$ , tehát  $v' = \frac{1}{1-x^2}$ ;  $u = x$ ,

$$\begin{aligned} \int \operatorname{ar th} x dx &= x \operatorname{ar th} x - \int \frac{x}{1-x^2} dx = x \operatorname{ar th} x + \frac{1}{2} \int \frac{-2x}{1-x^2} dx = \\ &= \operatorname{ar th} x + \frac{1}{2} \ln(1-x^2) + C. \end{aligned}$$

A parciális integrálással kapott integrandust  $\frac{f'(x)}{f(x)}$  alakra hoztuk. A függvény és az integrál értelmezési tartománya  $|x| < 1$ .

22.  $\int \operatorname{ar cth} x dx = ?$

Legyen  $v = \operatorname{ar cth} x$ ;  $u' = 1$ , tehát  $v' = \frac{1}{1-x^2}$ ;  $u = x$ .

$$\begin{aligned} \int \operatorname{ar cth} x dx &= x \operatorname{ar cth} x - \int \frac{x}{1-x^2} dx = \\ &= x \operatorname{ar cth} x + \frac{1}{2} \int \frac{-2x}{1-x^2} dx = x \operatorname{ar cth} x + \frac{1}{2} \ln(x^2-1) + C. \end{aligned}$$

A függvény és integrálja csak  $|x| > 1$  értékekre értelmezett. A parciális integrálással kapott integrandust  $\frac{f'(x)}{f(x)}$  alakra hoztuk.

c) *Exponenciális függvényvel szorzott trigonometrikus és hiperbolikus függvények parciális integrálása.*

**Gyakorló feladatok**

23.  $\int e^{3x} \sin 2x dx =$

I. *Megoldás:*

Alkalmazzuk a parciális integrálást, mégpedig legyen  $u = e^{3x}$ ;  $v' = \sin 2x$ , tehát  $u' = 3e^{3x}$ ;  $v = \frac{-\cos 2x}{2}$ .

$$\begin{aligned} \int e^{3x} \sin 2x dx &= \frac{-e^{3x} \cos 2x}{2} - \int \frac{-3e^{3x} \cos 2x}{2} dx = \\ &= -\frac{1}{2} e^{3x} \cos 2x + \frac{3}{2} \int e^{3x} \cos 2x dx. \end{aligned}$$

Ismét parciálisan integrálunk, most a jobb oldal második tagjában legyen

$$u_1 = e^{3x}; v_1' = \cos 2x, \text{ tehát } u_1' = 3e^{3x}; v_1 = \frac{\sin 2x}{2}.$$

$$\begin{aligned} \int e^{3x} \sin 2x \, dx &= \\ &= -\frac{1}{2} e^{3x} \cos 2x + \frac{3}{2} \left( \frac{1}{2} e^{3x} \sin 2x - \int \frac{3}{2} e^{3x} \sin 2x \, dx \right) = \\ &= -\frac{1}{2} e^{3x} \cos 2x + \frac{3}{4} e^{3x} \sin 2x - \frac{9}{4} \int e^{3x} \sin 2x \, dx. \end{aligned}$$

Azt látjuk, hogy a jobb oldal utolsó tagjában az eredeti integrál lépett fel; most már az egyenlőséget rendezve, megkaphatjuk a keresett integrált.

$$\begin{aligned} \frac{13}{4} \int e^{3x} \sin 2x \, dx &= e^{3x} \left( \frac{3}{4} \sin 2x - \frac{1}{2} \cos 2x \right), \\ \text{ebből} \int e^{3x} \sin 2x \, dx &= \frac{4e^{3x}}{13} \left( \frac{3}{4} \sin 2x - \frac{1}{2} \cos 2x \right) + C = \\ &= \frac{e^{3x}}{13} (3 \sin 2x - 2 \cos 2x) + C. \end{aligned}$$

## II. Megoldás:

Mivel az integrandus mindkét tényezőjének egyaránt egyszerű a deriváltja és az integrálja, megpróbálhatjuk a fordított szereposztást is. Mint látni fogjuk, ez szintén célhoz vezet. Legyen tehát most

$$v' = e^{3x} \text{ és } u = \sin 2x, \text{ ekkor } v = \frac{1}{3} e^{3x} \text{ és } u' = 2 \cos 2x;$$

$$\int e^{3x} \sin 2x \, dx = \frac{e^{3x} \sin 2x}{3} - \frac{2}{3} \int e^{3x} \cos 2x \, dx.$$

A kapott integrálra a parciális integrálást a fentihez hasonló szereposztásban végezzük el; legyen

$$u_1 = \cos 2x \text{ és } v_1' = e^{3x}, \text{ tehát } v_1 = \frac{1}{3} e^{3x} \text{ és } u_1' = -2 \sin 2x; \text{ így}$$

$$\begin{aligned} \int e^{3x} \sin 2x \, dx &= \\ &= \frac{e^{3x} \sin 2x}{3} - \frac{2}{3} \left( \frac{e^{3x} \cos 2x}{3} + \frac{2}{3} \int e^{3x} \sin 2x \, dx \right) = \\ &= \frac{e^{3x} \sin 2x}{3} - \frac{2}{9} e^{3x} \cos 2x - \frac{4}{9} \int e^{3x} \sin 2x \, dx; \end{aligned}$$

rendezve az egyenlőséget:

$$\frac{13}{9} \int e^{3x} \sin 2x \, dx = \frac{e^{3x}}{9} (3 \sin 2x - 2 \cos 2x) + C;$$

$$\int e^{3x} \sin 2x \, dx = \frac{e^{3x}}{13} (3 \sin 2x - 2 \cos 2x) + C.$$

A kétféle úton kapott eredmény természetesen megegyezik.

24.  $\int e^{5x} \cos 3x \, dx = ?$

Legyen  $u = e^{5x}$ ;  $v' = \cos 3x$ , tehát  $u' = 5e^{5x}$ ;  $v = \frac{\sin 3x}{3}$ .

$$\begin{aligned} \int e^{5x} \cos 3x \, dx &= \frac{e^{5x} \sin 3x}{3} - \int \frac{5e^{5x} \sin 3x}{3} \, dx = \\ &= \frac{1}{3} e^{5x} \sin 3x - \frac{5}{3} \int e^{5x} \sin 3x \, dx. \end{aligned}$$

A második tagbeli integrálásra ismét alkalmazzuk a parciális integrálás módszerét az eredetihez hasonló szereposztással; legyen  $u_1 = e^{5x}$ ;  $v_1' = \sin 3x$ , tehát  $u_1' = 5e^{5x}$ ;  $v_1 = \frac{-\cos 3x}{3}$ .

$$\begin{aligned} \int e^{5x} \cos 3x \, dx &= \\ &= \frac{1}{3} e^{5x} \sin 3x - \frac{5}{3} \left( -\frac{1}{3} e^{5x} \cos 3x - \int \frac{-5e^{5x} \cos 3x}{3} \, dx \right) = \\ &= \frac{1}{3} e^{5x} \sin 3x + \frac{5}{9} e^{5x} \cos 3x - \frac{25}{9} \int e^{5x} \cos 3x \, dx. \end{aligned}$$

Ebből fejezzük ki a keresett integrált:

$$\frac{34}{9} \int e^{5x} \cos 3x \, dx = \frac{1}{3} e^{5x} \sin 3x + \frac{5}{9} e^{5x} \cos 3x;$$

$$\int e^{5x} \cos 3x \, dx = \frac{9}{34} e^{5x} \left( \frac{1}{3} \sin 3x + \frac{5}{9} \cos 3x \right) + C.$$

Ugyanezt az eredményt kaptuk volna, ha mindkét lépésben a fordított szereposztást választottuk volna.

Megoldunk egy ilyen típusú általánosabb feladatot.

$$25. \int e^{ax+b} \cos(cx+d) dx = ?$$

Legyen  $u = e^{ax+b}$ ;  $v' = \cos(cx+d)$ , tehát  $u' = ae^{ax+b}$ ;  $v = \frac{\sin(cx+d)}{c}$ .

$$\begin{aligned} \int e^{ax+b} \cos(cx+d) dx &= \\ &= \frac{1}{c} e^{ax+b} \sin(cx+d) - \int \frac{a}{c} e^{ax+b} \sin(cx+d) dx. \end{aligned}$$

A második tagra ismét alkalmazzuk a parciális integrálás módszerét. Legyen  $u_1 = e^{ax+b}$ ;  $v_1' = \sin(cx+d)$ , tehát  $u_1' = ae^{ax+b}$ ;  $v_1 = -\cos(cx+d)$ .

$$\begin{aligned} &= \frac{1}{c} \int e^{ax+b} \cos(cx+d) dx = \frac{1}{c} e^{ax+b} \sin(cx+d) - \\ & - \frac{a}{c} \left[ -\frac{1}{c} e^{ax+b} \cos(cx+d) + \frac{a}{c} \int e^{ax+b} \cos(cx+d) dx \right] = \\ &= \frac{e^{ax+b}}{c} \left[ \sin(cx+d) + \frac{a}{c} \cos(cx+d) \right] - \\ & - \frac{a^2}{c^2} \int e^{ax+b} \cos(cx+d) dx. \end{aligned}$$

Rendezve az egyenlőséget:

$$\frac{a^2 + c^2}{c^2} \int e^{ax+b} \cos(cx+d) dx =$$

$$= \frac{e^{ax+b}}{c} \left[ \sin(cx+d) + \frac{a}{c} \cos(cx+d) \right],$$

ebből

$$\begin{aligned} \int e^{ax+b} \cos(cx+d) dx &= \\ &= \frac{ce^{ax+b}}{a^2 + c^2} \left[ \sin(cx+d) + \frac{a}{c} \cos(cx+d) \right] + C. \end{aligned}$$

26.  $\int e^{2x} \operatorname{sh} 4x dx = ?$  Az integrált kétféle módon határozzuk meg:

1. Parciális integrálással.

2. A  $\operatorname{sh} 4x = \frac{e^{4x} - e^{-4x}}{2}$  azonosság felhasználásával.

I. Megoldás:

Legyen  $u = e^{2x}$ ;  $v' = \operatorname{sh} 4x$ , tehát  $u' = 2e^{2x}$ ;  $v = \frac{\operatorname{ch} 4x}{4}$ ,

$$\int e^{2x} \operatorname{sh} 4x dx = \frac{1}{4} e^{2x} \operatorname{ch} 4x - \frac{1}{2} \int e^{2x} \operatorname{ch} 4x dx.$$

Legyen most  $u_1 = e^{2x}$ ;  $v_1' = \operatorname{ch} 4x$ , tehát  $u_1' = 2e^{2x}$ ;  $v_1 = \frac{\operatorname{sh} 4x}{4}$ .

$$\begin{aligned} \int e^{2x} \operatorname{sh} 4x dx &= \\ &= \frac{1}{4} e^{2x} \operatorname{ch} 4x - \frac{1}{2} \left( \frac{1}{4} e^{2x} \operatorname{sh} 4x - \int \frac{1}{2} e^{2x} \operatorname{sh} 4x dx \right) = \\ &= \frac{1}{4} e^{2x} \operatorname{ch} 4x - \frac{1}{8} e^{2x} \operatorname{sh} 4x + \frac{1}{4} \int e^{2x} \operatorname{sh} 4x dx. \end{aligned}$$

Ebből rendezéssel a keresett integrált kifejezzük:

$$\begin{aligned} \frac{3}{4} \int e^{2x} \operatorname{sh} 4x dx &= \frac{1}{4} e^{2x} \left( \operatorname{ch} 4x - \frac{1}{2} \operatorname{sh} 4x \right); \\ \int e^{2x} \operatorname{sh} 4x dx &= \frac{e^{2x}}{3} \left( \operatorname{ch} 4x - \frac{1}{2} \operatorname{sh} 4x \right) + C. \end{aligned}$$

Az eredmény ugyanez lett volna akkor is, ha bármelyik esetben  $u$  és  $v$  szerepét felcseréljük.

II. Megoldás:

$$\begin{aligned} \int e^{2x} \operatorname{sh} 4x dx &= \int e^{2x} \frac{e^{4x} - e^{-4x}}{2} dx = \frac{1}{2} \int (e^{6x} - e^{-2x}) dx = \\ &= \frac{1}{2} \left( \frac{e^{6x}}{6} - \frac{e^{-2x}}{-2} \right) + C = \frac{e^{6x}}{12} + \frac{e^{-2x}}{4} + C. \end{aligned}$$

Összehasonlítjuk eredményünket az előbb kapott eredménnyel.

$$\begin{aligned} \frac{e^{2x}}{3} \left( \operatorname{ch} 4x - \frac{1}{2} \operatorname{sh} 4x \right) + C &= \frac{e^{2x}}{3} \left( \frac{e^{4x} + e^{-4x}}{2} - \frac{e^{4x} - e^{-4x}}{4} \right) + C = \\ &= \frac{e^{6x} + e^{-2x}}{6} - \frac{e^{6x} - e^{-2x}}{12} + C = \\ &= \frac{2e^{6x} - e^{6x} + 2e^{-2x} + e^{-2x}}{12} + C = \frac{e^{6x}}{12} + \frac{e^{-2x}}{4} + C. \end{aligned}$$

A második megoldás sokkal rövidebb; ezért nemcsak azt kell megnézni, hogy egy szorzatfüggvény parciálisan integrálható-e, hanem azt is, hogy ez tűnik-e a legcélszerűbb módszernek az adott esetben.

Szögfüggvények szorzatát is lehet parciálisan integrálni, mivel azonban az integrandus megfelelő átalakításával a szorzatfüggvény összegfüggvénnyé alakítható, nem foglalkozunk vele.

### III. RACIONÁLIS TÖRTFÜGGVÉNYEK INTEGRÁLÁSA

#### 1. Egyszerűbb speciális típusok

Először egyszerűbb speciális típusokat vizsgálunk, a bonyolultabb eseteket majd ezekre vezetjük vissza.

a) *Az integrandus nevezője elsőfokú, számlálója konstans.* Az integrál általános alakja:

$$\int \frac{A}{ax+b} dx.$$

Az integrandust úgy alakítjuk át, hogy a számláló a nevező deriváltja legyen.

$$\int \frac{A}{ax+b} dx = \frac{A}{a} \int \frac{a}{ax+b} dx = \frac{A}{a} \ln |ax+b| + C.$$

b) *Az integrandus nevezője egy elsőfokú függvény  $n$ -edik ( $n \neq 1$ ) hatványa, számlálója konstans.* Az integrál általános alakja:

$$\int \frac{A}{(ax+b)^n} dx.$$

Az integrandust  $f^n(x)f'(x)$  alakra hozzuk (ilyen típusú függvényeket már integráltunk a II. pontban).

$$\begin{aligned} \int \frac{A}{(ax+b)^n} dx &= \frac{A}{a} \int a(ax+b)^{-n} dx = \\ &= \frac{A}{a} \frac{(ax+b)^{1-n}}{1-n} + C = \frac{A}{a(1-n)} \frac{1}{(ax+b)^{n-1}} + C \quad (n \neq 1). \end{aligned}$$

c) Az integrandus nevezője egy elsőfokú függvény  $n$ -edik hatványa ( $n \neq 1$ ), számlálója elsőfokú. Az integrál általános alakja:

$$\int \frac{Ax}{(ax+b)^n} dx.$$

( $Ax+B$  alakú számláló esetén az integrandus két taggá bontható, és a második tag éppen a b) eset.)

$$\begin{aligned} \int \frac{Ax}{(ax+b)^n} dx &= \frac{A}{a} \int \frac{ax+b-b}{(ax+b)^n} dx = \\ &= \frac{A}{a} \int \frac{1}{(ax+b)^{n-1}} dx - \frac{A}{a} \int \frac{b}{(ax+b)^n} dx = \\ &= \frac{A}{a^2} \int a(ax+b)^{1-n} dx - \frac{Ab}{a^2} \int a(ax+b)^{-n} dx = \\ &= \frac{A}{a^2} \frac{(ax+b)^{2-n}}{2-n} - \frac{Ab}{a^2} \frac{(ax+b)^{1-n}}{1-n} + C. \end{aligned}$$

#### Gyakorló feladatok

$$1. \int \frac{4}{3x-5} dx = \frac{4}{3} \int \frac{3}{3x-5} dx = \frac{4}{3} \ln |3x-5| + C.$$

$$2. \int \frac{5}{2-3x} dx = -\frac{5}{3} \int \frac{3}{3x-2} dx = -\frac{5}{3} \ln |3x-2| + C.$$

$$\begin{aligned} 3. \int \frac{5}{(2x-4)^6} dx &= \frac{5}{2} \int 2(2x-4)^{-6} dx = \frac{5}{2} \frac{(2x-4)^{-5}}{-5} + C = \\ &= -\frac{1}{2} \frac{1}{(2x-4)^5} + C = -\frac{1}{2(2x-4)^5} + C. \end{aligned}$$

$$\begin{aligned} 4. \int \frac{14}{(6-4x)^7} dx &= -\frac{14}{4} \int -4(6-4x)^{-7} dx = \\ &= -\frac{7}{2} \frac{(6-4x)^{-6}}{-6} + C = \frac{7}{12} \frac{1}{(6-4x)^6} + C. \end{aligned}$$

$$\begin{aligned} 5. \int \frac{x}{(2x+3)^4} dx &= \frac{1}{2} \int \frac{2x+3-3}{(2x+3)^4} dx = \\ &= \frac{1}{2} \int \frac{1}{(2x+3)^3} dx - \frac{3}{4} \int \frac{2}{(2x+3)^4} dx = \\ &= \frac{1}{4} \int 2(2x+3)^{-3} dx - \frac{3}{4} \int 2(2x+3)^{-4} dx = \\ &= \frac{1}{4} \frac{(2x+3)^{-2}}{-2} - \frac{3}{4} \frac{(2x+3)^{-3}}{-3} + C = \\ &= -\frac{1}{8} \frac{1}{(2x+3)^2} + \frac{1}{4} \frac{1}{(2x+3)^3} + C = \frac{-(2x+3)+2}{8(2x+3)^3} + C = \\ &= -\frac{2x+1}{8(2x+3)^3} + C. \end{aligned}$$

$$\begin{aligned} 6. \int \frac{5x}{(3x-4)^6} dx &= \frac{5}{3} \int \frac{3x-4+4}{(3x-4)^6} dx = \\ &= \frac{5}{3} \int \frac{1}{(3x-4)^5} dx + \frac{20}{3} \int \frac{1}{(3x-4)^6} dx = \\ &= \frac{5}{9} \int 3(3x-4)^{-5} dx + \frac{20}{9} \int 3(3x-4)^{-6} dx = \\ &= \frac{5}{9} \frac{(3x-4)^{-4}}{-4} + \frac{20}{9} \frac{(3x-4)^{-5}}{-5} + C = \\ &= -\frac{5}{36} \frac{1}{(3x-4)^4} - \frac{4}{9} \frac{1}{(3x-4)^5} + C = \frac{-5(3x-4)-16}{36(3x-4)^5} + C = \\ &= \frac{4-15x}{36(3x-4)^5} + C. \end{aligned}$$

d) Az integrandus nevezője másodfokú polinom, számlálója konstans. Az integrál általános alakja:

$$\int \frac{A}{ax^2+bx+c} dx.$$

Az integrandus célszerű átalakítása:

$$\begin{aligned} \frac{A}{ax^2+bx+c} &= \frac{A}{a} \cdot \frac{1}{x^2 + \frac{b}{a}x + \frac{c}{a}} = \\ &= \frac{A}{a} \cdot \frac{1}{x^2 + \frac{b}{a}x + \frac{b^2}{4a^2} + \frac{c}{a} - \frac{b^2}{4a^2}} = \\ &= \frac{A}{a} \cdot \frac{1}{\left(x + \frac{b}{2a}\right)^2 + \left(\frac{c}{a} - \frac{b^2}{4a^2}\right)}. \end{aligned}$$

A továbbiakat az dönti el, hogy a  $\frac{c}{a} - \frac{b^2}{4a^2}$  kifejezés előjele pozitív, negatív vagy pedig nulla-e.

Ha  $\frac{c}{a} - \frac{b^2}{4a^2} = B^2 > 0$ , akkor az integrál helyettesítéssel alapintegrállá alakítható át:

$$\begin{aligned} \int \frac{A}{ax^2+bx+c} dx &= \frac{A}{a} \int \frac{1}{\left(x + \frac{b}{2a}\right)^2 + B^2} dx = \\ &= \frac{A}{aB^2} \int \frac{1}{\left(\frac{x + \frac{b}{2a}}{B}\right)^2 + 1} dx. \end{aligned}$$

Ha az  $\frac{x + \frac{b}{2a}}{B} = u$  új változót vezetjük be, akkor az integrandus — a konstans szorzóktól eltekintve —  $\frac{1}{u^2+1}$  alakú lesz, és ennek primitív függvényei  $\arctg u + C$  alakúak.

Ha  $\frac{c}{a} - \frac{b^2}{4a^2} = -B^2 < 0$ , akkor az integrandus az előző módon

$\frac{1}{u^2-1}$  alakra hozható, és ennek primitív függvényei arth  $u + C$  alakúak.

Ha  $\frac{c}{a} - \frac{b^2}{4a^2} = 0$ , akkor a nevezőben levő másodfokú polinom teljes négyzet, és így az integrál a b)-ben tárgyalt módon számítható ki.

Gyakorló feladatok

$$\begin{aligned} 7. \int \frac{1}{x^2+4x+8} dx &= \int \frac{1}{x^2+4x+4+8-4} dx = \\ &= \int \frac{1}{(x+2)^2+4} dx = \frac{1}{4} \int \frac{1}{\left(\frac{x+2}{2}\right)^2+1} dx. \end{aligned}$$

Alkalmazzuk most az  $u = \frac{x+2}{2}$  helyettesítést, ekkor  $u = \frac{x+2}{2}$ , ebből  $x=2u-2$  és  $\frac{dx}{du} = 2$ , vagyis  $dx=2du$ .

$$\begin{aligned} \int \frac{1}{x^2+4x+8} dx &= \frac{1}{4} \int \frac{1}{u^2+1} 2 du = \frac{1}{2} \int \frac{1}{u^2+1} du = \\ &= \frac{1}{2} \arctg u + C = \frac{1}{2} \arctg \frac{x+2}{2} + C. \end{aligned}$$

$$\begin{aligned} 8. \int \frac{1}{x^2+6x+20} dx &= \int \frac{1}{x^2+6x+9+20-9} dx = \\ &= \int \frac{1}{(x+3)^2+11} dx = \frac{1}{11} \int \frac{1}{\left(\frac{x+3}{\sqrt{11}}\right)^2+1} dx = ? \end{aligned}$$

Az alábbi helyettesítést végezzük:

$$u = \frac{x+3}{\sqrt{11}}; \text{ vagyis } \frac{du}{dx} = \frac{1}{\sqrt{11}}, dx = \sqrt{11} du.$$

$$\begin{aligned} \int \frac{1}{x^2+6x+20} dx &= \frac{1}{11} \int \frac{1}{u^2+1} \sqrt{11} du = \frac{1}{\sqrt{11}} \int \frac{du}{u^2+1} = \\ &= \frac{1}{\sqrt{11}} \arctg u + C = \frac{1}{\sqrt{11}} \arctg \frac{x+3}{\sqrt{11}} + C. \end{aligned}$$



$$\begin{aligned}
 9. \int \frac{1}{3x^2+6x+15} dx &= \frac{1}{3} \int \frac{1}{x^2+2x+5} dx = \\
 &= \frac{1}{3} \int \frac{1}{x^2+2x+1+4} dx = \frac{1}{3} \int \frac{1}{(x+1)^2+4} dx = \\
 &= \frac{1}{12} \int \frac{1}{\left(\frac{x+1}{2}\right)^2+1} dx.
 \end{aligned}$$

Helyettesítés:  $u = \frac{x+1}{2}; \frac{du}{dx} = \frac{1}{2}; dx = 2 du.$

$$\begin{aligned}
 \int \frac{1}{3x^2+6x+15} dx &= \frac{1}{12} \int \frac{2 du}{u^2+1} = \frac{1}{6} \int \frac{du}{u^2+1} = \\
 &= \frac{1}{6} \arctan u + C = \frac{1}{6} \arctan \frac{x+1}{2} + C.
 \end{aligned}$$

$$\begin{aligned}
 10. \int \frac{1}{2x^2-3x+20} dx &= \frac{1}{2} \int \frac{1}{x^2-\frac{3}{2}x+10} dx = \\
 &= \frac{1}{2} \int \frac{1}{x^2-\frac{3}{2}x+\frac{9}{16}-\frac{9}{16}+10} dx = \frac{1}{2} \int \frac{1}{\left(x-\frac{3}{4}\right)^2+\frac{151}{16}} dx = \\
 &= \frac{1}{2} \frac{16}{151} \int \frac{1}{\frac{16}{151}\left(x-\frac{3}{4}\right)^2+1} dx = \frac{8}{151} \int \frac{1}{\left(\frac{4x-3}{\sqrt{151}}\right)^2+1} dx.
 \end{aligned}$$

Most helyettesítjük be a  $\frac{4x-3}{\sqrt{151}} = u$  új változót:

$$x = \frac{\sqrt{151}u+3}{4}; dx = \frac{\sqrt{151}}{4} du.$$

$$\begin{aligned}
 \int \frac{1}{2x^2-3x+20} dx &= \frac{8}{151} \int \frac{1}{u^2+1} \frac{\sqrt{151}}{4} du = \\
 &= \frac{2}{\sqrt{151}} \int \frac{1}{u^2+1} du = \frac{2}{\sqrt{151}} \arctan u + C = \frac{2}{\sqrt{151}} \arctan \frac{4x-3}{\sqrt{151}} + C.
 \end{aligned}$$

$$\begin{aligned}
 11. \int \frac{1}{x^2+6x+9} dx &= \int \frac{1}{(x+3)^2} dx = \int (x+3)^{-2} dx = \\
 &= \frac{(x+3)^{-1}}{-1} + C = -\frac{1}{x+3} + C.
 \end{aligned}$$

Ilyen típusú feladatok megoldásával már foglalkoztunk.

$$\begin{aligned}
 12. \int \frac{1}{x^2+8x+12} dx &= \int \frac{1}{x^2+8x+16-4} dx = \int \frac{1}{(x+4)^2-4} dx = \\
 &= \frac{1}{4} \int \frac{1}{\left(\frac{x+4}{2}\right)^2-1} dx.
 \end{aligned}$$

Helyettesítés:  $u = \frac{x+4}{2}; \frac{du}{dx} = \frac{1}{2}; dx = 2 du.$

$$\begin{aligned}
 \int \frac{1}{x^2+8x+12} dx &= \frac{1}{4} \int \frac{2 du}{u^2-1} = \frac{1}{2} \int \frac{du}{u^2-1} = \\
 &= \begin{cases} F_1(u) = -\frac{1}{2} \operatorname{ar th} u + C_1 = -\frac{1}{4} \ln \frac{1+u}{1-u} + C_1, & \text{ha } |u| < 1, \\ F_2(u) = -\frac{1}{2} \operatorname{ar cth} u + C_2 = -\frac{1}{4} \ln \frac{u+1}{u-1} + C_2, & \text{ha } |u| > 1. \end{cases}
 \end{aligned}$$

Tehát visszahelyettesítve:

$$\int \frac{1}{x^2+8x+12} dx = \begin{cases} -\frac{1}{2} \operatorname{ar th} \frac{x+4}{2} + C_1 = -\frac{1}{4} \ln \frac{1+\frac{x+4}{2}}{1-\frac{x+4}{2}} + C_1 = \\ \qquad \qquad \qquad = -\frac{1}{4} \ln \frac{x+6}{-2-x} + C_1, & \text{ha } \left| \frac{x+4}{2} \right| < 1. \\ -\frac{1}{2} \operatorname{ar cth} \frac{x+4}{2} + C_2 = -\frac{1}{4} \ln \frac{\frac{x+4}{2}+1}{\frac{x+4}{2}-1} + C_2 = \\ \qquad \qquad \qquad = -\frac{1}{4} \ln \frac{x+6}{x+2} + C_2, & \text{ha } \left| \frac{x+4}{2} \right| > 1. \end{cases}$$

$$13. \int \frac{1}{x^2-10x+20} dx = \int \frac{1}{x^2-10x+25-5} dx = \int \frac{1}{(x-5)^2-5} dx =$$

$$= \frac{1}{5} \int \frac{1}{\left(\frac{x-5}{\sqrt{5}}\right)^2-1} dx.$$

Helyettesítés:  $u = \frac{x-5}{\sqrt{5}}; \frac{du}{dx} = \frac{1}{\sqrt{5}}; dx = \sqrt{5} du.$

$$\int \frac{1}{x^2-10x+20} dx = \frac{1}{5} \int \frac{\sqrt{5} du}{u^2-1} = \frac{\sqrt{5}}{5} \int \frac{du}{u^2-1} =$$

$$= \begin{cases} F_1(u) = -\frac{\sqrt{5}}{5} \operatorname{ar th} u + C_1 = -\frac{\sqrt{5}}{10} \ln \frac{1+u}{1-u} + C_1, \text{ ha } |u| < 1, \\ F_2(u) = -\frac{\sqrt{5}}{5} \operatorname{ar cth} u + C_2 = -\frac{\sqrt{5}}{10} \ln \frac{u+1}{u-1} + C_2, \text{ ha } |u| > 1. \end{cases}$$

Tehát visszahelyettesítve

$$\int \frac{1}{x^2-10x+20} dx =$$

$$= \begin{cases} -\frac{\sqrt{5}}{10} \ln \frac{1+\frac{x-5}{\sqrt{5}}}{1-\frac{x-5}{\sqrt{5}}} + C_1 = -\frac{\sqrt{5}}{10} \ln \frac{x+\sqrt{5}-5}{\sqrt{5}+5-x} + C_1, \text{ ha } \left| \frac{x-5}{\sqrt{5}} \right| < 1, \\ -\frac{\sqrt{5}}{10} \ln \frac{\frac{x-5}{\sqrt{5}}+1}{\frac{x-5}{\sqrt{5}}-1} + C_2 = -\frac{\sqrt{5}}{10} \ln \frac{x-5+\sqrt{5}}{x-5-\sqrt{5}} + C_2, \text{ ha } \left| \frac{x-5}{\sqrt{5}} \right| > 1. \end{cases}$$

$$14. \int \frac{1}{5x^2+4x-6} dx = \frac{1}{5} \int \frac{dx}{x^2+\frac{4}{5}x-\frac{6}{5}} =$$

$$= \frac{1}{5} \int \frac{dx}{x^2+\frac{4}{5}x+\frac{4}{25}-\frac{6}{5}-\frac{4}{25}} =$$

$$= \frac{1}{5} \int \frac{dx}{\left(x+\frac{2}{5}\right)^2-\frac{34}{25}} = \frac{1}{5 \cdot \frac{34}{25}} \int \frac{dx}{\left(\frac{x+\frac{2}{5}}{\frac{\sqrt{34}}{5}}\right)^2-1} =$$

$$= \frac{5}{34} \int \frac{dx}{\left(\frac{5x+2}{\sqrt{34}}\right)^2-1}.$$

Helyettesítés:  $u = \frac{5x+2}{\sqrt{34}}; \frac{du}{dx} = \frac{5}{\sqrt{34}}; dx = \frac{\sqrt{34}}{5} du.$

$$\int \frac{1}{5x^2+4x-6} dx = \frac{5}{34} \int \frac{\frac{\sqrt{34}}{5} du}{u^2-1} = \frac{1}{\sqrt{34}} \int \frac{du}{u^2-1} =$$

$$= \begin{cases} F_1(u) = -\frac{1}{\sqrt{34}} \operatorname{ar th} u + C_1 = -\frac{1}{2\sqrt{34}} \ln \frac{1+u}{1-u} + C_1, \text{ ha } |u| < 1, \\ F_2(u) = -\frac{1}{\sqrt{34}} \operatorname{ar cth} u + C_2 = -\frac{1}{2\sqrt{34}} \ln \frac{u+1}{u-1} + C_2, \text{ ha } |u| > 1. \end{cases}$$

Tehát — visszahelyettesítve —

$$\int \frac{1}{5x^2+4x-6} dx =$$

$$= \begin{cases} -\frac{1}{\sqrt{34}} \operatorname{ar th} \frac{5x+2}{\sqrt{34}} + C_1 = -\frac{1}{2\sqrt{34}} \ln \frac{1+\frac{5x+2}{\sqrt{34}}}{1-\frac{5x+2}{\sqrt{34}}} + C_1 = \\ = -\frac{1}{2\sqrt{34}} \ln \frac{5x+2+\sqrt{34}}{\sqrt{34}-5x-2} + C_1, \text{ ha } \left| \frac{5x+2}{\sqrt{34}} \right| < 1, \\ -\frac{1}{\sqrt{34}} \operatorname{ar cth} \frac{5x+2}{\sqrt{34}} + C_2 = -\frac{1}{2\sqrt{34}} \ln \frac{\frac{5x+2}{\sqrt{34}}+1}{\frac{5x+2}{\sqrt{34}}-1} + C_2 = \\ = -\frac{1}{2\sqrt{34}} \ln \frac{5x+2+\sqrt{34}}{5x+2-\sqrt{34}} + C_2, \text{ ha } \left| \frac{5x+2}{\sqrt{34}} \right| > 1. \end{cases}$$

e) Az integrandus számlálója elsőfokú, nevezője másodfokú polinom. Az integrandus számlálóját két részre bontjuk: az egyik részben előállítjuk a nevező deriváltját, a másik rész egy konstans; így az egyik integrandus  $\frac{f'(x)}{f(x)}$  alakú, míg a másik az előbbi, d) típusú. A módszert az első kidolgozott példán mutatjuk be.

### Gyakorló feladatok

15.  $\int \frac{2x-3}{x^2+4x-5} dx = ?$

A nevező deriváltja:  $2x+4$ . Ennek megfelelően alakítjuk át a számlálót:

$$\begin{aligned} \int \frac{2x-3}{x^2+4x-5} dx &= \int \frac{2x+4-7}{x^2+4x-5} dx = \\ &= \int \frac{2x+4}{x^2+4x-5} dx - 7 \int \frac{dx}{x^2+4x-5}. \end{aligned}$$

Az első integrál értéke:  $\ln|x^2+4x-5| + C_0$ .  
A második az előbbi módszerrel számítható ki.

$$-7 \int \frac{dx}{x^2+4x-5} = -7 \int \frac{dx}{(x+2)^2-9} = -\frac{7}{9} \int \frac{dx}{\left(\frac{x+2}{3}\right)^2-1}$$

Helyettesítés:  $u = \frac{x+2}{3}$ ;  $\frac{du}{dx} = \frac{1}{3}$ ;  $dx = 3 du$ .

$$-\frac{7}{9} \int \frac{dx}{\left(\frac{x+2}{3}\right)^2-1} = -\frac{7}{9} \int \frac{3 du}{u^2-1} = \frac{7}{3} \int \frac{du}{1-u^2} =$$

$$= \begin{cases} F_1(u) = \frac{7}{3} \operatorname{ar th} u + C = \frac{7}{6} \ln \frac{1+u}{1-u} + C, \text{ ha } |u| < 1. \\ F_2(u) = \frac{7}{3} \operatorname{ar cth} u + C = \frac{7}{6} \ln \frac{u+1}{u-1} + C, \text{ ha } |u| > 1. \end{cases}$$

Tehát — visszahelyettesítve —

$$-7 \int \frac{dx}{x^2+4x-5} =$$

$$= \begin{cases} G_1(x) = \frac{7}{3} \operatorname{ar th} \frac{x+2}{3} + C_1 = \frac{7}{6} \ln \frac{1+\frac{x+2}{3}}{1-\frac{x+2}{3}} + C_1 = \\ = \frac{7}{6} \ln \frac{3+x+2}{3-x-2} + C_1 = \frac{7}{6} \ln \frac{5+x}{1-x} + C_1, \text{ ha } \left| \frac{x+2}{3} \right| < 1, \\ G_2(x) = \frac{7}{3} \operatorname{ar cth} \frac{x+2}{3} + C_2 = \frac{7}{6} \ln \frac{\frac{x+2}{3}+1}{\frac{x+2}{3}-1} + C_2 = \\ = \frac{7}{6} \ln \frac{x+2+3}{x+2-3} + C_2 = \frac{7}{6} \ln \frac{x+5}{x-1} + C_2, \text{ ha } \left| \frac{x+2}{3} \right| > 1. \end{cases}$$

A feladat megoldása tehát:

$$\int \frac{2x-3}{x^2+4x-5} dx = \ln|x^2+4x-5| + \begin{cases} G_1(x), \text{ ha } \left| \frac{x+2}{3} \right| < 1, \\ G_2(x), \text{ ha } \left| \frac{x+2}{3} \right| > 1. \end{cases}$$

Az egyenlőtlenséget  $x$ -re is felírjuk:

Ha  $\left| \frac{x+2}{3} \right| < 1$ , akkor  $-5 < x < 1$ , ha  $\left| \frac{x+2}{3} \right| > 1$ , akkor  $x < -5$ , ill.  $x > 1$ .

16.  $\int \frac{5x-6}{x^2-2x+10} dx = ?$  A nevező deriváltja:  $2x-2$ , ennek megfelelően alakítjuk át a tört számlálóját.

$$\begin{aligned} \int \frac{5x-6}{x^2-2x+10} dx &= \frac{5}{2} \int \frac{2x-\frac{12}{5}}{x^2-2x+10} dx = \frac{5}{2} \int \frac{2x-2-\frac{2}{5}}{x^2-2x+10} dx = \\ &= \frac{5}{2} \int \frac{2x-2}{x^2-2x+10} dx - \int \frac{dx}{x^2-2x+10}. \end{aligned}$$

Az első integrál értéke:  $\frac{5}{2} \ln|x^2-2x+10| + C_1$ .

A második integrált számítjuk ki:

$$\begin{aligned} -\int \frac{dx}{x^2-2x+10} &= -\int \frac{dx}{x^2-2x+1+9} = -\int \frac{dx}{(x-1)^2+9} = \\ &= -\frac{1}{9} \int \frac{dx}{\left(\frac{x-1}{3}\right)^2+1}. \end{aligned}$$

Helyettesítés:  $u = \frac{x-1}{3}$ ;  $\frac{du}{dx} = \frac{1}{3}$ ;  $dx = 3 du$ .

$$\begin{aligned} -\int \frac{dx}{x^2-2x+10} &= -\frac{1}{9} \int \frac{3 du}{u^2+1} = -\frac{1}{3} \int \frac{du}{u^2+1} = \\ &= -\frac{1}{3} \arctg \frac{x-1}{3} + C_3. \end{aligned}$$

A feladat megoldása tehát:

$$\int \frac{5x-6}{x^2-2x+10} dx = \frac{5}{2} \ln|x^2-2x+10| - \frac{1}{3} \arctg \frac{x-1}{3} + C.$$

17.  $\int \frac{3x-6}{x^2+2x+8} dx = ?$  A nevező deriváltja  $2x+2$ , ennek megfelelően alakítjuk át a számlálót.

$$\begin{aligned} \int \frac{3x-6}{x^2+2x+8} dx &= \frac{3}{2} \int \frac{2x-4}{x^2+2x+8} dx = \frac{3}{2} \int \frac{2x+2-6}{x^2+2x+8} dx = \\ &= \frac{3}{2} \int \frac{2x+2}{x^2+2x+8} dx - 9 \int \frac{dx}{x^2+2x+8}. \end{aligned}$$

Az első integrál közvetlenül felírható:

$$\frac{3}{2} \ln|x^2+2x+8| + C_1.$$

A második integrál kiszámítása:

$$\begin{aligned} -9 \int \frac{dx}{x^2+2x+8} &= -9 \int \frac{dx}{x^2+2x+1+7} = -9 \int \frac{dx}{(x+1)^2+7} = \\ &= -\frac{9}{7} \int \frac{dx}{\left(\frac{x+1}{\sqrt{7}}\right)^2+1}. \end{aligned}$$

Helyettesítés:  $u = \frac{x+1}{\sqrt{7}}$ ;  $\frac{du}{dx} = \frac{1}{\sqrt{7}}$ ;  $dx = \sqrt{7} du$ .

$$\begin{aligned} -9 \int \frac{dx}{x^2+2x+8} &= -\frac{9}{7} \int \frac{\sqrt{7} du}{u^2+1} = -\frac{9}{\sqrt{7}} \int \frac{du}{u^2+1} = \\ &= -\frac{9}{\sqrt{7}} \arctg u + C_2 = -\frac{9}{\sqrt{7}} \arctg \frac{x+1}{\sqrt{7}} + C_2. \end{aligned}$$

A feladat megoldása tehát

$$\int \frac{3x-6}{x^2+2x+8} dx = \frac{3}{2} \ln|x^2+2x+8| - \frac{9}{\sqrt{7}} \arctg \frac{x+1}{\sqrt{7}} + C.$$

f)  $\frac{1}{(x^2+a^2)^n}$  alakú integrandus

Ha az integrandus  $\frac{1}{(x^2+a^2)^n}$  ( $n=1, 2, 3, \dots$ ) alakú, akkor rekurziós formulát alkalmazunk.

Legyen

$$u = \frac{1}{(x^2+a^2)^n} \quad \text{és} \quad v' = 1,$$

akkor

$$u' = -\frac{2nx}{(x^2+a^2)^{n+1}} \quad \text{és} \quad v = x.$$

$$\int \frac{dx}{(x^2+a^2)^n} = \frac{x}{(x^2+a^2)^n} + 2n \int \frac{x^2}{(x^2+a^2)^{n+1}} dx.$$

A második tagot átalakítjuk úgy, hogy az integrandus számlálójához hozzáadunk  $a^2$ -et, ill. levonunk  $a^2$ -et.

$$\begin{aligned} \int \frac{dx}{(x^2+a^2)^n} &= \frac{x}{(x^2+a^2)^n} + 2n \int \frac{x^2+a^2-a^2}{(x^2+a^2)^{n+1}} dx = \\ &= \frac{x}{(x^2+a^2)^n} + 2n \int \frac{dx}{(x^2+a^2)^n} - 2na^2 \int \frac{dx}{(x^2+a^2)^{n+1}}. \end{aligned}$$

Kifejezzük az utolsó tagot:

$$\int \frac{dx}{(x^2+a^2)^{n+1}} = \frac{1}{2na^2} \frac{x}{(x^2+a^2)^n} + \frac{2n-1}{2na^2} \int \frac{dx}{(x^2+a^2)^n}.$$

Legyen  $I_{n+1} = \int \frac{dx}{(x^2+a^2)^{n+1}}$ , ill.  $I_n = \int \frac{dx}{(x^2+a^2)^n}$ , akkor

$$I_{n+1} = \frac{1}{2na^2} \frac{x}{(x^2+a^2)^n} + \frac{2n-1}{2na^2} I_n.$$

### Gyakorló feladatok

18. Alkalmazzuk a rekurziós formulát  $n=1$ , ill.  $n=2$  esetre.

a)  $n=1$

$$\begin{aligned} I_2 &= \frac{1}{2a^2} \frac{x}{x^2+a^2} + \frac{1}{2a^2} I_1 = \frac{1}{2a^2} \frac{x}{x^2+a^2} + \frac{1}{2a^2} \int \frac{dx}{x^2+a^2} = \\ &= \frac{1}{2a^2} \frac{x}{x^2+a^2} + \frac{1}{2a^2} \cdot \frac{1}{a} \arctg \frac{x}{a} + C = \\ &= \frac{1}{2a^2} \frac{x}{x^2+a^2} + \frac{1}{2a^3} \arctg \frac{x}{a} + C. \end{aligned}$$

b)  $n=2$

$$\begin{aligned} I_3 &= \frac{1}{4a^2} \frac{x}{(x^2+a^2)^2} + \frac{3}{4a^2} \left( \frac{1}{2a^2} \frac{x}{x^2+a^2} + \frac{1}{2a^3} \arctg \frac{x}{a} \right) + C = \\ &= \frac{1}{4a^2} \frac{x}{(x^2+a^2)^2} + \frac{3}{8a^4} \frac{x}{x^2+a^2} + \frac{3}{8a^5} \arctg \frac{x}{a} + C. \end{aligned}$$

19.  $\int \frac{x}{(x^2+9)^2} dx = ?$  A rekurziós formulát kell alkalmaznunk az  $a=3$ ,  $I_2$  esetére, ezért

$$\begin{aligned} \int \frac{5}{(x^2+9)^2} dx &= \frac{1}{2 \cdot 9} \frac{x}{x^2+9} + \frac{1}{2 \cdot 27} \arctg \frac{x}{3} + C = \\ &= \frac{1}{18} \frac{x}{x^2+9} + \frac{1}{54} \arctg \frac{x}{3} + C. \end{aligned}$$

20.  $\int \frac{1}{(x^2+4x+20)^3} dx = ?$  A rekurziós formulát most nem lehet közvetlenül alkalmazni, mert a zárójelen belüli kifejezés nem  $x^2+a^2$  alakú. Átalakítjuk az integrandus nevezőjét, majd helyettesítünk.

$$\int \frac{1}{(x^2+4x+20)^3} dx = \int \frac{dx}{[(x+2)^2+16]^3}.$$

Legyen  $x+2 = u$ , ekkor  $dx = du$ , és az integrál:

$$\int \frac{dx}{(x^2+4x+20)^3} = \int \frac{du}{(u^2-16)^3} = I_3.$$

A rekurziós képletben:  $a=4$ .

$$\begin{aligned} \int \frac{dx}{(x^2+4x+20)^3} &= \\ &= \frac{1}{4 \cdot 16} \frac{u}{(u^2+16)^2} + \frac{3}{8 \cdot 256} \frac{u}{u^2+16} + \frac{3}{8 \cdot 1024} \arctg \frac{u}{4} + C = \\ &= \frac{1}{64} \frac{x+2}{[(x+2)^2+16]^2} + \frac{3}{2048} \frac{x+2}{(x+2)^2+16} + \frac{3}{8192} \arctg \frac{x+2}{4} + C. \end{aligned}$$

## 2. Parciális törtekre bontás módszere

Legyen most az integrandus tetszőleges racionális törtfüggvény, vagyis  $f(x) = \frac{p(x)}{q(x)}$  alakú, ahol  $p(x)$  egy  $m$ -edfokú,  $q(x)$  pedig egy  $n$ -edfokú polinom. A tárgyalás során feltehetjük, hogy  $m < n$ , vagyis  $f(x)$  valódi törtfüggvény. Ellenkező esetben ui. az osztás elvégzésével  $f(x)$ -et felbonthatjuk egy racionális egész függvény és egy racionális valódi törtfüggvény összegére; előbbi egyszerűen integrálható, így elegendő csak az utóbbi integrálásával foglalkoznunk. Feltehetjük továbbá azt is, hogy  $\frac{p(x)}{q(x)}$  már nem egyszerűsíthető, és hogy a nevező legmagasabb fokú tagjának együtthatója 1.

A racionális törtfüggvényeknek mindig létezik zárt alakú integrálja. Ahhoz azonban, hogy ezt az integrált ki is tudjuk számítani, ismernünk kell a nevező gyökeit. Az alábbiakban előbb egyszerűbb, majd bonyolultabb eseteket tárgyalunk. Mindegyi-

ket visszavezetjük az ún. *parciális törtekre bontás* segítségével az **1. a)...** pontokban tárgyalt egyszerű speciális típusú integrálok meghatározására.

**a)** *A nevezőnek csak egyszeres, valós gyökei vannak.* Az algebrából ismeretes, hogy ha  $q(x)$  gyökei  $x_1, x_2, \dots, x_n$ , akkor  $q(x)$  egyértelműen felírható az ún. *gyöktényezőss alakban*:

$$q(x) = (x - x_1)(x - x_2) \dots (x - x_n).$$

Igazolható, hogy ekkor  $\frac{p(x)}{q(x)}$  az alábbi résztörtökre (parciális törtökre) bontható:

$$\begin{aligned} \frac{p(x)}{q(x)} &= \frac{p(x)}{(x - x_1)(x - x_2) \dots (x - x_n)} = \\ &= \frac{A_1}{x - x_1} + \frac{A_2}{x - x_2} + \dots + \frac{A_n}{x - x_n}. \end{aligned}$$

Az ismeretlen  $A_1, A_2, \dots, A_n$  számok meghatározására a példák megoldása során három módszert mutatunk be. (A példákban az ismeretlen számlálók — a könnyebb megkülönböztetőség kedvéért — index nélküli  $A, B, \dots$  nagybetűkkel jelöljük.)

#### Gyakorló feladatok

1.  $\int \frac{1}{(x-2)(x+4)} dx = ?$  Az integrandust — amelynek számlálója konstans és nevezője másodfokú — gyöktényezőss alakban írtuk fel. Ebből látható, hogy a nevezőnek csak egyszeres valós gyökei vannak. Vagyis az alábbi alakú résztörtökre bontható:

$$\frac{1}{(x-2)(x+4)} \equiv \frac{A}{x-2} + \frac{B}{x+4}.$$

A felírt azonosság  $x$  bármely értékére egyenlő (amelyre értelmezett). A jobb oldalt közös nevezőre hozzuk, vagyis ezzel a bal és jobb oldal nevezője, s így számlálója is azonosan egyenlő lesz:

$$\frac{1}{(x-2)(x+4)} \equiv \frac{A(x+4) + B(x-2)}{(x-2)(x+4)},$$

tehát

$$1 \equiv A(x+4) + B(x-2).$$

A két oldal csak akkor lehet azonosan egyenlő, ha az egyenlő foksámú tagok együtthatói rendre egyenlők. Az *együtthatók egyeztetése* céljából a jobb oldalt  $x$  hatványai szerint rendezzük:

$$1 \equiv Ax + 4A + Bx - 2B; \quad 1 \equiv (A+B)x + 4A - 2B.$$

A bal oldalon elsőfokú tag nincs, tehát a megfelelő együttható a jobb oldalon is zérus:  $A+B=0$ ; a konstans a bal oldalon 1, a jobb oldalon  $4A-2B$ , és e kettőnek egyenlőnek kell lennie. Felírva a két kapcsolatot, egy olyan elsőfokú kétismeretlenes egyenletrendszert kapunk, amelyből az ismeretlen  $A$  és  $B$  együtthatók meghatározhatók:

$$A+B=0$$

$$4A-2B=1$$

$$A=-B; \quad 6A=1; \quad A=\frac{1}{6}; \quad B=-\frac{1}{6}.$$

Ebből következik, hogy

$$\begin{aligned} \int \frac{1}{(x-2)(x+4)} dx &= \frac{1}{6} \int \frac{dx}{x-2} - \frac{1}{6} \int \frac{dx}{x+4} = \\ &= \frac{1}{6} \ln|x-2| - \frac{1}{6} \ln|x+4| + C = \frac{1}{6} \ln \left| \frac{x-2}{x+4} \right| + C. \end{aligned}$$

A parciális törtök együtthatóinak meghatározására most ismertett módszer, az ún. *együtthatók egyeztetése*, mint látni fogjuk, *minden esetben alkalmazható*, vagyis akkor is, ha a nevezőnek többszörös valós vagy komplex gyökei is vannak. Most megismerkedünk egy másik — legtöbbször kevesebb számolással járó — módszerrel, ez azonban csak akkor alkalmazható, ha a nevezőnek csakis egyszeres valós gyökei vannak.

Írjuk fel újra az előbbi számlálók azonosságát!

$$1 \equiv A(x+4) + B(x-2).$$

Az azonosság  $x$  bármely értékére igaz. Legyenek a tetszőlegesen választható  $x$  értékek éppen a nevező gyökei, vagyis  $x_1 = -4$ , ill.  $x_2 = 2$ . Ezeket behelyettesítve, mindig csak az egyik ismeretlen marad meg, és így annyi egysismeretlenes egyenletet kapunk, ahány ismeretlen van.

A két egyenlet a jelen esetben:

$$1=6A; \quad A=\frac{1}{6} \quad \text{és} \quad 1=-6B; \quad B=-\frac{1}{6}.$$

Az együtthatók meghatározásának harmadik módszere az ún. *differenciálási módszer*, amelynek egyszeres valós gyökökre vonatkozó alakját az alábbiakban ismertetjük.

Legyen

$$\frac{p(x)}{q(x)} = \frac{A_1}{x-x_1} + \frac{A_2}{x-x_2} + \dots + \frac{A_n}{x-x_n}.$$

Igazolható, hogy

$$A_1 = \frac{p(x_1)}{q'(x_1)}; \quad A_2 = \frac{p(x_2)}{q'(x_2)}; \quad A_n = \frac{p(x_n)}{q'(x_n)}.$$

Alkalmazzuk ezt a módszert az előbb megoldott feladatra!

$$\frac{1}{(x-2)(x+4)} = \frac{1}{x^2+2x-8} = \frac{p(x)}{q(x)}.$$

$$q'(x) = 2x+2.$$

$$A_1 = \frac{p(2)}{q'(2)} = \frac{1}{6}; \quad A_2 = \frac{p(-4)}{q'(-4)} = \frac{1}{-6} = -\frac{1}{6}.$$

Az együtthatók természetesen megegyeznek az előbbieken kapottakkal.

2.  $\int \frac{14}{(x-3)(x+2)(x-4)} dx = ?$  A nevező gyöktényezős alakban van, így közvetlenül felírhatjuk az integrandus parciális törtekre bontott alakját.

$$\frac{14}{(x-3)(x+2)(x-4)} \equiv \frac{A}{x-3} + \frac{B}{x+2} + \frac{C}{x-4};$$

$$14 \equiv A(x+2)(x-4) + B(x-3)(x-4) + C(x+2)(x-3).$$

Mivel az integrandus nevezőjében csak egyszeres elsőfokú gyöktényezők vannak, az ismeretlen együtthatók a nevező gyökeinek behelyettesítésével határozhatók meg a leggyorsabban.

$$\text{Legyen } x=3, \text{ akkor } 14=5(-1)A; \quad A = -\frac{14}{5}.$$

$$\text{Legyen } x=-2, \text{ akkor } 14=(-5)(-6)B; \quad B = \frac{14}{30} = \frac{7}{15}.$$

$$\text{Legyen } x=4, \text{ akkor } 14=6 \cdot 1C; \quad C = \frac{7}{3}.$$

Az együtthatókat a differenciálási módszerével is meghatározhatjuk:

$q(x) = (x-3)(x+2)(x-4)$ , és így a nevező deriváltja a szorzat deriválási szabálya alapján számítva:

$$q'(x) = (x+2)(x-4) + (x-3)(x-4) + (x-3)(x+2).$$

A kijelölt szorzást nem végezzük el, mert így a derivált helyettesítési értéke könnyebben számolható ki.

$$A = \frac{p(3)}{q'(3)} = \frac{14}{5(-1)} = -\frac{14}{5}.$$

$$B = \frac{p(-2)}{q'(-2)} = \frac{14}{(-5)(-6)} = \frac{14}{30} = \frac{7}{15}.$$

$$C = \frac{p(4)}{q'(4)} = \frac{14}{1 \cdot 6} = \frac{7}{3}.$$

Az együtthatók ismeretében az integrál meghatározható.

$$\begin{aligned} \int \frac{14}{(x-3)(x+2)(x-4)} dx &= \\ &= \int \left( -\frac{14}{5} \frac{1}{x-3} + \frac{7}{15} \frac{1}{x+2} + \frac{7}{3} \frac{1}{x-4} \right) dx = \\ &= -\frac{14}{5} \int \frac{dx}{x-3} + \frac{7}{15} \int \frac{dx}{x+2} + \frac{7}{3} \int \frac{dx}{x-4} = \\ &= -\frac{14}{5} \ln|x-3| + \frac{7}{15} \ln|x+2| + \frac{7}{3} \ln|x-4| + C. \end{aligned}$$

3.  $\int \frac{x^3-4}{5x^3-x} dx = ?$  A számláló és nevező fokszáma megegyezik, ezért előbb a számlálót osztjuk a nevezővel, azután alkalmazzuk a parciális törtekre bontás módszerét:

$$(x^3-4):(5x^3-x) = \frac{1}{5}$$

$$-x^3 \mp \frac{x}{5}$$

$$\frac{x}{5} - 4$$

$$\int \frac{x^3-4}{5x^3-x} dx = \int \left( \frac{1}{5} + \frac{\frac{x}{5}-4}{5x^3-x} \right) dx = \int \frac{dx}{5} + \frac{1}{25} \int \frac{x-20}{x^3-\frac{1}{5}x} dx.$$

$$3A = -1; \quad A = -\frac{1}{3}. \quad B = 5 + \frac{1}{3} = \frac{16}{3}.$$

$A$  és  $B$  értékét a differenciálás módszerével is meghatározzuk:

$$p(x) = 5x - 6; \quad q(x) = (x-1)(x+2); \quad q'(x) = x+2+x-1 = 2x+1.$$

$$A = \frac{p(1)}{q'(1)} = \frac{-1}{3}; \quad B = \frac{p(-2)}{q'(-2)} = \frac{-16}{-3} = \frac{16}{3}.$$

A feladat megoldása tehát:

$$\begin{aligned} \int \frac{x^4}{(x-1)(x+2)} dx &= \\ &= \int (x^2 - x + 3) dx - \int \left( -\frac{1}{3} \frac{1}{x-1} + \frac{16}{3} \frac{1}{x+2} \right) dx = \\ &= \frac{x^3}{3} - \frac{x^2}{2} + 3x + \frac{1}{3} \ln|x-1| - \frac{16}{3} \ln|x+2| + C. \end{aligned}$$

**b)**  $A$  nevezőnek csak valós gyökei vannak, de többszörös gyökök is előfordulnak. Ekkor  $q(x)$  gyöktényezős alakja:

$$q(x) = (x-x_1)^{\alpha_1} (x-x_2)^{\alpha_2} \dots (x-x_r)^{\alpha_r}, \quad \text{ahol } \sum_{i=1}^r \alpha_i = n;$$

tehát az  $n$ -edfokú  $q(x)$  polinomnak  $r$  különböző valós gyöke van.

Igazolható, hogy ebben az esetben  $\frac{p(x)}{q(x)}$  az alábbi alakú rész törtre bontható:

$$\begin{aligned} \frac{p(x)}{q(x)} &= \frac{p(x)}{(x-x_1)^{\alpha_1} (x-x_2)^{\alpha_2} \dots (x-x_r)^{\alpha_r}} = \\ &= \frac{A_{11}}{x-x_1} + \frac{A_{12}}{(x-x_1)^2} + \dots + \frac{A_{1\alpha_1}}{(x-x_1)^{\alpha_1}} + \\ &+ \frac{A_{21}}{x-x_2} + \frac{A_{22}}{(x-x_2)^2} + \dots + \frac{A_{2\alpha_2}}{(x-x_2)^{\alpha_2}} + \dots \\ &\dots + \frac{A_{r1}}{x-x_r} + \frac{A_{r2}}{(x-x_r)^2} + \dots + \frac{A_{r\alpha_r}}{(x-x_r)^{\alpha_r}}. \end{aligned}$$

## Gyakorló feladatok

5.  $\int \frac{3x^2+4x-6}{(x+2)^3} dx = ?$   $A$  nevezőnek csak egy gyöke van, és az valós

és háromszoros. Illyenkor a parciális törtek együtthatói az együtthatók egyeztetésével határozhatók meg a legegyszerűbben. Az együtthatókat ismét index nélküli nagybetűkkel jelöljük.

$$\frac{3x^2+4x-6}{(x+2)^3} \equiv \frac{A}{x+2} + \frac{B}{(x+2)^2} + \frac{C}{(x+2)^3}.$$

A jobb oldalt közös (a bal oldallal egyező) nevezőre hozva, a számlálókra az alábbi azonosság érvényes:

$$3x^2+4x-6 \equiv A(x+2)^2 + B(x+2) + C.$$

A jobb oldalt is  $x$  fogyó hatványai szerint rendezzük:

$$3x^2+4x-6 \equiv A(x^2+4x+4) + Bx+2B+C;$$

$$3x^2+4x-6 \equiv Ax^2+(4A+B)x+4A+2B+C.$$

Az együtthatók egyeztetéséből adódó egyenletrendszer:

$$A=3$$

$$4A+B=4$$

$$4A+2B+C=-6$$

$$A=3; \quad B=4-12=-8; \quad C=-6-12+16=-2.$$

Ha a differenciálás módszerét akarjuk alkalmazni az egyetlen — többszörös — valós gyökkel rendelkező nevező esetén parciális törtek számlálóinak meghatározására, akkor ismernünk kell a  $p(x)$ -szel jelölt számláló deriváltjait. Ha ugyanis  $\frac{p(x)}{q(x)} =$

$= \frac{p(x)}{(x-x_1)^n}$  alakú, akkor a parciális törtre bontott alak:

$$\frac{p(x)}{q(x)} = \frac{A_1}{x-x_1} + \frac{A_2}{(x-x_1)^2} + \dots + \frac{A_n}{(x-x_1)^n},$$

és ekkor

$$A_1 = \frac{p^{(n-1)}(x_1)}{(n-1)!}; \quad A_2 = \frac{p^{(n-2)}(x_1)}{(n-2)!}; \quad \dots;$$

$$A_n = \frac{p(x_1)}{0!} = p(x_1), \quad \text{általában } A_k = \frac{p^{(n-k)}(x_1)}{(n-k)!}, \quad \text{ahol } 1 \leq k \leq n.$$



Példánkra visszatérve:

$$p(x) = 3x^2 + 4x - 6; \quad p'(x) = 6x + 4; \quad p''(x) = 6.$$

Most a megfelelő számlálók:

$$A = \frac{p''(-2)}{2!} = \frac{6}{2} = 3;$$

$$B = \frac{p'(-2)}{1!} = \frac{-12 + 4}{1} = -8;$$

$$C = p(-2) = 3 \cdot 4 + 4(-2) - 6 = -2.$$

A feladat megoldása tehát:

$$\begin{aligned} \int \frac{3x^2 + 4x - 6}{(x+2)^3} dx &= \int \left[ \frac{3}{x+2} - \frac{8}{(x+2)^2} - \frac{2}{(x+2)^3} \right] dx = \\ &= 3 \ln|x+2| + \frac{8}{x+2} + \frac{1}{(x+2)^2} + C. \end{aligned}$$

Felhasználhatjuk a feladat megoldásához a nevező gyökeinek helyettesítését is, de mivel egyetlen gyöktényező van, ezért csak egy ismeretlent tudunk ezzel az eljárással meghatározni. Felírjuk a parciális tört alakot:

$$\frac{3x^2 + 4x - 6}{(x+2)^3} \equiv \frac{A}{x+2} + \frac{B}{(x+2)^2} + \frac{C}{(x+2)^3}.$$

A jobb oldalt közös nevezőre hozzuk, majd a két (egyenlő nevezőjű) tört számlálóját tesszük egyenlővé:

$$\frac{3x^2 + 4x - 6}{(x+2)^3} \equiv \frac{A(x+2)^2 + B(x+2) + C}{(x+2)^3};$$

$$3x^2 + 4x - 6 \equiv A(x+2)^2 + B(x+2) + C.$$

Behelyettesítjük az  $x = -2$  értéket (ez az egyetlen gyök):

$$12 - 8 - 6 = C; \quad C = -2.$$

Több együtthatót nem tudunk meghatározni ezzel a módszerrel. A további két ismeretlent úgy számítjuk ki, hogy az azonosságban  $x$  helyébe lehetőleg kis egész számokat helyettesítünk, majd az így kapott kétismeretlenes egyenletrendszert megoldjuk.

Legyen mondjuk  $x=0$ , ill.  $-1$ .

$$-6 = 4A + 2B - 2$$

$$\underline{3 - 4 - 6 = A + B - 2}$$

$$B = -2 - 2A$$

$$-7 = A - 2 - 2A - 2$$

$$A = 3; \quad B = -2 - 6 = -8.$$

$$6. \quad \int \frac{x^3 - 4x^2 + 2}{(x-3)^4} dx = ?$$

I. Megoldás:

$$\frac{x^3 - 4x^2 + 2}{(x-3)^4} \equiv \frac{A}{x-3} + \frac{B}{(x-3)^2} + \frac{C}{(x-3)^3} + \frac{D}{(x-3)^4}.$$

A határozatlan együtthatókat először a differenciálás módszerével számítjuk ki.

$$f(x) = x^3 - 4x^2 + 2; \quad f'(x) = 3x^2 - 8x; \quad f''(x) = 6x - 8; \quad f'''(x) = 6;$$

$$A = \frac{f'''(3)}{3!} = \frac{6}{6} = 1; \quad B = \frac{f''(3)}{2!} = \frac{10}{2} = 5;$$

$$C = \frac{f'(3)}{1!} = \frac{27 - 24}{1} = 3; \quad D = f(3) = 27 - 36 + 2 = -7.$$

II. Megoldás:

Határozzuk meg az együtthatókat az együtthatók egyeztetése útján is:

$$\frac{x^3 - 4x^2 + 2}{(x-3)^4} \equiv \frac{A(x-3)^3 + B(x-3)^2 + C(x-3) + D}{(x-3)^4}.$$

$$x^3 - 4x^2 + 2 \equiv A(x^3 - 9x^2 + 27x - 27) + B(x^2 - 6x + 9) + Cx - 3C + D;$$

$$x^3 - 4x^2 + 2 \equiv Ax^3 + (-9A + B)x^2 + (27A - 6B + C)x - 27A + 9B - 3C + D;$$

Az ebből leolvasható egyenletrendszer:

$$A = 1$$

$$-9A + B = -4$$

$$27A - 6B + C = 0$$

$$\underline{-27A + 9B - 3C + D = 2}$$

$$B = -4 + 9 = 5;$$

$$C = 6B - 27A = 30 - 27 = 3;$$

$$D = 2 + 27A - 9B + 3C = 2 + 27 - 45 + 9 = -7.$$

Mindkét módszerrel természetesen ugyanazokat az együtthatókat kaptuk.

Az integrál tehát:

$$\begin{aligned} \int \frac{x^3 - 4x^2 + 2}{(x-3)^4} dx &= \int \left[ \frac{1}{x-3} + \frac{5}{(x-3)^2} + \frac{3}{(x-3)^3} - \frac{7}{(x-3)^4} \right] dx = \\ &= \ln|x-3| + 5 \frac{(x-3)^{-1}}{-1} + 3 \frac{(x-3)^{-2}}{-2} - 7 \frac{(x-3)^{-3}}{-3} + C = \\ &= \ln|x-3| - \frac{5}{x-3} - \frac{3}{2} \frac{1}{(x-3)^2} + \frac{7}{3} \frac{1}{(x-3)^3} + C. \end{aligned}$$

7.  $\int \frac{5x-3}{(x-1)(x-3)^2} dx = ?$

$$\frac{5x-3}{(x-1)(x-3)^2} \equiv \frac{A}{x-1} + \frac{B_1}{x-3} + \frac{B_2}{(x-3)^2}.$$

(Ilyen esetben a differenciálás módszere már nagyon komplikált, ezért nem alkalmazzuk.)

**I. Megoldás:**

Meghatározzuk az együtthatókat az egyenlő fokszámú tagok együtthatóinak összehasonlításával.

$$\frac{5x-3}{(x-1)(x-3)^2} \equiv \frac{A(x-3)^2 + B_1(x-1)(x-3) + B_2(x-1)}{(x-1)(x-3)^2}.$$

$$5x-3 \equiv A(x-3)^2 + B_1(x-1)(x-3) + B_2(x-1);$$

$$5x-3 \equiv A(x^2-6x+9) + B_1(x^2-4x+3) + B_2x - B_2;$$

$$5x-3 \equiv (A+B_1)x^2 + (-6A-4B_1+B_2)x + 9A+3B_1-B_2.$$

Az adódó egyenletrendszer:

$$A + B_1 = 0$$

$$-6A - 4B_1 + B_2 = 5$$

$$9A + 3B_1 - B_2 = -3$$

$$A = -B_1$$

$$6B_1 - 4B_1 + B_2 = 5$$

$$-9B_1 + 3B_1 - B_2 = -3$$

$$A = -B_1$$

$$2B_1 + B_2 = 5$$

$$-6B_1 - B_2 = -3$$

$$2B_1 - 6B_1 = 2; \quad B_1 = -\frac{2}{4} = -\frac{1}{2}.$$

$$-1 + B_2 = 5; \quad B_2 = 6.$$

$$A = \frac{1}{2}.$$

**II. Megoldás:**

A nevező gyökeinek behelyettesítésével csak részben határozhatjuk meg az együtthatókat, mert a nevezőnek többszörös gyökei vannak.

$$5x-3 \equiv A(x-3)^2 + B_1(x-1)(x-3) + B_2(x-1).$$

A megfelelő gyökök  $x=1$  és  $3$ , ezeket behelyettesítjük:

$$\text{ha } x=1, \quad 5-3=4A; \quad A = \frac{1}{2};$$

$$\text{ha } x=3, \quad 12=2B_2; \quad B_2=6.$$

Több együtthatót ezzel a módszerrel már nem tudunk meghatározni, ezért a két együttható ismeretében egy tetszőleges  $x$  érték behelyettesítése révén határozzuk meg  $B_1$  értékét.

Legyen  $x=0$ .

$$-3 = 9A + 3B_1 - B_2;$$

$$-3 = \frac{9}{2} + 3B_1 - 6;$$

$$3B_1 = 3 - \frac{9}{2} = -\frac{3}{2}; \quad B_1 = -\frac{1}{2}.$$

Az integrál tehát:

$$\begin{aligned} \int \frac{5x-3}{(x-1)(x-3)^2} dx &= \int \left[ \frac{1}{2} \frac{1}{x-1} - \frac{1}{2} \frac{1}{x-3} + \frac{6}{(x-3)^2} \right] dx = \\ &= \frac{1}{2} \int \frac{dx}{x-1} - \frac{1}{2} \int \frac{dx}{x-3} + 6 \int \frac{dx}{(x-3)^2} = \\ &= \frac{1}{2} \ln|x-1| - \frac{1}{2} \ln|x-3| + 6 \frac{(x-3)^{-1}}{-1} + C = \\ &= \frac{1}{2} \ln|x-1| - \frac{1}{2} \ln|x-3| - \frac{6}{x-3} + C = \frac{1}{2} \ln \left| \frac{x-1}{x-3} \right| - \frac{6}{x-3} + C. \end{aligned}$$

8.  $\int \frac{2x-4}{(x+1)^2(x-1)^2} dx = ?$  A nevezőben két kétszeres gyök van.

A parciális törtek:

$$\frac{2x-4}{(x+1)^2(x-1)^2} \equiv \frac{A_1}{x+1} + \frac{A_2}{(x+1)^2} + \frac{B_1}{x-1} + \frac{B_2}{(x-1)^2};$$

közös nevezőre hozva:

$$\begin{aligned} \frac{2x-4}{(x+1)^2(x-1)^2} &\equiv \\ &\equiv \frac{A_1(x+1)(x-1)^2 + A_2(x-1)^2 + B_1(x-1)(x+1)^2 + B_2(x+1)^2}{(x+1)^2(x-1)^2}. \end{aligned}$$

I. Megoldás:

$A_1, A_2, B_1, B_2$  értékét az együtthatók egyeztetésével számítjuk ki. Ezért fogyó hatványok szerint rendezzük a számlálót:

$$2x-4 \equiv A_1(x+1)(x^2-2x+1) + A_2(x^2-2x+1) + B_1(x-1)(x^2+2x+1) + B_2(x^2+2x+1);$$

$$2x-4 \equiv A_1(x^3+x^2-2x^2-2x+x+1) + A_2(x^2-2x+1) + B_1(x^3-x^2+2x^2-2x+x-1) + B_2(x^2+2x+1);$$

$$2x-4 \equiv (A_1+B_1)x^3 + (-A_1+A_2+B_1+B_2)x^2 + (-A_1-2A_2-B_1+2B_2)x + A_1+A_2-B_1+B_2.$$

Az egyenletrendszer:

$$A_1 + B_1 = 0$$

$$-A_1 + A_2 + B_1 + B_2 = 0$$

$$-A_1 - 2A_2 - B_1 + 2B_2 = 2$$

$$\underline{A_1 + A_2 - B_1 + B_2 = -4}$$

$$A_1 = -B_1 \quad \text{I.}$$

$$2B_1 + A_2 + B_2 = 0 \quad \text{II.}$$

$$-2A_2 + 2B_2 = 2 \quad \text{III.}$$

$$\underline{-2B_1 + A_2 + B_2 = -4} \quad \text{IV.}$$

II.—IV.:

$$4B_1 = 4; \quad B_1 = 1.$$

I.-be:

$$A_1 = -1.$$

Ezeket felhasználva:

$$2 + A_2 + B_2 = 0 \quad \text{II.}$$

$$\underline{A_2 - B_2 = -1} \quad \text{III.}$$

II.+III.

$$2A_2 + 2 = -1; \quad A_2 = -\frac{3}{2}.$$

III.-ba:

$$B_2 = A_2 + 1 = -\frac{3}{2} + 1 = -\frac{1}{2}.$$

Az együtthatók tehát:

$$A_1 = -1; \quad A_2 = -\frac{3}{2}; \quad B_1 = 1; \quad B_2 = -\frac{1}{2}.$$

II. Megoldás:

Az együtthatókat a nevező gyökeinek és alkalmasan választott  $x$  értékeknek a behelyettesítésével is meghatározzuk.

$$2x-4 \equiv A_1(x+1)(x-1)^2 + A_2(x-1)^2 + B_1(x-1)(x+1)^2 + B_2(x+1)^2.$$

$$\text{Legyen } x = -1, \text{ akkor } -6 = 4A_2; \quad A_2 = -\frac{3}{2}.$$

$$\text{Legyen } x = 1, \text{ akkor } -2 = 4B_2; \quad B_2 = -\frac{1}{2}.$$

Legyenek  $x=0$ , ill.  $x=2$  az önkényesen választott  $x$  értékek, akkor

$$-4 = A_1 + A_2 - B_1 + B_2$$

$$\underline{0 = 3A_1 + A_2 + 9B_1 + 9B_2}$$

Ide behelyettesítjük  $A_2$  és  $B_2$  ismert értékét, ezután már csak kétismeret-  
lenes egyenletrendszert kell megoldanunk.

$$-4 = A_1 - \frac{3}{2} - B_1 - \frac{1}{2}$$

$$0 = 3A_1 - \frac{3}{2} + 9B_1 - \frac{9}{2}$$

$$-2 = A_1 - B_1 \quad \text{I.}$$

$$2 = A_1 + 3B_1 \quad \text{II.}$$

II. - I.

$$4 = 4B_1; \quad B_1 = 1.$$

$$A_1 = B_1 - 2 = -1.$$

A feladat megoldása tehát:

$$\begin{aligned} & \int \frac{2x-4}{(x+1)^2(x-1)^2} dx = \\ & = \int \left[ \frac{-1}{x-1} - \frac{3}{2} \frac{1}{(x+1)^2} + \frac{1}{x-1} - \frac{1}{2} \frac{1}{(x-1)^2} \right] dx = \\ & = -\ln|x+1| - \frac{3}{2} \frac{(x+1)^{-1}}{-1} + \ln|x-1| - \frac{1}{2} \frac{(x-1)^{-1}}{-1} + C = \\ & = -\ln|x+1| + \frac{3}{2} \frac{1}{x+1} + \ln|x-1| + \frac{1}{2} \frac{1}{x-1} + C = \\ & = \ln \left| \frac{x-1}{x+1} \right| + \frac{3}{2(x+1)} + \frac{1}{2(x-1)} + C. \end{aligned}$$

9.  $\int \frac{2x^3 - x^2 + 2x + 5}{(x+2)^2(x-1)^2} dx = ?$  Az integrandust parciális törtekre bont-  
juk, majd az ismeretlen együtthatókat az előbbi feladat megoldása során  
felhasznált mindkét módszerrel meghatározzuk.

$$\frac{2x^3 - x^2 + 2x + 5}{(x+2)^2(x-1)^2} \equiv \frac{A_1}{x+2} + \frac{A_2}{(x+2)^2} + \frac{B_1}{x-1} + \frac{B_2}{(x-1)^2};$$

$$\frac{2x^3 - x^2 + 2x + 5}{(x+2)^2(x-1)^2} \equiv$$

$$\equiv \frac{A_1(x+2)(x-1)^2 + A_2(x-1)^2 + B_1(x-1)(x+2)^2 + B_2(x+2)^2}{(x+2)^2(x-1)^2};$$

I. Megoldás:

$$\begin{aligned} 2x^3 - x^2 + 2x + 5 & \equiv A_1(x^3 + 2x^2 - 2x^2 - 4x + x + 2) + A_2(x^2 - 2x + 1) + \\ & + B_1(x^3 - x^2 + 4x^2 - 4x + 4x - 4) + B_2(x^2 + 4x + 4) \equiv \\ & \equiv (A_1 + B_1)x^3 + (A_2 + 3B_1 + B_2)x^2 + (-3A_1 - 2A_2 + 4B_2)x + \\ & + 2A_1 + A_2 - 4B_1 + 4B_2; \end{aligned}$$

Az együtthatók egyeztetéséből adódó egyenletrendszer:

$$A_1 + B_1 = 2 \quad \text{I.}$$

$$A_2 + 3B_1 + B_2 = -1 \quad \text{II.}$$

$$-3A_1 - 2A_2 + 4B_2 = 2 \quad \text{III.}$$

$$2A_1 + A_2 - 4B_1 + 4B_2 = 5 \quad \text{IV.}$$

Az első egyenletből:

$$A_1 = 2 - B_1, \quad \text{I.}$$

ezt behelyettesítve:

$$A_2 + 3B_1 + B_2 = -1 \quad \text{II.}$$

$$-6 + 3B_1 - 2A_2 + 4B_2 = 2 \quad \text{III.}$$

$$4 - 2B_1 + A_2 - 4B_1 + 4B_2 = 5 \quad \text{IV.}$$

A második egyenletből:

$$3B_1 = -A_2 - B_2 - 1, \quad \text{II.}$$

ezt behelyettesítve:

$$-A_2 - B_2 - 1 - 2A_2 + 4B_2 = 8 \quad \text{III.}$$

$$2A_2 + 2B_2 + 2 + A_2 + 4B_2 = 1 \quad \text{IV.}$$

rendezve:

$$3B_2 - 3A_2 = 9 \quad \text{III.}$$

$$3A_2 + 6B_2 = -1 \quad \text{IV.}$$

III. + IV.:

$$9B_2 = 8; \quad B_2 = \frac{8}{9}.$$

$$3A_2 + \frac{16}{3} = -1; \quad A_2 = -\frac{19}{9}.$$

Visszahelyettesítve II.-be:

$$3B_1 = \frac{19}{9} - \frac{8}{9} - \frac{9}{9} = \frac{2}{9}; \quad B_1 = \frac{2}{27}.$$

Visszahelyettesítve I.-be:

$$A_1 = 2 - \frac{2}{27} = \frac{52}{27}.$$

Tehát a kapott együtthatók:

$$A_1 = \frac{52}{27}; \quad A_2 = -\frac{19}{9}; \quad B_1 = \frac{2}{27}; \quad B_2 = \frac{8}{9}.$$

## II. Megoldás:

Az együtthatókat meghatározzuk még a nevező gyökhelyeinek, ill. tetszőleges más  $x$  értékeknek behelyettesítésével is. Felírjuk újra a számlálókra adódó azonosságot:

$$\begin{aligned} 2x^3 - x^2 + 2x + 5 &\equiv \\ &\equiv A_1(x+2)(x-1)^2 + A_2(x-1)^2 + B_1(x-1)(x+2) + B_2(x+2)^2. \end{aligned}$$

A nevező gyökei 1 és  $-2$ , ezért legyen  $x=1$ , akkor

$$2 - 1 + 2 + 5 = 9B_2; \quad B_2 = \frac{8}{9}.$$

$$\text{Legyen } x = -2, \text{ akkor } -16 - 4 - 4 + 5 = 9A_2; \quad A_2 = -\frac{19}{9}.$$

Legyen  $x=0$ , ill.  $x=-1$  (ezek már tetszőleges számok); akkor

$$5 = 2A_1 + A_2 - 4B_1 + 4B_2$$

$$\underline{-2 - 1 - 2 + 5 = 4A_1 + 4A_2 - 2B_1 + B_2}$$

Behelyettesítjük  $A_2$  és  $B_2$  értékét, majd megoldjuk a kétismeretlenes egyenletrendszert:

$$5 = 2A_1 - \frac{19}{9} - 4B_1 + \frac{32}{9} \quad \text{I.}$$

$$\underline{0 = 4A_1 - \frac{76}{9} - 2B_1 + \frac{8}{9}} \quad \text{II.}$$

$$\frac{45}{9} - \frac{13}{9} = 2A_1 - 4B_1 \quad \text{I.}$$

$$\frac{68}{9} = 4A_1 - 2B_1 \quad \text{II.}$$

$$\frac{32}{9} = 2A_1 - 4B_1 \quad \text{I.}$$

$$\frac{68}{9} = 4A_1 - 2B_1 \quad \text{II.}$$

$-2 \cdot \text{I.} + \text{II.}$ :

$$+\frac{4}{9} = 6B_1; \quad B_1 = \frac{2}{27}.$$

$$2A_1 = \frac{32}{9} + \frac{8}{27}; \quad A_1 = \frac{16}{9} + \frac{4}{27} = \frac{52}{27}.$$

Az együtthatók tehát

$$A_1 = \frac{52}{27}; \quad A_2 = -\frac{19}{9}; \quad B_1 = \frac{2}{27}; \quad B_2 = \frac{8}{9}.$$

A feladat megoldása:

$$\begin{aligned} \int \frac{2x^3 - x^2 + 2x + 5}{(x+2)^2(x-1)^2} dx &= \\ &= \int \left[ \frac{52}{27} \frac{1}{x+2} - \frac{19}{9} \frac{1}{(x+2)^2} + \frac{2}{27} \frac{1}{x-1} + \frac{8}{9} \frac{1}{(x-1)^2} \right] dx = \\ &= \frac{52}{27} \ln|x+2| - \frac{19}{9} \frac{(x+2)^{-1}}{-1} + \frac{2}{27} \ln|x-1| + \frac{8}{9} \frac{(x-1)^{-1}}{-1} + C = \\ &= \frac{52}{27} \ln|x+2| + \frac{19}{9} \frac{1}{x+2} + \frac{2}{27} \ln|x-1| - \frac{8}{9} \frac{1}{x-1} + C. \end{aligned}$$

c)  $A \frac{p(x)}{q(x)}$  alakú integrandus nevezőjének,  $q(x)$ -nek, nem minden gyöke valós. Mint az algebrából ismeretes, a komplex gyök-

kök párosával lépnek fel: ha egy  $z_0$  komplex szám gyöke  $q(x)$ -nek, akkor konjugáltja,  $\bar{z}_0$  szintén gyök. Az ezeknek megfelelő elsőfokú gyöktényező,  $(x - z_0)$ , ill.  $(x - \bar{z}_0)$ , már nem valós kifejezés, azonban a konjugált gyökök gyöktényezőinek szorzata egy valós másodfokú gyöktényezőt ad, amely nem bontható fel valós elsőfokú kifejezések szorzatára. Ha a nevezőnek többszörös valós gyöktényezői, valamint egyszeres komplex gyöktényezői vannak, vagyis a nevező gyöktényezői alakja

$$q(x) = (x - x_1)^{\alpha_1} \dots (x - x_r)^{\alpha_r} (x^2 + b_1x + c_1) \dots (x^2 + b_sx + c_s),$$

akkor

$$\frac{p(x)}{q(x)} = \sum_{i=1}^{\alpha_1} \frac{A_{1i}}{(x - x_1)^i} + \dots + \sum_{j=1}^{\alpha_r} \frac{A_{rj}}{(x - x_r)^j} + \frac{B_1x + C_1}{x^2 + b_1x + c_1} + \frac{B_2x + C_2}{x^2 + b_2x + c_2} + \dots + \frac{B_sx + C_s}{x^2 + b_sx + c_s}.$$

Amennyiben a nevezőnek többszörös komplex gyökei is vannak, vagyis a valós elsőfokú gyöktényezők szorzatára nem bontható másodfokú gyöktényezőknél egynél magasabb hatványa is szerepel, akkor a nevező:

$$q(x) = (x - x_1)^{\alpha_1} \dots (x - x_r)^{\alpha_r} (x^2 + b_1x + c_1)^{\beta_1} \dots (x^2 + b_sx + c_s)^{\beta_s},$$

és a parciális tört alakja:

$$\frac{p(x)}{q(x)} = \sum_{i=1}^{\alpha_1} \frac{A_{1i}}{(x - x_1)^i} + \dots + \sum_{j=1}^{\alpha_r} \frac{A_{rj}}{(x - x_r)^j} + \sum_{k=1}^{\beta_1} \frac{B_{1k}x + C_{1k}}{(x^2 + b_1x + c_1)^k} + \dots + \sum_{l=1}^{\beta_s} \frac{B_{sl}x + C_{sl}}{(x^2 + b_sx + c_s)^l}.$$

**Megjegyzés:** A feladatokban az együtthatókat index nélküli nagybetűkkel jelöljük.

## Gyakorló feladatok

10.  $\int \frac{5}{x(x^2+4)} dx = ?$  A nevező nem alakítható át elsőfokú tényezők szorzatává, hiszen az  $(x^2+4)$  tényező diszkriminánsa  $D < 0$ . Tehát az integrandus parciális tört alakja a következő:

$$\frac{5}{x(x^2+4)} \equiv \frac{A}{x} + \frac{Bx+C}{x^2+4};$$

$$\frac{5}{x(x^2+4)} \equiv \frac{A(x^2+4) + Bx^2 + Cx}{x(x^2+4)}.$$

A számlálók azonossága —  $x$  hatványai szerint rendezve —

$$5 \equiv (A+B)x^2 + Cx + 4A.$$

Az együtthatók egyeztetéséből adódó egyenletrendszer:

$$A+B=0$$

$$C=0$$

$$4A=5$$

$$A = \frac{5}{4}; \quad B = -\frac{5}{4}; \quad C = 0.$$

Tehát:

$$\begin{aligned} \int \frac{5}{x(x^2+4)} dx &= \int \left( \frac{5}{4} \frac{1}{x} - \frac{5}{4} \frac{x}{x^2+4} \right) dx = \\ &= \int \left( \frac{5}{4} \frac{1}{x} - \frac{5}{8} \frac{2x}{x^2+4} \right) dx = \frac{5}{4} \ln|x| - \frac{5}{8} \ln(x^2+4) + C = \\ &= \frac{5}{8} \ln x^2 - \frac{5}{8} \ln(x^2+4) + C = \frac{5}{8} \ln \frac{x^2}{x^2+4} + C. \end{aligned}$$

Meghatározhatjuk az ismeretlen együtthatókat alkalmas  $x$  értékek helyettesítésével is, bár — mint látni fogjuk — ez a módszer jelen esetben nem egyszerűbb.

$$5 \equiv A(x^2+4) + Bx^2 + Cx.$$

Legyen  $x=0$  (az egyetlen valós gyök), akkor  $5=4A$ , és  $A=\frac{5}{4}$ .

Legyen  $x=1$  és  $x=-1$  a két tetszőleges helyettesítési érték; ezekből

$$5 = \frac{5}{4} \cdot 5 + B + C \quad \text{I.}$$

$$5 = \frac{5}{4} \cdot 5 + B - C \quad \text{II.}$$

I.+II.:

$$10 = \frac{50}{4} + 2B; \quad B = -\frac{5}{4}.$$

$$C = 5 - \frac{25}{4} + \frac{5}{4} = 0.$$

$$11. \int \frac{2x^2}{x^4-1} dx = \int \frac{2x^2}{(x^2-1)(x^2+1)} dx = \int \frac{2x^2}{(x+1)(x-1)(x^2+1)} dx = ?$$

A nevező két elsőfokú egyszerűes gyöktényezőt és egy elsőfokú tényezők szorzatára nem bontható másodfokú egyszerűes gyöktényezőt tartalmaz. Végezzük el a parciális törtre bontást:

$$\frac{2x^2}{(x+1)(x-1)(x^2+1)} \equiv \frac{A}{x+1} + \frac{B}{x-1} + \frac{Cx+D}{x^2+1};$$

$$\frac{2x^2}{(x+1)(x-1)(x^2+1)} \equiv \frac{A(x-1)(x^2+1) + B(x+1)(x^2+1) + (Cx+D)(x^2-1)}{(x+1)(x-1)(x^2+1)};$$

$$2x^2 \equiv A(x^2 - x^2 + x - 1) + B(x^2 + x^2 + x + 1) + C(x^2 - x) + D(x^2 - 1);$$

$$2x^2 \equiv (A+B+C)x^2 + (-A+B+D)x^2 + (A+B-C)x - A + B - D.$$

Az együtthatók egyeztetéséből felírható egyenletrendszer:

$$A+B+C=0 \quad \text{I.}$$

$$-A+B+D=2 \quad \text{II.}$$

$$A+B-C=0 \quad \text{III.}$$

$$-A+B-D=0 \quad \text{IV.}$$

I.-III.

$$2C=0; \quad C=0.$$

III.-ba:

$$A+B=0 \quad A=-B$$

$$2B+D=2 \quad \text{II.}$$

$$2B-D=0 \quad \text{IV.}$$

$$4B=2; \quad B=\frac{1}{2}; \quad A=-\frac{1}{2}; \quad D=1.$$

A keresett együtthatók tehát:

$$A=-\frac{1}{2}; \quad B=\frac{1}{2}; \quad C=0; \quad D=1.$$

Most meghatározzuk az együtthatókat alkalmasan választott  $x$  értékek behelyettesítésével is:

$$2x^2 \equiv A(x-1)(x^2+1) + B(x+1)(x^2+1) + (Cx+D)(x^2-1).$$

$$\text{Legyen } x=1 \text{ (az egyik valós gyök), akkor } 2=4B; \quad B=\frac{1}{2}.$$

$$\text{Legyen } x=-1 \text{ (a másik valós gyök), akkor } 2=-4A; \quad A=-\frac{1}{2}.$$

Ezenkívül valasszuk még  $x$  értékét 0-nak és 2-nek. Ekkor

$$0 = -A + B - D$$

$$8 = 5A + 15B + 6C + 3D$$

$$0 = \frac{1}{2} + \frac{1}{2} - D$$

$$8 = -\frac{5}{2} + \frac{15}{2} + 6C + 3D$$

$$D=1$$

$$3 = 6C + 3; \quad C=0.$$

A feladat megoldása tehát

$$\int \frac{2x^2}{x^4-1} dx = \int \left( -\frac{1}{2} \frac{1}{x-1} + \frac{1}{2} \frac{1}{x+1} + \frac{1}{x^2+1} \right) dx =$$

$$= -\frac{1}{2} \ln|x+1| + \frac{1}{2} \ln|x-1| + \arctg x + C =$$

$$= \frac{1}{2} \ln \left| \frac{x-1}{x+1} \right| + \arctg x + C.$$

12.  $\int \frac{3x^2+6}{(x^2-2x+5)^2} dx = ?$  A nevezőben levő másodfokú polinom nem alakítható valós gyöktényezőzők szorzatává, mert az  $x^2-2x+5=0$  másodfokú egyenlet diszkriminánsa negatív ( $D=4-20=-16$ ). A tört nevezőjében tehát kétszeres komplex gyökök vannak.

$$\frac{3x^2+6}{(x^2-2x+5)^2} \equiv \frac{Ax+B}{(x^2-2x+5)^2} + \frac{Cx+D}{x^2-2x+5}.$$

A jobb oldalon közös nevezőre hozunk, majd az egyenlő fokszámú tagok együtthatói egyenlőségét felhasználva felírjuk az ismeretlen  $A, B, C, D$  együtthatók egyenletrendszerét.

$$\begin{aligned} \frac{3x^2+6}{(x^2-2x+5)^2} &\equiv \frac{Ax+B+(Cx+D)(x^2-2x+5)}{(x^2-2x+5)^2} \equiv \\ &\equiv \frac{Ax+B+Cx^3+Dx^2-2Cx^2-2Dx+5Cx+5D}{(x^2-2x+5)^2} \equiv \\ &\equiv \frac{Cx^3+(D-2C)x^2+(A+5C-2D)x+5D+B}{(x^2-2x+5)^2}. \end{aligned}$$

Az egyenletrendszer:

$$\begin{array}{ll} C=0 & \text{I.} \\ D-2C=3 & \text{II.} \\ A+5C-2D=0 & \text{III.} \\ 5D+B=6 & \text{IV.} \end{array}$$

$C=0$ , tehát II.-ből  $D=3$ , ezt a III.-ba helyettesítve:

$$A-6=0, \text{ vagyis } A=6.$$

A IV.-ből kapjuk:  $15+B=6$ , vagyis  $B=-9$ .

$$\begin{aligned} \int \frac{3x^2+6}{(x^2-2x+5)^2} dx &= \int \frac{6x-9}{(x^2-2x+5)^2} dx + \int \frac{3}{x^2-2x+5} dx = \\ &= 3 \int \frac{2x-2-1}{(x^2-2x+5)^2} dx + \int \frac{3}{x^2-2x+5} dx = \\ &= 3 \int \frac{2x-2}{(x^2-2x+5)^2} dx - 3 \int \frac{1}{(x^2-2x+5)^2} dx + 3 \int \frac{dx}{x^2-2x+5}. \end{aligned}$$

Legyen

$$I_1 = 3 \int \frac{2x-2}{(x^2-2x+5)^2} dx, \quad I_2 = -3 \int \frac{dx}{(x^2-2x+5)^2},$$

$$I_3 = 3 \int \frac{dx}{x^2-2x+5}.$$

$$I_1 = 3 \int \frac{2x-2}{(x^2-2x+5)^2} dx =$$

$$= 3 \int (2x-2)(x^2-2x+5)^{-2} dx = -\frac{3}{x^2-2x+5} + C_1.$$

$$I_2 = -3 \int \frac{dx}{[(x-1)^2+4]^2},$$

ezt  $x-1=u$ ,  $dx=du$  helyettesítéssel alakítjuk át, majd az 1. f) pontban levezetett rekurziós formulával határozzuk meg.

$$I_2 = -3 \int \frac{du}{(u^2+4)^2}.$$

Mivel

$$\int \frac{dx}{(x^2+a^2)^2} = \frac{1}{2a^2} \frac{x}{x^2+a^2} + \frac{1}{2a^3} \arctg \frac{x}{a} + C,$$

ezért

$$I_2 = -\frac{3}{2 \cdot 4} \frac{u}{u^2+4} - \frac{3}{2 \cdot 8} \arctg \frac{u}{2} + C_2 =$$

$$= -\frac{3}{8} \frac{x-1}{(x-1)^2+4} - \frac{3}{16} \arctg \frac{x-1}{2} + C_2.$$

$$I_3 = 3 \int \frac{dx}{x^2-2x+5} = 3 \int \frac{dx}{(x-1)^2+4}.$$

Ezt is az  $x-1=u$ ,  $dx=du$  helyettesítéssel alakítjuk át, majd figyelembe vesszük, hogy

$$\int \frac{dx}{x^2+a^2} = \frac{1}{a} \arctg \frac{x}{a} + C.$$

$$I_3 = 3 \int \frac{du}{u^2+4} = \frac{3}{2} \arctg \frac{u}{2} + C_3 = \frac{3}{2} \arctg \frac{x-1}{2} + C_3.$$

Összegezve a részeredményeket, a feladat megoldása:

$$\begin{aligned} \int \frac{3x^2+6}{(x^2-2x+5)^2} dx &= \\ &= -\frac{3}{x^2-2x+5} - \frac{3}{8} \frac{x-1}{(x-1)^2+4} - \frac{3}{16} \arctg \frac{x-1}{2} + \frac{3}{2} \arctg \frac{x-1}{2} + C = \\ &= -\frac{3}{x^2-2x+5} - \frac{3}{8} \frac{x-1}{x^2-2x+5} + \frac{21}{16} \arctg \frac{x-1}{2} + C. \end{aligned}$$



$$13. \int \frac{2x^3 - 4x^2 + x - 5}{(x-1)(x^2+4)^2} dx = ? \text{ A nevezőben egy valós gyöktényező}$$

és egy kétszeres komplex gyöktényező van.

A törtet parciális törtek összegére bontjuk:

$$\frac{2x^3 - 4x^2 + x - 5}{(x-1)(x^2+4)^2} \equiv \frac{A}{x-1} + \frac{Bx+C}{(x^2+4)^2} + \frac{Dx+E}{x^2+4}.$$

A jobb oldalt közös nevezőre hozzuk, elvégezzük a kijelölt műveleteket, majd az egyenlő fokszámú tagok együtthatói egyenlőségéből felírható egyenletrendszert megoldjuk.

$$\begin{aligned} \frac{2x^3 - 4x^2 + x - 5}{(x-1)(x^2+4)^2} &\equiv \\ &\equiv \frac{A(x^2+4)^2 + (Bx+C)(x-1) + (Dx+E)(x^2+4)(x-1)}{(x-1)(x^2+4)^2}; \end{aligned}$$

$$\begin{aligned} 2x^3 - 4x^2 + x - 5 &\equiv \\ &\equiv A(x^4 + 8x^2 + 16) + Bx^2 + Cx - Bx - C + (Dx+E)(x^3 + 4x - x^2 - 4) \equiv \\ &\equiv Ax^4 + 8Ax^2 + 16A + Bx^2 + Cx - Bx - C + Dx^4 + Ex^3 + 4Dx^3 + \\ &+ 4Ex - Dx^2 - Ex^2 - 4Dx - 4E \equiv x^4(A+D) + x^3(E-D) + \\ &+ x^2(8A+B+4D-E) + x(C-B+4E-4D) + (16A-C-4E). \end{aligned}$$

Az együtthatók egyenletrendszere:

$$\begin{array}{ll} A+D=0 & \text{I.} \\ E-D=2 & \text{II.} \\ 8A+B+4D-E=-4 & \text{III.} \\ C-B+4E-4D=1 & \text{IV.} \\ 16A-C-4E=-5 & \text{V.} \end{array}$$

D-vel kifejezzük A-t és E-t:

$$\begin{array}{ll} A=-D; E=2+D. & \\ -8D+B+4D-2-D=-4 & \text{III.} \\ C-B+8+4D-4D=1 & \text{IV.} \\ \underline{-16D-C-8-4D=-5} & \text{V.} \\ B-5D=-2 & \text{III.} \\ C-B=-7 & \text{IV.} \\ \underline{-20D-C=3} & \text{V.} \end{array}$$

$$C=B-7$$

$$B-5D=-2$$

$$\underline{-20D-B+7=3.}$$

A két egyenletet összeadjuk:

$$-25D=-6, \text{ ebből } D=\frac{6}{25};$$

$$B=5 \cdot \frac{6}{25} - 2 = \frac{6}{5} - \frac{10}{5} = -\frac{4}{5};$$

$$C=B-7 = -\frac{4}{5} - \frac{35}{5} = -\frac{39}{5};$$

$$A=-D = -\frac{6}{25}; \quad E=2+D = \frac{50}{25} + \frac{6}{25} = \frac{56}{25}.$$

Az együtthatók:

$$A = -\frac{6}{25}; \quad B = -\frac{4}{5}; \quad C = -\frac{39}{5}; \quad D = \frac{6}{25}; \quad E = \frac{56}{25}.$$

Az integrandus törzstényezős felbontása:

$$\begin{aligned} \frac{2x^3 - 4x^2 + x - 5}{(x-1)(x^2+4)^2} &\equiv -\frac{6}{25} \frac{1}{x-1} + \frac{-\frac{4}{5}x - \frac{39}{5}}{(x^2+4)^2} + \frac{\frac{6}{25}x + \frac{56}{25}}{x^2+4} = \\ &= -\frac{6}{25} \frac{1}{x-1} - \frac{1}{5} \frac{4x+39}{(x^2+4)^2} + \frac{1}{25} \frac{6x+56}{x^2+4}. \end{aligned}$$

$$\begin{aligned} \int \frac{2x^3 - 4x^2 + x - 5}{(x-1)(x^2+4)^2} dx &= \\ &= -\frac{6}{25} \int \frac{dx}{x-1} - \frac{1}{5} \int \frac{4x+39}{(x^2+4)^2} dx + \frac{1}{25} \int \frac{6x+56}{x^2+4} dx = \\ &= -\frac{6}{25} \int \frac{dx}{x-1} - \frac{2}{5} \int \frac{2x}{(x^2+4)^2} dx - \frac{39}{5} \int \frac{dx}{(x^2+4)^2} + \\ &+ \frac{3}{25} \int \frac{2x}{x^2+4} dx + \frac{56}{25} \int \frac{dx}{x^2+4}. \end{aligned}$$

Az egyes integrálok meghatározása:

$$\int \frac{dx}{x-1} = \ln|x-1| + C_1;$$

$$\int \frac{2x}{(x^2+4)^2} dx = \int 2x(x^2+4)^{-2} dx = -\frac{1}{x^2+4} + C_2;$$

$$\int \frac{dx}{(x^2+4)^2} = ?$$

A III. 1. pontban meghatároztuk az integrált:

$$\int \frac{dx}{(x^2+4)^2} = \frac{1}{2 \cdot 4} \frac{x}{x^2+4} + \frac{1}{2 \cdot 8} \arctg \frac{x}{2} + C_3 =$$

$$= \frac{1}{8} \frac{x}{x^2+4} + \frac{1}{16} \arctg \frac{x}{2} + C_3;$$

$$\int \frac{2x}{x^2+4} dx = \ln(x^2+4) + C_4;$$

$$\int \frac{dx}{x^2+4} = \frac{1}{2} \arctg \frac{x}{2} + C_5.$$

A feladat megoldása:

$$\int \frac{2x^3 - 4x^2 + x - 5}{(x-1)(x^2+4)^2} dx =$$

$$= -\frac{6}{25} \ln|x-1| + \frac{2}{5} \frac{1}{x^2+4} - \frac{39}{5} \cdot \frac{1}{8} \frac{x}{x^2+4} - \frac{39}{5} \cdot \frac{1}{16} \arctg \frac{x}{2} +$$

$$+ \frac{3}{25} \ln(x^2+4) + \frac{56}{25} \cdot \frac{1}{2} \arctg \frac{x}{2} + C =$$

$$= -\frac{6}{25} \ln|x-1| + \frac{2}{5} \frac{1}{x^2+4} - \frac{39}{40} \frac{x}{x^2+4} - \frac{39}{80} \arctg \frac{x}{2} +$$

$$+ \frac{3}{25} \ln(x^2+4) + \frac{28}{25} \arctg \frac{x}{2} + C.$$

## IV. TRIGONOMETRIKUS FÜGGVÉNYEK RACIONÁLIS KIFEJEZÉSEINEK INTEGRÁLÁSA

### 1. Egyszerűbb speciális típusok

a)  $\sin^{2n+1} x \cos^k x$  alakú integrandus. Amennyiben az integrandusban  $\sin x$  páratlan hatvánnyal lép fel ( $\cos x$  pedig tetszőleges hatvánnyal), akkor a szinuszt tartalmazó tényezőt átalakíthatjuk az alábbi módon:

$$\sin^{2n+1} x = \sin x \sin^{2n} x = \sin x (1 - \cos^2 x)^n.$$

Az integrandus így a következő alakot veszi fel:

$$\sin^{2n+1} x \cos^k x = \sin x (1 - \cos^2 x)^n \cos^k x.$$

A kijelölt műveleteket elvégezve, az összeg minden egyes tagja — legfeljebb egy kivételével, amely alapintegrál —  $f^n(x)f'(x)$  típusú lesz, tehát az integrálás tagonként elvégezhető.

b)  $\cos^{2n+1} x \sin^k x$  alakú integrandus. Ha az integrandusban  $\cos x$  páratlan hatványa lép fel ( $\sin x$ -nek pedig tetszőleges hatványa), akkor a  $\cos^{2n+1} x$  tényezőt alakíthatjuk szorzattá:

$$\cos^{2n+1} x \sin^k x = \cos x (1 - \sin^2 x)^n \sin^k x.$$

A kijelölt műveleteket elvégezve, az integrandus minden tagja — legfeljebb egy kivételével, amely alapintegrál —  $f^n(x)f'(x)$  alakú lesz, vagyis integrálja közvetlenül felírható.

### Gyakorló feladatok

$$1. \int \sin^3 x dx = \int \sin^2 x \sin x dx = \int (1 - \cos^2 x) \sin x dx =$$

$$= \int (\sin x - \cos^2 x \sin x) dx =$$

$$= -\cos x + \frac{\cos^3 x}{3} + C = -\cos x + \frac{1}{3} \cos^3 x + C.$$

$$\begin{aligned}
2. \quad \int \sin^5 x \, dx &= \int \sin^4 x \sin x \, dx = \int (1 - \cos^2 x)^2 \sin x \, dx = \\
&= \int (1 - 2\cos^2 x + \cos^4 x) \sin x \, dx = \\
&= \int (\sin x - 2\cos^2 x \sin x + \cos^4 x \sin x) \, dx = \\
&= \int \sin x \, dx - 2 \int \cos^2 x \sin x \, dx + \int \cos^4 x \sin x \, dx.
\end{aligned}$$

Mindhárom integrál közvetlenül felírható, mert az első alapintegrál, a másik kettő integrandusa pedig  $f^n(x)f'(x)$  alakú.

$$\begin{aligned}
\int \sin^5 x \, dx &= -\cos x + 2 \frac{\cos^3 x}{3} - \frac{\cos^5 x}{5} + C = \\
&= -\cos x + \frac{2}{3} \cos^3 x - \frac{1}{5} \cos^5 x + C.
\end{aligned}$$

$$\begin{aligned}
3. \quad \int \cos^3 x \sin^5 x \, dx &= \int \cos^2 x (1 - \cos^2 x) \sin x \, dx = \\
&= \int \cos^2 x (1 - 2\cos^2 x + \cos^4 x) \sin x \, dx = \\
&= \int (\cos^3 x \sin x - 2\cos^4 x \sin x + \cos^6 x \sin x) \, dx = \\
&= -\frac{\cos^3 x}{3} + \frac{2\cos^5 x}{5} - \frac{\cos^7 x}{7} + C = \\
&= -\frac{1}{3} \cos^3 x + \frac{2}{5} \cos^5 x - \frac{1}{7} \cos^7 x + C.
\end{aligned}$$

$$\begin{aligned}
4. \quad \int \cos^7 x \, dx &= \int \cos^6 x \cos x \, dx = \int (1 - \sin^2 x)^3 \cos x \, dx = \\
&= \int (1 - 3\sin^2 x + 3\sin^4 x - \sin^6 x) \cos x \, dx = \\
&= \int (\cos x - 3\sin^2 x \cos x + 3\sin^4 x \cos x - \sin^6 x \cos x) \, dx = \\
&= \sin x - \sin^3 x + \frac{3}{5} \sin^5 x - \frac{1}{7} \sin^7 x + C.
\end{aligned}$$

$$\begin{aligned}
5. \quad \int \sin^2 x \cos^5 x \, dx &= \int \sin^2 x \cos^4 x \cos x \, dx = \\
&= \int \sin^2 x (1 - \sin^2 x)^2 \cos x \, dx =
\end{aligned}$$

$$\begin{aligned}
&= \int \sin^2 x (1 - 2\sin^2 x + \sin^4 x) \cos x \, dx = \\
&= \int (\sin^2 x \cos x - 2\sin^4 x \cos x + \sin^6 x \cos x) \, dx = \\
&= \frac{\sin^3 x}{3} - \frac{2\sin^5 x}{5} + \frac{\sin^7 x}{7} + C = \\
&= \frac{1}{3} \sin^3 x - \frac{2}{5} \sin^5 x + \frac{1}{7} \sin^7 x + C.
\end{aligned}$$

Ha az integrandus mindkét szögfüggvényben páratlan hatványú, akkor természetesen teljesen mindegy, hogy melyiket alakítjuk át. Most erre oldunk meg feladatot.

6.  $\int \sin^3 x \cos^3 x \, dx = ?$  Mindkét módszerrel meghatározzuk az integrált.

I. Megoldás:

$$\begin{aligned}
\int \sin^3 x \cos^3 x \, dx &= \int \sin^2 x \sin x \cos^3 x \, dx = \\
&= \int (1 - \cos^2 x) \cos^3 x \sin x \, dx = \int (\cos^3 x \sin x - \cos^5 x \sin x) \, dx = \\
&= -\frac{\cos^4 x}{4} + \frac{\cos^6 x}{6} + C = -\frac{1}{4} \cos^4 x + \frac{1}{6} \cos^6 x + C.
\end{aligned}$$

II. Megoldás:

$$\begin{aligned}
\int \sin^3 x \cos^3 x \, dx &= \int \sin^2 x \cos^2 x \cos x \, dx = \\
&= \int \sin^2 x (1 - \sin^2 x) \cos x \, dx = \int (\sin^2 x \cos x - \sin^4 x \cos x) \, dx = \\
&= \frac{\sin^3 x}{3} - \frac{\sin^5 x}{5} + C.
\end{aligned}$$

e)  $\sin^{2n} x \cos^{2k} x$  alakú integrandus. Ha az integrandusban mindkét tényező páros kitevőjű, akkor a kétszeres szögfüggvényekre tanult azonosságokat használhatjuk fel az integrandus átalakítására:

$$\sin x \cos x = \frac{1}{2} \sin 2x;$$

$$\sin^2 x = \frac{1}{2} - \frac{1}{2} \cos 2x;$$

$$\cos^2 x = \frac{1}{2} + \frac{1}{2} \cos 2x.$$

### Gyakorló feladatok

7.  $\int \cos^2 x \, dx = ?$  A harmadik azonosságot írva az integrandus helyébe:

$$\int \cos^2 x \, dx = \int \left( \frac{1}{2} + \frac{1}{2} \cos 2x \right) dx = \frac{x}{2} + \frac{\sin 2x}{4} + C.$$

8.  $\int \sin^2 x \, dx = ?$  A második azonosságot felhasználva kapjuk:

$$\int \sin^2 x \, dx = \int \left( \frac{1}{2} - \frac{1}{2} \cos 2x \right) dx = \frac{x}{2} - \frac{\sin 2x}{4} + C.$$

9.  $\int \sin^2 x \cos^2 x \, dx = ?$  Az integrandus előbb az első, majd a második azonosság felhasználásával hozható könnyen integrálható alakra:

$$\begin{aligned} \int \sin^2 x \cos^2 x \, dx &= \int \frac{\sin^2 2x}{4} \, dx = \frac{1}{4} \int \left( \frac{1}{2} - \frac{1}{2} \cos 4x \right) dx = \\ &= \frac{1}{4} \left[ \frac{x}{2} - \frac{\sin 4x}{8} \right] + C = \frac{x}{8} - \frac{\sin 4x}{32} + C. \end{aligned}$$

$$\begin{aligned} 10. \int \sin^6 x \cos^2 x \, dx &= \int (\sin x \cos x)^2 \sin^4 x \, dx = \\ &= \int \left( \frac{\sin 2x}{2} \right)^2 \left( \frac{1}{2} - \frac{1}{2} \cos 2x \right)^2 dx = \frac{1}{16} \int \sin^2 2x (1 - \cos 2x)^2 dx = \\ &= \frac{1}{16} \int \sin^2 2x (1 - 2 \cos 2x + \cos^2 2x) dx = \\ &= \frac{1}{16} \int \sin^2 2x \, dx - \frac{1}{8} \int \sin^2 2x \cos 2x \, dx + \frac{1}{16} \int \sin^2 2x \cos^2 2x \, dx. \end{aligned}$$

Mindhárom integrált külön számítjuk ki.

Az első integrál:

$$\begin{aligned} \frac{1}{16} \int \sin^2 2x \, dx &= \frac{1}{16} \int \left( \frac{1}{2} - \frac{1}{2} \cos 4x \right) dx = \\ &= \frac{1}{32} \int (1 - \cos 4x) dx = \frac{1}{32} \left( x - \frac{\sin 4x}{4} \right) + C_1. \end{aligned}$$

A második integrál integrandusa könnyen  $f''(x)f'(x)$  alakra hozható, ezért

$$\begin{aligned} -\frac{1}{8} \int \sin^2 2x \cos 2x \, dx &= -\frac{1}{16} \int \sin^2 2x (2 \cos 2x) dx = \\ &= -\frac{1}{16} \frac{\sin^3 2x}{3} + C_2 = -\frac{1}{48} \sin^3 2x + C_2. \end{aligned}$$

A harmadik integrál:

$$\begin{aligned} \frac{1}{16} \int \sin^2 2x \cos^2 2x \, dx &= \frac{1}{16} \int (\sin 2x \cos 2x)^2 dx = \\ &= \frac{1}{16} \int \left( \frac{\sin 4x}{2} \right)^2 dx = \frac{1}{64} \int \sin^2 4x \, dx = \frac{1}{64} \int \left( \frac{1}{2} - \frac{1}{2} \cos 8x \right) dx = \\ &= \frac{1}{128} \int (1 - \cos 8x) dx = \frac{1}{128} \left( x - \frac{\sin 8x}{8} \right) + C_3 = \frac{x}{128} - \frac{\sin 8x}{1024} + C_3. \end{aligned}$$

A feladat megoldása tehát:

$$\int \sin^6 x \cos^2 x \, dx = \frac{5x}{128} - \frac{\sin 4x}{128} - \frac{\sin^3 2x}{48} - \frac{\sin 8x}{1024} + C,$$

ahol  $C_1 + C_2 + C_3 = C$ .

11.  $\int \sin^4 x \, dx = ?$

$$\begin{aligned} \int \sin^4 x \, dx &= \int \left( \frac{1}{2} - \frac{1}{2} \cos 2x \right)^2 dx = \\ &= \frac{1}{4} \int (1 - 2 \cos 2x + \cos^2 2x) dx = \\ &= \frac{1}{4} \int \left( 1 - 2 \cos 2x + \frac{1}{2} + \frac{1}{2} \cos 4x \right) dx = \\ &= \frac{1}{4} \int \left( \frac{3}{2} - 2 \cos 2x + \frac{1}{2} \cos 4x \right) dx = \\ &= \frac{1}{4} \left( \frac{3}{2} x - \frac{2 \sin 2x}{2} + \frac{\sin 4x}{8} \right) + C = \\ &= \frac{3}{8} x - \frac{1}{4} \sin 2x + \frac{1}{32} \sin 4x + C. \end{aligned}$$

$$\begin{aligned}
12. \int \cos^4 x \, dx &= \int \left( \frac{1}{2} + \frac{1}{2} \cos 2x \right)^2 dx = \\
&= \frac{1}{4} \int (1 + 2 \cos 2x + \cos^2 2x) dx = \\
&= \frac{1}{4} \int \left( 1 + 2 \cos 2x + \frac{1}{2} + \frac{1}{2} \cos 4x \right) dx = \\
&= \frac{1}{4} \int \left( \frac{3}{2} + 2 \cos 2x + \frac{1}{2} \cos 4x \right) dx = \\
&= \frac{1}{4} \left( \frac{3}{2} x + \frac{2 \sin 2x}{2} + \frac{\sin 4x}{8} \right) + C = \\
&= \frac{3}{8} x + \frac{1}{4} \sin 2x + \frac{1}{32} \sin 4x + C.
\end{aligned}$$

## 2. Trigonometrikus függvények általános alakú racionális kifejezésének integrálja

A  $\sin x$ ,  $\cos x$ ,  $\operatorname{tg} x$ , valamint  $\operatorname{ctg} x$  függvények tetszőleges  $R(\sin x, \cos x, \operatorname{tg} x, \operatorname{ctg} x)$  racionális kifejezése integrálható. Mégpedig mindig célravezető a  $t = \operatorname{tg} \frac{x}{2}$  helyettesítés, amelynek segítségével az integrandus racionális (egész vagy tört) kifejezésbe megy át — ennek integrálásával az előző II., ill. III. fejezetben foglalkoztunk — és ez mindig integrálható.

Ezzel a helyettesítéssel ui. — mint az könnyen belátható —

$$dx = \frac{2}{1+t^2} dt, \quad \sin x = \frac{2t}{1+t^2}, \quad \cos x = \frac{1-t^2}{1+t^2},$$

$$\operatorname{tg} x = \frac{2t}{1-t^2}, \quad \operatorname{ctg} x = \frac{1-t^2}{2t}.$$

### Gyakorló feladatok

1.  $\int \frac{1+\sin x}{1-\cos x} dx = ?$  Az integrandus  $\sin x$ -re, ill.  $\cos x$ -re nézve racionális törtfüggvény.

$$\begin{aligned}
\int \frac{1+\sin x}{1-\cos x} dx &= \int \frac{1+\frac{2t}{t^2+1}}{1-\frac{1-t^2}{1+t^2}} \cdot \frac{2 dt}{1-t^2} = \\
&= \int \frac{t^2+1+2t}{1+t^2-1+t^2} \cdot \frac{2 dt}{1+t^2} = \int \frac{t^2+2t+1}{2t^2(1+t^2)} \cdot 2 dt = \int \frac{t^2+2t+1}{t^2(t^2+1)} dt.
\end{aligned}$$

Az integrandus  $t$ -ben racionális törtfüggvény, amit parciális törtekre bontunk.

$$\frac{t^2+2t+1}{t^2(t^2+1)} \equiv \frac{A}{t} + \frac{B}{t^2} + \frac{Ct+D}{t^2+1};$$

$$t^2+2t+1 \equiv At(t^2+1) + B(t^2+1) + (Ct+D)t^2;$$

$$t^2+2t+1 \equiv At^3 + At + Bt^2 + B + Ct^2 + Dt^2;$$

$$t^2+2t+1 \equiv (A+C)t^3 + (B+D)t^2 + At + B.$$

Az együtthatók egyenlőségéből kapjuk a következő egyenletrendszert:

$$A + C = 0$$

$$B + D = 1$$

$$A = 2$$

$$B = 1$$

Ebből  $C = -A = -2$ , és  $D = 1 - B = 1 - 1 = 0$ .

Behelyettesítve az együtthatókat:

$$\begin{aligned}
\int \frac{t^2+2t+1}{t^2(t^2+1)} dt &= \int \left( \frac{2}{t} + \frac{1}{t^2} - \frac{2t}{t^2+1} \right) dt = \\
&= 2 \ln t - \frac{1}{t} - \ln(t^2+1) + C = -\frac{1}{t} + \ln \frac{t^2}{t^2+1} + C = \\
&= -\frac{1}{\operatorname{tg} \frac{x}{2}} + \ln \frac{\operatorname{tg}^2 \frac{x}{2}}{\operatorname{tg}^2 \frac{x}{2} + 1} + C = -\operatorname{ctg} \frac{x}{2} + \ln \frac{\sin^2 \frac{x}{2}}{\sin^2 \frac{x}{2} + \cos^2 \frac{x}{2}} + C = \\
&= -\operatorname{ctg} \frac{x}{2} + 2 \ln \sin \frac{x}{2} + C.
\end{aligned}$$

Ellenőrizzük a megoldás helyességét!

$$\begin{aligned} \left(-\operatorname{ctg} \frac{x}{2} + 2 \ln \sin \frac{x}{2} + C\right)' &= \frac{1}{\sin^2 \frac{x}{2}} \cdot \frac{1}{2} + 2 \frac{1}{\sin \frac{x}{2}} \cdot \cos \frac{x}{2} \cdot \frac{1}{2} = \\ &= \frac{1}{2} \frac{1}{\sin^2 \frac{x}{2}} + \frac{\cos \frac{x}{2}}{\sin \frac{x}{2}} = \frac{1 + 2 \sin \frac{x}{2} \cos \frac{x}{2}}{2 \sin^2 \frac{x}{2}} = \frac{1 + \sin x}{1 - \cos x}. \end{aligned}$$

A feladatot tehát helyesen oldottuk meg.

$$2. \int \frac{1}{1 + \cos x} dx = ?$$

I. Megoldás:

A  $t = \operatorname{tg} \frac{x}{2}$  helyettesítéssel

$$\cos x = \frac{1 - t^2}{1 + t^2} \quad \text{és} \quad dx = \frac{2dt}{1 + t^2}.$$

$$\begin{aligned} \int \frac{1}{1 + \cos x} dx &= \int \frac{1}{1 + \frac{1 - t^2}{1 + t^2}} \cdot \frac{2dt}{1 + t^2} = \int \frac{2dt}{1 + t^2 + 1 - t^2} = \\ &= \int dt = t + C = \operatorname{tg} \frac{x}{2} + C. \end{aligned}$$

Differenciáljuk az eredményt!

$$\left(\operatorname{tg} \frac{x}{2} + C\right)' = \frac{1}{\cos^2 \frac{x}{2}} \cdot \frac{1}{2} = \frac{1}{2 \cos^2 \frac{x}{2}}.$$

Mivel  $\cos^2 \frac{x}{2} = \frac{1 + \cos x}{2}$ , ezért  $\frac{1}{2 \cos^2 \frac{x}{2}} = \frac{1}{1 + \cos x}$ , és így számítá-  
sunk helyes volt.

II. Megoldás:

Megoldjuk a feladatot egy másik módon:

$$\text{Mivel } \cos^2 \frac{x}{2} = \frac{1 + \cos x}{2}, \text{ ezért } \frac{1}{1 + \cos x} = \frac{1}{2 \cos^2 \frac{x}{2}}.$$

$$\int \frac{1}{1 + \cos x} dx = \int \frac{1}{2 \cos^2 \frac{x}{2}} dx = \operatorname{tg} \frac{x}{2} + C.$$

$$3. \int \frac{1}{1 + \sin x} dx = ?$$

$$\sin x = \frac{2t}{t^2 + 1}; \quad dx = \frac{2dt}{t^2 + 1}.$$

$$\begin{aligned} \int \frac{1}{1 + \sin x} dx &= \int \frac{1}{1 + \frac{2t}{t^2 + 1}} \cdot \frac{2dt}{t^2 + 1} = \int \frac{2dt}{t^2 + 1 + 2t} = \\ &= \int \frac{2}{(t + 1)^2} dt = -\frac{2}{t + 1} + C = -\frac{2}{\operatorname{tg} \frac{x}{2} + 1} + C. \end{aligned}$$

$$4. \int \frac{4}{5 + 6 \cos x} dx = ?$$

$$\cos x = \frac{1 - t^2}{1 + t^2}; \quad dx = \frac{2dt}{1 + t^2}.$$

$$\begin{aligned} \int \frac{4}{5 + 6 \cos x} dx &= \int \frac{4}{5 + \frac{6 - 6t^2}{1 + t^2}} \cdot \frac{2dt}{1 + t^2} = \\ &= \int \frac{8}{5 + 5t^2 + 6 - 6t^2} dt = \int \frac{8dt}{11 - t^2}. \end{aligned}$$

A  $t$ -re kapott racionális törtfüggvényt 11 kiemelésével alakítjuk át, hogy alapintegrálra jussunk,

$$\frac{1}{11} \int \frac{8dt}{1 - \left(\frac{t}{\sqrt{11}}\right)^2} = ?$$

Legyen most  $u = \frac{t}{\sqrt{11}}$ ; tehát  $dt = \sqrt{11} du$ .

$$\frac{8}{11} \int \frac{dt}{1 - \left(\frac{t}{\sqrt{11}}\right)^2} = \frac{8}{11} \int \frac{\sqrt{11} du}{1 - u^2} = \frac{8\sqrt{11}}{11} \int \frac{du}{1 - u^2} = I.$$

Az integrál  $|u| < 1$  esetén:

$$\begin{aligned} I_1 &= \frac{8\sqrt{11}}{11} \operatorname{ar th} u + C_1 = \frac{8\sqrt{11}}{11} \cdot \frac{1}{2} \ln \frac{1+u}{1-u} + C_1 = \\ &= \frac{4\sqrt{11}}{11} \ln \frac{1 + \frac{t}{\sqrt{11}}}{1 - \frac{t}{\sqrt{11}}} + C_1 = \frac{4\sqrt{11}}{11} \ln \frac{\sqrt{11} + t}{\sqrt{11} - t} + C_1 = \\ &= \frac{4\sqrt{11}}{11} \ln \frac{\sqrt{11} + \operatorname{tg} \frac{x}{2}}{\sqrt{11} - \operatorname{tg} \frac{x}{2}} + C_1. \end{aligned}$$

Az integrál  $|u| > 1$  esetén:

$$\begin{aligned} I_2 &= \frac{8\sqrt{11}}{11} \operatorname{ar cth} u + C_2 = \frac{8\sqrt{11}}{11} \cdot \frac{1}{2} \ln \frac{u+1}{u-1} + C_2 = \\ &= \frac{4\sqrt{11}}{11} \ln \frac{\frac{t}{\sqrt{11}} + 1}{\frac{t}{\sqrt{11}} - 1} + C_2 = \frac{4\sqrt{11}}{11} \ln \frac{t + \sqrt{11}}{t - \sqrt{11}} + C_2 = \\ &= \frac{4\sqrt{11}}{11} \ln \frac{\operatorname{tg} \frac{x}{2} + \sqrt{11}}{\operatorname{tg} \frac{x}{2} - \sqrt{11}} + C_2. \end{aligned}$$

Az első integrál értelmezési tartománya:  $|u| < 1$ , de  $u = \frac{t}{\sqrt{11}}$ , tehát

$$\left| \frac{t}{\sqrt{11}} \right| < 1, \text{ vagyis } |t| < \sqrt{11}.$$

Mivel  $t = \operatorname{tg} \frac{x}{2}$ , ezért  $\left| \operatorname{tg} \frac{x}{2} \right| < \sqrt{11}$ , amiből  $\left| \frac{x}{2} \right| < \operatorname{arc tg} \sqrt{11} \approx \operatorname{arc tg} 3,317 \approx 73^\circ \approx 1,27$  (radián), vagyis  $|x| < 2,54$ .

A második integrál értelmezési tartománya ebből következően  $|x| > 2,54$ .

$$5. \int \frac{1}{\sin x \cos x} dx = ?$$

I. Megoldás:

A  $t = \operatorname{tg} \frac{x}{2}$  helyettesítést alkalmazva, vagyis ha

$$\sin x = \frac{2t}{t^2 + 1}; \quad \cos x = \frac{1 - t^2}{1 + t^2}; \quad dx = \frac{2dt}{1 + t^2},$$

akkor

$$\int \frac{1}{\sin x \cos x} dx = \int \frac{1}{\frac{2t}{t^2 + 1} \cdot \frac{1 - t^2}{1 + t^2}} \cdot \frac{2dt}{1 + t^2} = \int \frac{1 + t^2}{t(1 - t^2)} dt.$$

Az integrandus parciális tört előállítására:

$$\begin{aligned} \frac{1 + t^2}{t(1 + t)(1 - t)} &\equiv \frac{A}{t} + \frac{B}{1 + t} + \frac{C}{1 - t}; \\ \frac{1 + t^2}{t(1 + t)(1 - t)} &\equiv \frac{A(1 - t^2) + Bt(1 - t) + Ct(1 + t)}{t(1 + t)(1 - t)}. \end{aligned}$$

Az azonosság a számlálók azonosságát is jelenti:

$$1 + t^2 \equiv A - At^2 + Bt - Bt^2 + Ct + Ct^2;$$

$$1 + t^2 \equiv (C - A - B)t^2 + (B + C)t + A.$$

Az egyenlő fokszámú tagok együtthatói egyenlők:

$$C - A - B = 1 \quad \text{I.}$$

$$B + C = 0 \quad \text{II.}$$

$$A = 1 \quad \text{III.}$$

$$C - B = 2 \quad \text{I. + II.}$$

$$B + C = 0$$

$$2C = 2; \quad C = 1; \quad B = -1.$$

Az együtthatókat beírva:

$$\begin{aligned} \int \frac{1}{\sin x \cos x} dx &= \int \left( \frac{1}{t} - \frac{1}{1+t} + \frac{1}{1-t} \right) dt = \\ &= \ln t - \ln(1+t) - \ln(1-t) + C = \ln \frac{t}{1-t^2} + C = \\ &= \ln \frac{\operatorname{tg} \frac{x}{2}}{1 - \operatorname{tg}^2 \frac{x}{2}} + C. \end{aligned}$$

Mivel  $\operatorname{tg} x = \frac{2 \operatorname{tg} \frac{x}{2}}{1 - \operatorname{tg}^2 \frac{x}{2}}$ , ezért

$$\int \frac{1}{\sin x \cos x} dx = \ln \left| \frac{\operatorname{tg} x}{2} \right| + C = \ln |\operatorname{tg} x| - \ln 2 + C = \ln |\operatorname{tg} x| + C_1.$$

II. Megoldás:

Most  $t = \cos x$ -et helyettesítve alakítjuk át az integrandust racionális törtfüggvényé.

Az integrandust bővítjük  $\sin x$ -szel.

$$\frac{1}{\sin x \cos x} = \frac{\sin x}{\sin^2 x \cos x}.$$

Mivel  $\cos x = t$ , ezért  $\sin^2 x = 1 - \cos^2 x = 1 - t^2$ , és  $dt = -\sin x dx$ . Mindezeket figyelembe véve:

$$\int \frac{\sin x}{\sin^2 x \cos x} dx = \int \frac{-dt}{(1-t^2)t} = - \int \frac{dt}{t(1-t)(1+t)}.$$

Az integrandust parciális törtekre bontjuk:

$$\frac{1}{t(1-t)(1+t)} \equiv \frac{A}{t} + \frac{B}{1-t} + \frac{C}{1+t};$$

$$\frac{1}{t(1-t)(1+t)} \equiv \frac{A(1-t^2) + Bt(1+t) + Ct(1-t)}{t(1-t)(1+t)};$$

$$1 \equiv A - At^2 + Bt + Bt^2 + Ct - Ct^2;$$

$$1 \equiv (B-A-C)t^2 + (B+C)t + A.$$

Az egyenlő fokszámú tagok együtthatói egyenlők:

$$B - A - C = 0$$

$$B + C = 0$$

$$A = 1$$

$$B - C = 1$$

$$B + C = 0$$

$$2B = 1; \quad B = \frac{1}{2}; \quad C = -\frac{1}{2}.$$

Eredményeinket felhasználva

$$\begin{aligned} \int \frac{1}{\sin x \cos x} dx &= - \int \left( \frac{1}{t} + \frac{1}{2} \frac{1}{1-t} - \frac{1}{2} \frac{1}{1+t} \right) dt = \\ &= - \ln t + \frac{1}{2} \ln(1-t) + \frac{1}{2} \ln(1+t) + C = \ln \left| \frac{\sqrt{1-t^2}}{t} \right| + C = \\ &= \ln \left| \frac{\sin x}{\cos x} \right| + C = \ln |\operatorname{tg} x| + C. \end{aligned}$$

III. Megoldás:

A feladatot még egy harmadik módon is megoldjuk:

$$\int \frac{1}{\sin x \cos x} dx = \int \frac{1}{\frac{\sin x \cos^2 x}{\cos x}} dx = \int \frac{1}{\operatorname{tg} x} \frac{1}{\cos^2 x} dx = \ln |\operatorname{tg} x| + C.$$

$$6. \quad \int \frac{2}{1+2 \operatorname{tg} x} dx = ?$$

I. Megoldás:

$$\text{Legyen } \operatorname{tg} x = \frac{2t}{1-t^2} \text{ és } dx = \frac{2}{1+t^2} dt.$$



$$\begin{aligned} \int \frac{2}{1+2 \operatorname{tg} x} dx &= \int \frac{2}{1+2 \frac{2t}{1-t^2}} \cdot \frac{2}{1+t^2} dt = \\ &= \int \frac{2}{\frac{1-t^2+4t}{1-t^2}} \cdot \frac{2}{1+t^2} dt = \int \frac{4-4t^2}{(1+t^2)(1-t^2+4t)} dt = \\ &= \int \frac{4t^2-4}{(1+t^2)(t^2-4t-1)} dt. \end{aligned}$$

A nevezőt gyöktényezős alakba kell írunk:

$$t^2 - 4t - 1 = 0$$

$$t_{1,2} = \frac{4 \pm \sqrt{16+4}}{2} = 2 \pm \sqrt{5}; \quad t_1 = 2 + \sqrt{5}; \quad t_2 = 2 - \sqrt{5}.$$

$$\int \frac{4t^2-4}{(t-2-\sqrt{5})(t-2+\sqrt{5})(t^2+1)} dt.$$

Az integrandust parciális törtekre bontjuk.

$$\frac{4t^2-4}{(t-2-\sqrt{5})(t-2+\sqrt{5})(t^2+1)} \equiv \frac{A}{t-2-\sqrt{5}} + \frac{B}{t-2+\sqrt{5}} + \frac{Ct+D}{t^2+1};$$

$$\begin{aligned} \frac{4t^2-4}{(t-2-\sqrt{5})(t-2+\sqrt{5})(t^2+1)} &\equiv \\ &\equiv \frac{A(t^2+1)(t-2+\sqrt{5}) + B(t^2+1)(t-2-\sqrt{5}) + (Ct+D)(t^2-4t-1)}{(t-2-\sqrt{5})(t-2+\sqrt{5})(t^2+1)}; \end{aligned}$$

$$\begin{aligned} 4t^2-4 &\equiv A(t^3-2t^2+t^2\sqrt{5}+t-2+\sqrt{5}) + \\ &+ B(t^3-2t^2-t^2\sqrt{5}+t-2-\sqrt{5}) + Ct^3-4Ct^2-Ct+ \\ &+ Dt^2-4Dt-D; \end{aligned}$$

$$\begin{aligned} 4t^2-4 &\equiv (A+B+C)t^3 + (-2A+A\sqrt{5}-2B-B\sqrt{5}-4C+D)t^2 + \\ &+ (A+B-C-4D)t - 2A+A\sqrt{5}-2B-B\sqrt{5}-D. \end{aligned}$$

Az egyenlő fokszámú tagok együtthatóinak egyenlőségéből:

$$A+B+C = 0 \quad \text{I.}$$

$$-2A+A\sqrt{5}-2B-B\sqrt{5}-4C+D = 4 \quad \text{II.}$$

$$A+B-C-4D = 0 \quad \text{III.}$$

$$-2A+A\sqrt{5}-2B-B\sqrt{5}-D = -4 \quad \text{IV.}$$

$$\text{II.} - \text{IV.}: -4C+D+D = 8; \quad D = 4+2C.$$

$D$  értékét a III. egyenletbe helyettesítjük:

$$A+B-C-4(4+2C) = 0;$$

$$A+B-C-16-8C = 0;$$

$$A+B-9C-16 = 0.$$

Az I. egyenletet ebből kivonjuk.

$$-10C-16 = 0; \quad C = -\frac{16}{10} = -\frac{8}{5}.$$

$$D = 4 - \frac{16}{5} = \frac{4}{5}.$$

$$A+B-\frac{8}{5} = 0, \quad A+B = \frac{8}{5}, \quad A = \frac{8}{5} - B.$$

Fredményünket a IV. egyenletbe helyettesítjük:

$$-\frac{16}{5} + 2B + \frac{8\sqrt{5}}{5} - B\sqrt{5} - 2B - B\sqrt{5} - \frac{4}{5} = -4 \cdot 5$$

$$-16 + 8\sqrt{5} - 10B\sqrt{5} - 4 = -20;$$

$$8\sqrt{5} = 10B\sqrt{5};$$

$$B = \frac{4}{5}.$$

$$A = \frac{8}{5} - \frac{4}{5} = \frac{4}{5}.$$

A keresett együtthatók tehát:

$$A = \frac{4}{5}; \quad B = \frac{4}{5}; \quad C = -\frac{8}{5}; \quad D = \frac{4}{5}.$$

Felírjuk az integrált:

$$\begin{aligned} \int \frac{2}{1+2 \operatorname{tg} x} dx &= \\ &= \int \left( \frac{4}{5} \frac{1}{t-2-\sqrt{5}} + \frac{4}{5} \frac{1}{t-2+\sqrt{5}} + \frac{-\frac{8}{5}t + \frac{4}{5}}{t^2+1} \right) dt = \\ &= \frac{4}{5} \int \left( \frac{1}{t-2-\sqrt{5}} + \frac{1}{t-2+\sqrt{5}} + \frac{-2t+1}{t^2+1} \right) dt = \\ &= \frac{4}{5} \int \frac{dt}{t-2-\sqrt{5}} + \frac{4}{5} \int \frac{dt}{t-2+\sqrt{5}} - \frac{4}{5} \int \frac{2t-1}{t^2+1} dt. \end{aligned}$$

Először a harmadik integrált számítjuk ki, mert azt még át kell alakítanunk.

$$\begin{aligned} -\frac{4}{5} \int \frac{2t-1}{t^2+1} dt &= -\frac{4}{5} \int \frac{2t}{t^2+1} dt + \frac{4}{5} \int \frac{1}{1+t^2} dt = \\ &= -\frac{4}{5} \ln(t^2+1) + \frac{4}{5} \operatorname{arc} \operatorname{tg} t + C_1. \end{aligned}$$

$$\begin{aligned} \int \frac{2}{1+2 \operatorname{tg} x} dx &= \frac{4}{5} \ln(t-2-\sqrt{5}) + \frac{4}{5} \ln(t-2+\sqrt{5}) - \\ &- \frac{4}{5} \ln(t^2+1) + \frac{4}{5} \operatorname{arc} \operatorname{tg} t + C = \\ &= \frac{4}{5} \ln \frac{t^2-4t-1}{t^2+1} + \frac{4}{5} \operatorname{arc} \operatorname{tg} t + C = \\ &= \frac{4}{5} \ln \frac{\operatorname{tg}^2 \frac{x}{2} - 4 \operatorname{tg} \frac{x}{2} - 1}{\operatorname{tg}^2 \frac{x}{2} + 1} + \frac{4}{5} \operatorname{arc} \operatorname{tg} \operatorname{tg} \frac{x}{2} + C. \end{aligned}$$

II. Megoldás:

Legyen  $t = \operatorname{tg} x$ , így  $x = \operatorname{arc} \operatorname{tg} x$  és ekkor  $\frac{dx}{dt} = \frac{1}{1+t^2}$ , vagyis  $dx = \frac{dt}{1+t^2}$ . Ekkor az integrál

$$\int \frac{2}{1+2 \operatorname{tg} x} dx = \int \frac{2}{1+2t} \cdot \frac{dt}{1+t^2} = \int \frac{2}{(1+2t)(1+t^2)} dt.$$

Az integrandust parciális törtre bontva:

$$\begin{aligned} \frac{2}{(1+2t)(1+t^2)} &\equiv \frac{A}{1+2t} + \frac{Bt+C}{1+t^2}; \\ \frac{2}{(1+2t)(1+t^2)} &\equiv \frac{A(1+t^2) + (Bt+C)(1+2t)}{(1+2t)(1+t^2)}, \end{aligned}$$

azaz

$$2 \equiv A(1+t^2) + (Bt+C)(1+2t) \equiv (A+2B)t^2 + (B+2C)t + A + C,$$

ami csak úgy állhat fenn, ha

$$0 = A + 2B \quad \text{I.}$$

$$0 = B + 2C \quad \text{II.}$$

$$2 = A + C \quad \text{III.}$$

Az egyenletrendszer megoldása:

III.-ből

$$A = 2 - C,$$

ezt II.-be helyettesítve

$$0 = 2 - C + 2B$$

II.-t újból leírva

$$0 = B + 2C, \text{ ebből } B = -2C.$$

$$0 = 2 - C - 4C; \quad 5C = 2; \quad C = \frac{2}{5}.$$

$$B = -\frac{4}{5}; \quad A = \frac{8}{5}.$$

Az integrál így

$$\begin{aligned} \int \frac{2}{1+2 \operatorname{tg} x} dx &= \frac{8}{5} \int \frac{dt}{1+2t} - \frac{2}{5} \int \frac{2t-1}{t^2+1} dt = \\ &= \frac{8}{5} \int \frac{dt}{1+2t} - \frac{2}{5} \int \frac{2t}{t^2+1} dt + \frac{2}{5} \int \frac{1}{t^2+1} dt = \\ &= \frac{8}{5} \frac{\ln |1+2t|}{2} - \frac{2}{5} \ln(t^2+1) + \frac{2}{5} \operatorname{arc} \operatorname{tg} t + C. \end{aligned}$$

Mivel  $\arctg t = x$  és  $t = \operatorname{tg} x$ , ezért

$$\int \frac{2}{1+2 \operatorname{tg} x} dx = \frac{2}{5} \ln(1+2 \operatorname{tg} x)^5 - \frac{2}{5} \ln(\operatorname{tg}^2 x + 1) + \frac{2}{5} x + C =$$

$$= \frac{2}{5} \left[ \ln \frac{(1+2 \operatorname{tg} x)^5}{\operatorname{tg}^2 x + 1} + x \right] + C.$$

## V. EXPONENCIÁLIS ÉS HIPERBOLIKUS FÜGGVÉNYEK RACIONÁLIS KIFEJEZÉSEINEK INTEGRÁLÁSA

### 1. Egyszerűbb speciális típusok

a)  $\operatorname{sh}^{2n+1} x \operatorname{ch}^k x$  alakú integrandus. Amennyiben az integrandusban  $\operatorname{sh} x$  páratlan és  $\operatorname{ch} x$  tetszőleges egész kitevőjű hatványa van, akkor a  $\operatorname{sh} x$  tényezőt átalakíthatjuk az alábbi módon:

$$\operatorname{sh}^{2n+1} x = \operatorname{sh} x \operatorname{sh}^{2n} x = \operatorname{sh} x (\operatorname{ch}^2 x - 1)^n.$$

Az átalakítás során felhasználtuk a hiperbolikus függvényekre tanult  $\operatorname{ch}^2 x - \operatorname{sh}^2 x = 1$  azonosságot.

Az integrandus így a következő alakot veszi fel:

$$\operatorname{sh}^{2n+1} x \operatorname{ch}^k x = \operatorname{sh} x (\operatorname{ch}^2 x - 1)^n \operatorname{ch}^k x.$$

A kijelölt műveleteket elvégezve az összeg minden egyes tagja — legfeljebb egy kivétellel, amely alapintegrál —  $f^n(x)f'(x)$  típusú lesz, tehát az integrálás tagonként elvégezhető.

b)  $\operatorname{ch}^{2n+1} x \operatorname{sh}^k x$  alakú integrandus. Ha az integrandusban  $\operatorname{ch} x$  páratlan hatványa,  $\operatorname{sh} x$ -nek pedig tetszőleges hatványa lép fel, akkor a  $\operatorname{ch}^{2n+1} x$  tényezőt alakíthatjuk szorzattá:

$$\operatorname{ch}^{2n+1} x \operatorname{sh}^k x = \operatorname{eh} x (\operatorname{sh}^2 x + 1)^n \operatorname{sh}^k x.$$

A kijelölt műveleteket elvégezve, az integrandus minden tagja — legfeljebb egy kivétellel, amely alapintegrál —  $f^n(x)f'(x)$  alakú lesz, vagyis integrálja közvetlenül felírható.

#### Gyakorló feladatok

1.  $\int \operatorname{sh}^3 x \operatorname{ch}^4 x dx = ?$

$$\int \operatorname{sh}^3 x \operatorname{ch}^4 x dx = \int \operatorname{ch}^4 x (\operatorname{ch}^2 x - 1) \operatorname{sh} x dx =$$

$$= \int (\operatorname{ch}^6 x \operatorname{sh} x - \operatorname{ch}^4 x \operatorname{sh} x) dx = \frac{\operatorname{ch}^7 x}{7} - \frac{\operatorname{ch}^5 x}{5} + C.$$

$$2. \int \operatorname{sh}^4 x \operatorname{ch}^3 x \, dx = ?$$

$$\begin{aligned} \int \operatorname{sh}^4 x \operatorname{ch}^3 x \, dx &= \int \operatorname{sh}^4 x (1 + \operatorname{sh}^2 x) \operatorname{ch} x \, dx = \\ &= \int (\operatorname{sh}^4 x \operatorname{ch} x + \operatorname{sh}^6 x \operatorname{ch} x) \, dx = \frac{\operatorname{sh}^5 x}{5} + \frac{\operatorname{sh}^7 x}{7} + C. \end{aligned}$$

$$3. \int \operatorname{sh}^5 x \operatorname{ch}^7 x \, dx = ?$$

I. Megoldás:

Először a  $\operatorname{sh}^5 x$ -ct alakítjuk szorzattá:

$$\begin{aligned} \int \operatorname{ch}^7 x \operatorname{sh}^4 x \operatorname{sh} x \, dx &= \int \operatorname{ch}^7 x (\operatorname{ch}^2 x - 1)^2 \operatorname{sh} x \, dx = \\ &= \int \operatorname{ch}^7 x (\operatorname{ch}^4 x - 2 \operatorname{ch}^2 x + 1) \operatorname{sh} x \, dx = \\ &= \int (\operatorname{ch}^{11} x - 2 \operatorname{ch}^9 x + \operatorname{ch}^7 x) \operatorname{sh} x \, dx. \end{aligned}$$

Legyen  $t = \operatorname{ch} x$ , akkor  $dt = \operatorname{sh} x \, dx$ .

$$\begin{aligned} \int \operatorname{sh}^5 x \operatorname{ch}^7 x \, dx &= \int (t^{11} - 2t^9 + t^7) \, dt = \frac{t^{12}}{12} - \frac{2t^{10}}{10} + \frac{t^8}{8} + C = \\ &= \frac{1}{12} \operatorname{ch}^{12} x - \frac{1}{5} \operatorname{ch}^{10} x + \frac{1}{8} \operatorname{ch}^8 x + C. \end{aligned}$$

II. Megoldás:

A feladatot most a másik tényező átalakításával oldjuk meg.

$$\begin{aligned} \int \operatorname{sh}^5 x \operatorname{ch}^7 x \, dx &= \int \operatorname{sh}^5 x \operatorname{ch}^6 x \operatorname{ch} x \, dx = \int \operatorname{sh}^5 x (1 + \operatorname{sh}^2 x)^3 \operatorname{ch} x \, dx = \\ &= \int \operatorname{sh}^5 x (1 + 3 \operatorname{sh}^2 x + 3 \operatorname{sh}^4 x + \operatorname{sh}^6 x) \operatorname{ch} x \, dx = \\ &= \int (\operatorname{sh}^5 x + 3 \operatorname{sh}^7 x + 3 \operatorname{sh}^9 x + \operatorname{sh}^{11} x) \operatorname{ch} x \, dx. \end{aligned}$$

Most  $t = \operatorname{sh} x$ -et helyettesítünk, ekkor  $dt = \operatorname{ch} x \, dx$ .

$$\begin{aligned} \int \operatorname{sh}^5 x \operatorname{ch}^7 x \, dx &= \int (t^5 + 3t^7 + 3t^9 + t^{11}) \, dt = \\ &= \frac{t^6}{6} + \frac{3t^8}{8} + \frac{3t^{10}}{10} + \frac{t^{12}}{12} + C = \\ &= \frac{1}{6} \operatorname{sh}^6 x + \frac{3}{8} \operatorname{sh}^8 x + \frac{3}{10} \operatorname{sh}^{10} x + \frac{1}{12} \operatorname{sh}^{12} x + C. \end{aligned}$$

Az eredmények összehasonlítását az Olvasóra bízunk.

c)  $\operatorname{sh}^{2n} x$ ,  $\operatorname{ch}^{2n} x$ , ill.  $\operatorname{sh}^{2n} x \operatorname{ch}^{2k} x$  alakú integrandus. Amennyiben az integrandusban a  $\operatorname{sh} x$ , ill.  $\operatorname{ch} x$  függvényeknek csak páros kitevőjű hatványa szerepel, úgy az alábbi összefüggések felhasználásával alakítjuk át az integrandust:

$$\operatorname{sh}^2 x = \frac{\operatorname{ch} 2x - 1}{2}, \quad \operatorname{ch}^2 x = \frac{\operatorname{ch} 2x + 1}{2}.$$

Gyakorló feladatok

4.  $\int \operatorname{ch}^2 x \, dx = ?$  A feladatot — az összehasonlítás kedvéért — két féle módon is megoldjuk.

I. Megoldás:

Az exponenciális alak felhasználásával:

$$\operatorname{ch}^2 x = \left( \frac{e^x + e^{-x}}{2} \right)^2 = \frac{e^{2x} + 2 + e^{-2x}}{4}.$$

$$\begin{aligned} \int \operatorname{ch}^2 x \, dx &= \frac{1}{4} \int (e^{2x} + 2 + e^{-2x}) \, dx = \frac{1}{4} \left( \frac{e^{2x}}{2} + 2x + \frac{e^{-2x}}{-2} \right) + C = \\ &= \frac{x}{2} + \frac{e^{2x} - e^{-2x}}{8} + C = \frac{x}{2} + \frac{1}{4} \frac{e^{2x} - e^{-2x}}{2} + C = \\ &= \frac{x}{2} + \frac{1}{4} \operatorname{sh} 2x + C. \end{aligned}$$

## II. Megoldás:

A hiperbolikus integrandust átalakítjuk a második azonosság szerint:

$$\begin{aligned}\int \operatorname{ch}^2 x \, dx &= \int \frac{\operatorname{ch} 2x + 1}{2} \, dx = \frac{1}{2} \int (\operatorname{ch} 2x + 1) \, dx = \\ &= \frac{1}{2} \left( \frac{\operatorname{sh} 2x}{2} + x \right) + C = \frac{\operatorname{sh} 2x}{4} + \frac{x}{2} + C.\end{aligned}$$

A két eredmény tehát megegyezik.

5.  $\int \operatorname{sh}^2 x \, dx = ?$  Ezt a feladatot is mind a két módszerrel megoldjuk.

### I. Megoldás:

Az exponenciális alak felhasználásával:

$$\begin{aligned}\int \operatorname{sh}^2 x \, dx &= \int \left( \frac{e^x - e^{-x}}{2} \right)^2 \, dx = \int \frac{e^{2x} - 2 + e^{-2x}}{4} \, dx = \\ &= \frac{1}{4} \int (e^{2x} - 2 + e^{-2x}) \, dx = \frac{1}{4} \left( \frac{e^{2x}}{2} - 2x + \frac{e^{-2x}}{-2} \right) + C = \\ &= -\frac{x}{2} + \frac{e^{2x} - e^{-2x}}{8} + C = -\frac{x}{2} + \frac{1}{4} \cdot \frac{e^{2x} - e^{-2x}}{2} + C = \\ &= -\frac{x}{2} + \frac{1}{4} \operatorname{sh} 2x + C.\end{aligned}$$

### II. Megoldás:

Az integrandus átalakításával a harmadik azonosság alapján:

$$\begin{aligned}\int \operatorname{sh}^2 x \, dx &= \int \frac{\operatorname{ch} 2x - 1}{2} \, dx = \frac{1}{2} \int (\operatorname{ch} 2x - 1) \, dx = \\ &= \frac{1}{2} \left( \frac{\operatorname{sh} 2x}{2} - x \right) + C = \frac{1}{4} \operatorname{sh} 2x - \frac{x}{2} + C.\end{aligned}$$

A két eredmény tehát megegyezik.

6.  $\int \operatorname{ch}^4 x \, dx = ?$  Tudjuk azt, hogy  $\operatorname{ch}^2 x = \frac{\operatorname{ch} 2x + 1}{2}$ ; ezt írjuk az integrandusba:

$$\int \operatorname{ch}^4 x \, dx = \int \left( \frac{\operatorname{ch} 2x + 1}{2} \right)^2 \, dx = \frac{1}{4} \int (\operatorname{ch}^2 2x + 2 \operatorname{ch} 2x + 1) \, dx.$$

A fenti linearizáló formulát ismételten alkalmazzuk, most a  $\operatorname{ch}^2 2x$ -re:

$$\begin{aligned}\int \operatorname{ch}^4 x \, dx &= \frac{1}{4} \int \left( \frac{\operatorname{ch} 4x + 1}{2} + 2 \operatorname{ch} 2x + 1 \right) \, dx = \\ &= \frac{1}{4} \int \left( \frac{\operatorname{ch} 4x}{2} + 2 \operatorname{ch} 2x + \frac{3}{2} \right) \, dx = \\ &= \frac{1}{4} \left( \frac{\operatorname{sh} 4x}{8} + 2 \frac{\operatorname{sh} 2x}{2} + \frac{3}{2} x \right) + C = \frac{1}{32} \operatorname{sh} 4x + \frac{1}{4} \operatorname{sh} 2x + \frac{3}{8} x + C.\end{aligned}$$

7.  $\int \operatorname{sh}^4 x \, dx = ?$  Most a  $\operatorname{sh}^2 x = \frac{\operatorname{ch} 2x - 1}{2}$  linearizáló formulát alkalmazzuk:

$$\begin{aligned}\int \operatorname{sh}^4 x \, dx &= \int (\operatorname{sh}^2 x)^2 \, dx = \int \left( \frac{\operatorname{ch} 2x - 1}{2} \right)^2 \, dx = \\ &= \int \frac{\operatorname{ch}^2 2x - 2 \operatorname{ch} 2x + 1}{4} \, dx = \frac{1}{4} \int (\operatorname{ch}^2 2x - 2 \operatorname{ch} 2x + 1) \, dx.\end{aligned}$$

A  $\operatorname{ch}^2 2x = \frac{\operatorname{ch} 4x + 1}{2}$  azonosságot felhasználva:

$$\begin{aligned}\int \operatorname{sh}^4 x \, dx &= \frac{1}{4} \int \left( \frac{\operatorname{ch} 4x + 1}{2} - 2 \operatorname{ch} 2x + 1 \right) \, dx = \\ &= \frac{1}{4} \int \left( \frac{\operatorname{ch} 4x}{2} - 2 \operatorname{ch} 2x + \frac{3}{2} \right) \, dx = \\ &= \frac{1}{4} \left( \frac{\operatorname{sh} 4x}{8} - \frac{2 \operatorname{sh} 2x}{2} + \frac{3x}{2} \right) + C = \frac{1}{32} \operatorname{sh} 4x - \frac{1}{4} \operatorname{sh} 2x + \frac{3}{8} x + C.\end{aligned}$$

8.  $\int \operatorname{sh}^2 x \operatorname{ch}^2 x \, dx = ?$  A feladatot a linearizáló módszerrel oldjuk meg:

$$\begin{aligned}\int \operatorname{sh}^2 x \operatorname{ch}^2 x \, dx &= \int \frac{\operatorname{ch} 2x - 1}{2} \cdot \frac{\operatorname{ch} 2x + 1}{2} \, dx = \int \frac{\operatorname{ch}^2 2x - 1}{4} \, dx = \\ &= \frac{1}{4} \int (\operatorname{ch}^2 2x - 1) \, dx = \frac{1}{4} \int \left( \frac{\operatorname{ch} 4x + 1}{2} - 1 \right) \, dx = \\ &= \frac{1}{8} \int (\operatorname{ch} 4x - 1) \, dx = \frac{1}{8} \left( \frac{\operatorname{sh} 4x}{4} - x \right) + C = \frac{1}{32} \operatorname{sh} 4x - \frac{1}{8} x + C.\end{aligned}$$

$$9. \int \operatorname{sh}^4 x \operatorname{ch}^2 x \, dx = ? \text{ Felhasználjuk, hogy } \operatorname{sh}^2 x = \frac{\operatorname{ch} 2x - 1}{2} \text{ és}$$

$$\operatorname{ch}^2 x = \frac{\operatorname{ch} 2x + 1}{2}.$$

$$\int \operatorname{sh}^4 x \operatorname{ch}^2 x \, dx = \int \left( \frac{\operatorname{ch} 2x - 1}{2} \right)^2 \frac{\operatorname{ch} 2x + 1}{2} \, dx =$$

$$= \int \frac{\operatorname{ch}^2 2x - 2 \operatorname{ch} 2x + 1}{4} \cdot \frac{\operatorname{ch} 2x + 1}{2} \, dx =$$

$$= \int \frac{\frac{\operatorname{ch} 4x + 1}{2} - 2 \operatorname{ch} 2x + 1}{4} \cdot \frac{\operatorname{ch} 2x + 1}{2} \, dx =$$

$$= \frac{1}{16} \int (\operatorname{ch} 4x + 1 - 4 \operatorname{ch} 2x + 2) (\operatorname{ch} 2x + 1) \, dx = ?$$

A feladatot az exponenciális alak felhasználásával oldjuk meg.

$$\int \operatorname{sh}^4 x \operatorname{ch}^2 x \, dx =$$

$$= \frac{1}{16} \int \left[ \left( \frac{e^{4x} + e^{-4x}}{2} - 4 \frac{e^{2x} + e^{-2x}}{2} + 3 \right) \left( \frac{e^{2x} + e^{-2x}}{2} + 1 \right) \right] \, dx =$$

$$= \frac{1}{16} \int \left[ \frac{e^{6x} + e^{-2x} + e^{2x} + e^{-6x}}{4} (e^{4x} + 1 + 1 + e^{-4x}) + \right.$$

$$\left. + \frac{3}{2} (e^{2x} + e^{-2x}) + \frac{e^{4x}}{2} + \frac{e^{-4x}}{2} - 2e^{2x} - 2e^{-2x} + 3 \right] \, dx =$$

$$= \frac{1}{16} \int \left( \frac{e^{6x}}{4} + \frac{e^{-2x}}{4} + \frac{e^{2x}}{4} + \frac{e^{-6x}}{4} - \frac{4e^{4x}}{4} - 2 - \frac{4e^{-4x}}{4} + \frac{6e^{2x}}{4} + \right.$$

$$\left. + \frac{6e^{-2x}}{4} + \frac{2e^{4x}}{4} + \frac{2e^{-4x}}{4} - \frac{8e^{2x}}{4} - \frac{8e^{-2x}}{4} + 3 \right) \, dx =$$

$$= \frac{1}{16} \int \left( \frac{e^{6x}}{4} - \frac{2e^{4x}}{4} - \frac{e^{2x}}{4} + 1 - \frac{e^{-2x}}{4} - \frac{2e^{-4x}}{4} + \frac{e^{-6x}}{4} \right) \, dx =$$

$$= \frac{1}{64} \int (e^{6x} - 2e^{4x} - e^{2x} + 4 - e^{-2x} - 2e^{-4x} + e^{-6x}) \, dx =$$

$$= \frac{1}{64} \left( \frac{e^{6x}}{6} - \frac{e^{4x}}{2} - \frac{e^{2x}}{2} + 4x + \frac{e^{-2x}}{2} + \frac{e^{-4x}}{2} - \frac{e^{-6x}}{6} \right) + C.$$

## 2. Exponenciális függvények általános alakú racionális kifejezéseinek integrálása

Amennyiben az integrandus az  $e^x$  függvény  $R(e^x)$  racionális kifejezése, akkor a  $t = e^x$ , vagyis  $x = \ln t$  és  $dx = \frac{dt}{t}$  helyettesítéssel átalakítjuk  $t$  racionális függvényévé, és ily módon racionális (egész vagy tört) függvényként integrálhatjuk.

### Gyakorló feladatok

$$1. \int \frac{4}{e^{2x} - 4} \, dx = ?$$

Az  $e^x = t$ ; vagyis  $dx = \frac{dt}{t}$ , helyettesítéssel;

$$\int \frac{4}{e^{2x} - 4} \, dx = \int \frac{4}{t^2 - 4} \frac{dt}{t} = \int \frac{4 \, dt}{t(t^2 - 4)} = \int \frac{4 \, dt}{t(t+2)(t-2)}.$$

Az integrandust parciális törtekre bontjuk:

$$\frac{4}{t(t+2)(t-2)} \equiv \frac{A}{t} + \frac{B}{t+2} + \frac{C}{t-2}.$$

$$4 \equiv A(t^2 - 4) + Bt(t-2) + Ct(t+2).$$

Az ismeretlen együtthatók értékét alkalmas  $t$  értékek (a nevező gyökei) behelyettesítésével határozzuk meg:

$$\text{ha } t=0, \text{ akkor } 4 = -4A, \text{ vagyis } A = -1;$$

$$\text{ha } t=-2, \text{ akkor } 4 = 8B, \text{ vagyis } B = \frac{1}{2};$$

$$\text{ha } t=2, \text{ akkor } 4 = 8C, \text{ vagyis } C = \frac{1}{2}.$$

Az integrál tehát

$$\int \frac{4}{e^{2x} - 4} \, dx = \int \left( -\frac{1}{t} + \frac{1}{2} \cdot \frac{1}{t+2} + \frac{1}{2} \cdot \frac{1}{t-2} \right) \, dt =$$

$$= -\ln t + \frac{1}{2} \ln(t+2) + \frac{1}{2} \ln(t-2) + C =$$

$$= \ln \frac{\sqrt{t^2 - 4}}{t} + C = \ln \frac{\sqrt{e^{2x} - 4}}{e^x} + C.$$

$$2. \int \frac{5}{e^{2x}+1} dx = ? \text{ A } t = e^x; dx = \frac{dt}{t}, \text{ helyettesítéssel:}$$

$$\int \frac{5}{e^{2x}+1} dx = \int \frac{5}{t^2+1} \cdot \frac{dt}{t} = \int \frac{5}{t(t^2+1)} dt.$$

Az integrandust parciális törtekre bontjuk:

$$\frac{5}{t(t^2+1)} \equiv \frac{A}{t} + \frac{Bt+C}{t^2+1};$$

$$\frac{5}{t(t^2+1)} \equiv \frac{A(t^2+1)+(Bt+C)t}{t(t^2+1)};$$

$$5 \equiv At^2 + A + Bt^2 + Ct;$$

$$5 \equiv (A+B)t^2 + Ct + A.$$

Az együtthatókat összehasonlítjuk:

$$A+B = 0$$

$$C = 0$$

$$\frac{A = 5}{}$$

$$B = -5$$

$$\int \frac{5}{e^{2x}+1} dx = \int \left( \frac{5}{t} - \frac{5t}{t^2+1} \right) dt = 5 \ln t - \frac{5}{2} \ln(t^2+1) + C =$$

$$= 5 \ln e^x - \frac{5}{2} \ln(e^{2x}+1) + C = 5x - \frac{5}{2} \ln(e^{2x}+1) + C.$$

$$3. \int \frac{e^{3x}}{e^x+2} dx = ? \text{ A számláló } e^x\text{-ben magasabbfokú, mint a nevező,}$$

ezért a  $t = e^x$ ,  $dx = \frac{dt}{t}$  helyettesítés után a számlálót osztjuk a nevezővel.

$$\int \frac{e^{3x}}{e^x+2} dx = \int \frac{t^3}{t+2} \cdot \frac{dt}{t} = \int \frac{t^2}{t+2} dt.$$

$$t^2 : (t+2) = t-2$$

$$\frac{-t^2 \pm 2t}{}$$

$$-2t$$

$$\frac{\mp 2t \mp 4}{}$$

$$+4$$

Az integrál:

$$\int \frac{t^2}{t+2} dt = \int \left( t-2 + \frac{4}{t+2} \right) dt =$$

$$= \frac{t^2}{2} - 2t + 4 \ln(t+2) + C = \frac{1}{2} e^{2x} - 2e^x + 4 \ln(e^x+2) + C.$$

$$4. \int \frac{e^x}{e^{-x}+2} dx = ? \text{ A } t = e^x, dx = \frac{dt}{t} \text{ helyettesítéssel:}$$

$$\int \frac{e^x}{e^{-x}+2} dx = \int \frac{t}{\frac{1}{t}+2} \frac{dt}{t} = \int \frac{t}{1+2t} dt = \frac{1}{2} \int \frac{(2t+1)-1}{1+2t} dt =$$

$$= \frac{1}{2} \int \left( 1 - \frac{1}{1+2t} \right) dt = \frac{1}{2} t - \frac{1}{4} \ln|1+2t| + C =$$

$$= \frac{1}{2} e^x - \frac{1}{4} \ln|1+2e^x| + C.$$

$$5. \int \frac{3}{e^x+e^{-x}} dx = \int \frac{3e^x}{e^{2x}+1} dx = ?$$

$$t = e^x; dx = \frac{dt}{t}.$$

$$\int \frac{3e^x}{e^{2x}+1} dx = \int \frac{3t}{t^2+1} \frac{dt}{t} = \int \frac{3dt}{t^2+1} = 3 \operatorname{arc} \operatorname{tg} t + C =$$

$$= 3 \operatorname{arc} \operatorname{tg} e^x + C.$$

$$6. \int \frac{e^x}{(e^x+2)^2} dx = ?$$

1. Megoldás:

$$\text{A } t = e^x; dx = \frac{dt}{t} \text{ helyettesítéssel:}$$

$$\int \frac{e^x}{(e^x+2)^2} dx = \int \frac{t}{(t+2)^2} \frac{dt}{t} = \int \frac{dt}{(t+2)^2} =$$

$$= -\frac{1}{t+2} + C = -\frac{1}{e^x+2} + C.$$

## II. Megoldás:

Az integrandus számlálójában a nevező belső függvényének deriváltja van, ezért az integrandus  $f^n(x)f'(x)$  alakú és a feladat helyettesítés nélkül is megoldható.

$$\int \frac{e^x}{(e^x+2)^2} dx = \int (e^x+2)^{-2} e^x dx = \frac{(e^x+2)^{-1}}{-1} + C = -\frac{1}{e^x+2} + C.$$

7.  $\int \frac{e^x+4}{e^{2x}+4e^x+3} dx = ?$  A  $t = e^x$ ;  $dx = \frac{dt}{t}$ , helyettesítéssel:

$$\int \frac{t+4}{t^2+4t+3} \frac{dt}{t} = \int \frac{t+4}{t(t^2+4t+3)} dt.$$

A nevezőben levő másodfokú polinomot szorzattá alakítjuk:

$$t^2+4t+3 = 0;$$

$$t_{1,2} = \frac{-4 \pm \sqrt{16-12}}{2} = \frac{-4 \pm 2}{2} = -2 \pm 1;$$

$$t_1 = -1; \quad t_2 = -3.$$

$$t^2+4t+3 = (t+1)(t+3).$$

$$\int \frac{t+4}{t(t^2+4t+3)} dt = \int \frac{t+4}{t(t+1)(t+3)} dt.$$

Az integrandust parciális törtekre bontjuk:

$$\frac{t+4}{t(t+1)(t+3)} \equiv \frac{A}{t} + \frac{B}{t+1} + \frac{C}{t+3};$$

$$\frac{t+4}{t(t+1)(t+3)} \equiv \frac{A(t+1)(t+3) + Bt(t+3) + Ct(t+1)}{t(t+1)(t+3)};$$

$$t+4 \equiv A(t+1)(t+3) + Bt(t+3) + Ct(t+1).$$

Behelyettesítjük a nevező gyökeit:

ha  $t=0$ , akkor  $4=3A$ , ebből  $A=\frac{4}{3}$ ;

ha  $t=-1$ , akkor  $3=-2B$ , ebből  $B=-\frac{3}{2}$ ;

ha  $t=-3$ , akkor  $1=6C$ , ebből  $C=\frac{1}{6}$ .

$$\begin{aligned} \int \frac{t+4}{t(t+1)(t+3)} dt &= \int \left( \frac{4}{3} \cdot \frac{1}{t} - \frac{3}{2} \cdot \frac{1}{t+1} + \frac{1}{6} \cdot \frac{1}{t+3} \right) dt = \\ &= \frac{4}{3} \ln t - \frac{3}{2} \ln(t+1) + \frac{1}{6} \ln(t+3) + C = \\ &= \frac{4}{3} \ln e^x - \frac{3}{2} \ln(e^x+1) + \frac{1}{6} \ln(e^x+3) + C = \\ &= \frac{4}{3} x - \frac{3}{2} \ln(e^x+1) + \frac{1}{6} \ln(e^x+3) + C. \end{aligned}$$

8.  $\int \frac{e^{2x}+e^x-1}{e^x(e^{2x}+7e^x+6)} dx = ?$  A  $t = e^x$ ;  $dx = \frac{dt}{t}$  helyettesítés után:

$$\int \frac{t^2+t-1}{t(t^2+7t+6)} \frac{dt}{t} = \int \frac{t^2+t-1}{t^2(t^2+7t+6)} dt.$$

A nevezőben levő másodfokú polinomot szorzattá alakítjuk.

$$t^2+7t+6 = 0$$

$$t_{1,2} = \frac{-7 \pm \sqrt{49-24}}{2} = \frac{-7 \pm 5}{2};$$

$$t_1 = -1; \quad t_2 = -6;$$

$$t^2+7t+6 = (t+1)(t+6).$$

$$\int \frac{t^2+t-1}{t^2(t+1)(t+6)} dx = ?$$

Az integrandust parciális törtekre bontjuk:

$$\begin{aligned} \frac{t^2+t-1}{t^2(t+1)(t+6)} &\equiv \frac{A}{t} + \frac{B}{t^2} + \frac{C}{t+1} + \frac{D}{t+6} \equiv \\ &= \frac{At(t+1)(t+6) + B(t+1)(t+6) + Ct^2(t+6) + Dt^2(t+1)}{t^2(t+1)(t+6)}; \end{aligned}$$

$$t^2+t-1 \equiv At(t+1)(t+6) + B(t+1)(t+6) + Ct^2(t+6) + Dt^2(t+1).$$

Az együtthatókat alkalmasan választott  $t$  értékek behelyettesítésével határozzuk meg (ezek közül 3 a nevező gyöke):

ha  $t=0$ , akkor  $-1=6B$ , ebből  $B=-\frac{1}{6}$ ;



$$\text{ha } t = -1, \text{ akkor } -1 = 5C, \text{ ebből } C = -\frac{1}{5};$$

$$\text{ha } t = -6, \text{ akkor } 36 - 6 - 1 = D36(-5); D = -\frac{29}{180}.$$

Legyen végül  $t=1$ , és a már ismert három együtthatót helyettesítsük be:

$$1 = A \cdot 14 - \frac{1}{6} \cdot 14 - \frac{1}{5} \cdot 7 - \frac{29}{180} \cdot 2 = 14A - \frac{7}{3} - \frac{7}{5} - \frac{29}{90} =$$

$$= 14A - \frac{210 + 126 + 29}{90} = 14A - \frac{365}{90} = 14A - \frac{73}{18};$$

$$\frac{91}{18} = 14A; \quad A = \frac{91}{18 \cdot 14} = \frac{91}{252}.$$

A feladat megoldása:

$$\int \frac{t^2 + t - 1}{t^2(t^2 + 7t + 6)} dt = \int \left( \frac{91}{252} \cdot \frac{1}{t} - \frac{1}{6} \frac{1}{t^2} - \frac{1}{5} \frac{1}{t+1} - \frac{29}{180} \frac{1}{t+6} \right) dt =$$

$$= \frac{91}{252} \ln t + \frac{1}{6} \frac{1}{t} - \frac{1}{5} \ln |t+1| - \frac{29}{180} \ln |t+6| + C =$$

$$= \frac{91}{252} \ln e^x + \frac{1}{6e^x} - \frac{1}{5} \ln(e^x + 1) - \frac{29}{180} \ln(e^x + 6) + C =$$

$$= \frac{91}{252} x + \frac{1}{6} e^{-x} - \frac{1}{5} \ln(e^x + 1) - \frac{29}{180} \ln(e^x + 6) + C.$$

## VI. NÉHÁNY TOVÁBBI SPECIÁLIS ALAKÚ KIFEJEZÉS INTEGRÁLÁSA

### 1. $R(x, \sqrt[n]{ax+b})$ alakú integrandus

Ha az integrandus a független változónak ( $x$ -nek) és  $\sqrt[n]{ax+b}$ -nek racionális függvénye, akkor az integrandus a  $t = \sqrt[n]{ax+b}$  új változó bevezetésével racionális függvényé alakítható.

Ha  $t = \sqrt[n]{ax+b}$ , akkor  $x = \frac{t^n - b}{a}$  és  $dx = \frac{n}{a} t^{n-1} dt$ .

#### Gyakorló feladatok

1.  $\int x \sqrt{5x+3} dx = ?$

$$t = \sqrt{5x+3}; \quad t^2 = 5x+3; \quad x = \frac{t^2-3}{5}; \quad dx = \frac{2t}{5} dt.$$

A helyettesítést elvégezve:

$$\int x \sqrt{5x+3} dx = \int \frac{t^2-3}{5} t \frac{2t}{5} dt = \frac{2}{25} \int (t^4 - 3t^2) dt.$$

Látható, hogy az új  $t$  változóban az integrandus racionális egész függvény.

$$\int x \sqrt{5x+3} dx = \frac{2}{25} \left( \frac{t^5}{5} - \frac{3t^3}{3} \right) + C =$$

$$= \frac{2}{125} (5x+3)^{\frac{5}{2}} - \frac{2}{25} (5x+3)^{\frac{3}{2}} + C =$$

$$= \frac{2}{125} (5x+3)^2 \sqrt{5x+3} - \frac{2}{25} (5x+3) \sqrt{5x+3} + C =$$

$$= \frac{2}{25} (5x+3) \sqrt{5x+3} \left[ \frac{1}{5} (5x+3) - 1 \right] + C =$$

$$= \frac{2}{25} (5x+3) \sqrt{5x+3} \left( x - \frac{2}{5} \right) + C.$$

$$2. \int (3x+6)\sqrt{2x-4} dx = ?$$

Az elvégzendő helyettesítés:

$$t = \sqrt{2x-4}; \quad t^2 = 2x-4; \quad x = \frac{t^2+4}{2}; \quad dx = t dt.$$

Tehát

$$\begin{aligned} \int (3x+6)\sqrt{2x-4} dx &= \int \left( \frac{3t^2+12}{2} + 6 \right) t \cdot t dt = \\ &= \int \left( \frac{3t^4}{2} + 12t^2 \right) dt = \frac{3}{2} \cdot \frac{t^5}{5} + \frac{12t^3}{3} + C = \\ &= \frac{3}{10} \sqrt{(2x-4)^5} + 4\sqrt{(2x-4)^3} + C = \\ &= (2x-4)\sqrt{2x-4} \left[ \frac{3}{10}(2x-4) + 4 \right] + C = \\ &= 2(x-2)\sqrt{2x-4} \left( \frac{3}{5}x - \frac{14}{5} \right) + C. \end{aligned}$$

$$3. \int (x^2-2x+3)\sqrt{2x-1} dx = ?$$

A helyettesítés:

$$t = \sqrt{2x-1}; \quad t^2 = 2x-1; \quad x = \frac{t^2+1}{2}; \quad dx = t dt.$$

$$\begin{aligned} \int \left[ \left( \frac{t^2+1}{2} \right)^2 - t^2 - 1 + 3 \right] t \cdot t dt &= \int \frac{t^2+2t+1}{4} - t^2 + 2 \Big) t^2 dt = \\ &= \int \left( \frac{t^4}{4} + \frac{t^3}{2} + \frac{t^2}{4} - t^4 + 2t^2 \right) dt = \int \left( -\frac{3}{4}t^4 + \frac{1}{2}t^3 + \frac{9}{4}t^2 \right) dt = \\ &= -\frac{3}{4} \cdot \frac{t^5}{5} + \frac{1}{2} \cdot \frac{t^4}{4} + \frac{9}{4} \cdot \frac{t^3}{3} + C = -\frac{3}{20}t^5 + \frac{1}{8}t^4 + \frac{3}{4}t^3 + C = \\ &= \frac{t^3}{4} \left( -\frac{3}{5}t^2 + \frac{1}{2}t + 3 \right) + C = \\ &= \frac{1}{4}(2x-1)\sqrt{2x-1} \left[ -\frac{3}{5}(2x-1) + \frac{1}{2}\sqrt{2x-1} + 3 \right] + C = \\ &= \frac{1}{4}(2x-1)\sqrt{2x-1} \left( -\frac{6}{5}x + \frac{1}{2}\sqrt{2x-1} + 3\frac{3}{5} \right) + C. \end{aligned}$$

$$4. \int (2x-1)\sqrt{(3x-3)^3} dx = ?$$

Helyettesítünk:

$$t = \sqrt{5x-3}; \quad t^3 = \sqrt{(5x-3)^3}; \quad t^2 = 5x-3; \quad x = \frac{t^2+3}{5};$$

$$dx = \frac{2}{5} t dt.$$

$$\begin{aligned} \int (2x-1)\sqrt{(5x-3)^3} dx &= \int \left[ \frac{2}{5}(t^2+3) - 1 \right] t^3 \cdot \frac{2}{5} t dt = \\ &= \int \left( \frac{2}{5}t^2 + \frac{6}{5} - \frac{5}{5} \right) \cdot \frac{2}{5} t^4 dt = \int \left( \frac{2}{5}t^2 + \frac{1}{5} \right) \cdot \frac{2}{5} t^4 dt = \\ &= \int \left( \frac{4}{25}t^6 + \frac{2}{25}t^4 \right) dt = \frac{4}{25} \frac{t^7}{7} + \frac{2}{25} \frac{t^5}{5} + C = \\ &= \frac{2}{25} t^5 \left( \frac{2}{7} t^2 + \frac{1}{5} \right) + C = \\ &= \frac{2}{25} (5x-3)^2 \sqrt{5x-3} \left[ \frac{2}{7}(5x-3) + \frac{1}{5} \right] + C = \\ &= \frac{2}{25} (5x-3)^2 \sqrt{5x-3} \left( \frac{10}{7}x - \frac{23}{35} \right) + C. \end{aligned}$$

$$5. \int \frac{2x}{\sqrt{6x+4}} dx = ?$$

Helyettesítünk:

$$t = \sqrt{6x+4}; \quad t^2 = 6x+4; \quad x = \frac{t^2-4}{6}; \quad dx = \frac{t}{3} dt.$$

$$\begin{aligned} \int \frac{2x}{\sqrt{6x+4}} dx &= \int \frac{t^2-4}{3} \cdot \frac{t}{3} dt = \int \frac{t^3-4}{9} dt = \\ &= \frac{t^4}{27} - \frac{4}{9}t + C = \frac{\sqrt{(6x+4)^4}}{27} - \frac{4}{9}\sqrt{6x+4} + C. \end{aligned}$$

$$6. \int x \sqrt[4]{5x+3} dx = ?$$

Helyettesítünk:

$$\begin{aligned} t &= \sqrt[4]{5x+3}, \quad t^4 = 5x+3, \quad x = \frac{t^4-3}{5}, \quad \text{ebből } dx = \frac{4}{5} t^3 dt. \\ \int x \sqrt[4]{5x+3} dx &= \int \frac{t^4-3}{5} t \frac{4}{5} t^3 dt = \frac{4}{25} \int t^4(t^4-3) dt = \\ &= \frac{4}{25} \int (t^8-3t^4) dt = \frac{4}{25} \left( \frac{t^9}{9} - 3 \frac{t^5}{5} \right) + C = \frac{4}{225} t^9 - \frac{12}{125} t^5 + C = \\ &= \frac{4}{225} \sqrt[4]{(5x+3)^9} - \frac{12}{125} \sqrt[4]{(5x+3)^5} + C = \\ &= \frac{4}{25} (5x+3) \left( \frac{5x+3}{9} \sqrt[4]{5x+3} - \frac{3}{5} \sqrt[4]{5x+3} \right) + C = \\ &= \frac{4}{25} (5x+3) \sqrt[4]{5x+3} \cdot \frac{25x+15-27}{45} + C = \\ &= \frac{5(5x+3)(25x-12) \sqrt[4]{5x+3}}{1125} + C. \end{aligned}$$

$$7. \int \frac{3x^2+2}{\sqrt[3]{6x-4}} dx = ?$$

Helyettesítünk:

$$\begin{aligned} t &= \sqrt[3]{6x-4}; \quad t^3 = 6x-4; \quad x = \frac{t^3+4}{6}, \quad \text{ebből} \\ dx &= \frac{3t^2}{6} dt = \frac{t^2}{2} dt. \\ \int \frac{3x^2+2}{\sqrt[3]{6x-4}} dx &= \int \frac{3 \left( \frac{t^3+4}{6} \right)^2 + 2}{t} \cdot \frac{t^2}{2} dt = \\ &= \int \left( 3 \frac{t^6+8t^3+16}{36} + 2 \right) \frac{t}{2} dt = \int \frac{t^6+8t^3+16+24}{12} \cdot \frac{t}{2} dt = \\ &= \frac{1}{24} \int (t^7+8t^4+40t) dt = \frac{1}{24} \left( \frac{t^8}{8} + \frac{8t^5}{5} + \frac{40t^2}{2} \right) + C = \end{aligned}$$

$$\begin{aligned} &= \frac{t^2}{24} \left( \frac{1}{8} t^6 + \frac{8}{5} t^3 + 20 \right) + C = \\ &= \frac{\sqrt[3]{(6x-4)^2}}{24} \left( \frac{1}{8} \sqrt[3]{(6x-4)^6} + \frac{8}{5} \sqrt[3]{(6x-4)^3} + 20 \right) + C = \\ &= \frac{\sqrt[3]{(6x-4)^2}}{24} \left[ \frac{1}{8} (6x-4)^2 + \frac{8}{5} (6x-4) + 20 \right] + C. \end{aligned}$$

A további átalakításokat az olvasóra bízunk.

$$2. R \left( x, \sqrt[n]{\frac{ax+b}{cx+d}} \right) \text{ alakú integrandus}$$

Az integrandust racionálissá tehetjük, ha új változót vezetünk be.

Legyen  $u = \sqrt[n]{\frac{ax+b}{cx+d}}$  ( $n = 2, 3, 4, \dots$ , és  $ad \neq bc$ ), ekkor  $u^n = \frac{ax+b}{cx+d}$ , és ebből kifejezzük  $x$ -et mint az  $u$  új változó függvényét:

$$u^n(cx+d) = ax+b;$$

$$cxu^n + du^n = ax+b;$$

$$x(cu^n - a) = b - du^n;$$

$$x = \frac{b - du^n}{cu^n - a}.$$

$$\frac{dx}{du} = \frac{-n du^{n-1}(cu^n - a) - (b - du^n) cnu^{n-1}}{(cu^n - a)^2} =$$

$$= \frac{nu^{n-1}(da - bc)}{(cu^n - a)^2},$$

vagyis

$$dx = \frac{n(da-bc)}{(cu^n-a)^2} u^{n-1} du.$$

Ha (előbbi feltételezésünkkel ellentétben)  $ad=bc$ , akkor a gyökjel alatti tört a következő módon alakítható át:

$$\frac{ax+b}{cx+d} = \frac{a\left(x+\frac{b}{a}\right)}{c\left(x+\frac{d}{c}\right)} = \frac{a}{c},$$

ugyanis  $\frac{b}{a} = \frac{d}{c}$  miatt a tört egyszerűsíthető és a törtfüggvény helyett konstans van a gyökjel alatt.

A feladatok megoldása során nem a végképletet, hanem a módszert alkalmazzuk.

#### Gyakorló feladatok

1.  $\int \sqrt{\frac{x-3}{x-1}} dx = ?$

Legyen  $u = \sqrt{\frac{x-3}{x-1}}$ , vagyis  $u^2 = \frac{x-3}{x-1}$ .

Kifejezzük  $x$ -et mint az  $u$  új változó függvényét:

$$u^2 x - u^2 = x - 3, \quad x(u^2 - 1) = u^2 - 3, \quad \text{ebből} \quad x = \frac{u^2 - 3}{u^2 - 1}.$$

Differenciáljuk  $x$ -et  $u$  szerint, majd kifejezzük a  $dx$ -et:

$$\frac{dx}{du} = \frac{2u(u^2-1) - (u^2-3) \cdot 2u}{(u^2-1)^2} = \frac{2u^3 - 2u - 2u^3 + 6u}{(u^2-1)^2} = \frac{4u}{(u^2-1)^2},$$

ebből

$$dx = \frac{4u}{(u^2-1)^2} du.$$

Behelyettesítünk:

$$\int \sqrt{\frac{x-3}{x-1}} dx = \int \frac{4u^2}{(u^2-1)^2} du.$$

Az integrandust parciális törtek összegére bontjuk:

$$\begin{aligned} \frac{4u^2}{(u^2-1)^2} &= \frac{4u^2}{(u+1)^2(u-1)^2} \equiv \frac{A}{(u+1)^2} + \frac{B}{u+1} + \frac{C}{(u-1)^2} + \frac{D}{u-1} = \\ &= \frac{A(u-1)^2 + B(u+1)(u-1)^2 + C(u+1)^2 + D(u-1)(u+1)^2}{(u+1)^2(u-1)^2} = \\ &= \frac{(u-1)^2(A+Bu+B) + (u+1)^2(C+Du-D)}{(u+1)^2(u-1)^2}. \end{aligned}$$

A számlálók azonosan egyenlők, tehát

$$\begin{aligned} 4u^2 &\equiv (u^2-2u+1)(A+Bu+B) + (u^2+2u+1)(C+Du-D) = \\ &= Au^2 + Bu^2 + Bu^2 - 2Au - 2Bu^2 - 2Bu + A + Bu + B + \\ &+ Cu^2 + Du^2 - Du^2 + 2Cu + 2Du^2 - 2Du + C + Du - D = \\ &= (B+D)u^2 + (A+B-2B+C-D+2D)u^2 + \\ &+ (-2A-2B+B+2C-2D+D)u + (A+B+C-D) = \\ &= (B+D)u^2 + (A-B+C+D)u^2 + (-2A-B+2C-D)u + \\ &+ (A+B+C-D). \end{aligned}$$

Az azonosság bal és jobb oldalán levő egyenlő fokszámú tagok együtthatói egyenlők:

$$\begin{array}{ll} B+D=0 & \text{I.} \\ A-B+C+D=4 & \text{II.} \\ -2A-B+2C-D=0 & \text{III.} \\ \underline{A+B+C-D=0} & \text{IV.} \end{array}$$

I.+III.

$$-2A+2C=0, \quad \text{vagyis} \quad A=C.$$

I.+IV.

$$A+2B+C=0, \quad \text{de} \quad A=C \quad \text{és ezért} \quad 2A+2B=0, \quad \text{vagyis} \quad B=-A=-C$$

I.-ből.

$$D=-B=C.$$

A II.-be helyettesítve:

$$C+C+C+C=4, \quad C=1.$$

A keresett együtthatók:

$$A=1; \quad B=-1; \quad C=1; \quad D=1.$$

Az integrandus parciális törtekre bontva:

$$\frac{4u^2}{(u^2-1)^2} = \frac{1}{(u+1)^2} - \frac{1}{u+1} + \frac{1}{(u-1)^2} + \frac{1}{u-1}.$$

A feladat megoldása:

$$\begin{aligned} \int \frac{4u^2}{(u^2-1)^2} du &= \int \left[ \frac{1}{(u+1)^2} - \frac{1}{u+1} + \frac{1}{(u-1)^2} + \frac{1}{u-1} \right] du = \\ &= \int \left[ (u+1)^{-2} - \frac{1}{u+1} + (u-1)^{-2} + \frac{1}{u-1} \right] du = \\ &= -\frac{1}{u+1} - \ln|u+1| - \frac{1}{u-1} + \ln|u-1| + C = \\ &= -\frac{u-1+u+1}{u^2-1} + \ln \left| \frac{u-1}{u+1} \right| + C = \frac{-2u}{u^2-1} + \ln \left| \frac{u-1}{u+1} \right| + C. \end{aligned}$$

Az eredményt az  $x$  változó függvényeként is megadjuk:

$$\int \sqrt{\frac{x-3}{x-1}} dx = \frac{-2\sqrt{\frac{x-3}{x-1}}}{\frac{x-3}{x-1}-1} + \ln \frac{\sqrt{\frac{x-3}{x-1}}-1}{\sqrt{\frac{x-3}{x-1}}+1} + C.$$

További átalakítást nem végzünk.

$$2. \int \frac{1}{x^2} \sqrt[3]{\frac{x-1}{x+1}} dx = ?$$

$$\text{Legyen } u = \sqrt[3]{\frac{x-1}{x+1}}, \text{ ebből } u^3 = \frac{x-1}{x+1}.$$

Fejezzük ki  $x$ -et mint  $u$  függvényét.

$$u^3 x + u^3 = x - 1; \quad x(u^3 - 1) = -u^3 - 1;$$

$$x = -\frac{u^3 + 1}{u^3 - 1}.$$

$$\begin{aligned} \frac{dx}{du} &= -\frac{3u^2(u^3-1) - (u^3+1) \cdot 3u^2}{(u^3-1)^2} = -\frac{3u^5 - 3u^2 - 3u^5 + 3u^2}{(u^3-1)^2} = \\ &= \frac{6u^2}{(u^3-1)^2}, \end{aligned}$$

ebből

$$dx = \frac{6u^2}{(u^3-1)^2} du.$$

Behelyettesítve  $x$ -et és  $dx$ -et:

$$\int \frac{1}{x^2} \sqrt[3]{\frac{x-1}{x+1}} dx = \int \frac{(u^2-1)^2}{(u^3+1)^2} u \frac{6u^2}{(u^3-1)^2} du = \int \frac{6u^3}{(u^3+1)^2} du.$$

Az integrandust parciális törtek összegére bontjuk:

$$\begin{aligned} \frac{6u^3}{(u^3+1)^2} &= \frac{6u^3}{(u+1)^2(u^2-u+1)^2} \equiv \\ &= \frac{A}{(u+1)^2} + \frac{B}{u+1} + \frac{Cu+D}{(u^2-u+1)^2} + \frac{Eu+F}{u^2-u+1}, \end{aligned}$$

ugyanis a nevezőben levő második tényező nem bontható valós gyök-tényezők szorzatára.

Közös nevezőre hozunk a jobb oldalon, majd felírjuk az egyenlő fokszámú tagok együtthatói egyenlőségéből következő egyenletrendszert.

$$\begin{aligned} \frac{6u^3}{(u^3+1)^2} &\equiv \frac{A(u^2-u+1)^2 + B(u+1)(u^2-u+1)^2}{(u+1)^2(u^2-u+1)^2} + \\ &+ \frac{(Cu+D)(u+1)^2 + (Eu+F)(u+1)^2(u^2-u+1)}{(u+1)^2(u^2-u+1)^2}. \end{aligned}$$

A továbbiakban már csak a számlálók azonosságát írjuk fel:

$$\begin{aligned} 6u^3 &\equiv (u^2-u+1)^2(A+Bu+B) + \\ &+ (u+1)^2[Cu+D+(Eu+F)(u^2-u+1)] = \\ &= (u^4-2u^3+u^2+2u^2-2u+1)(A+Bu+B) + \\ &+ (u^2+2u+1)(Cu+D+Eu^3+Fu^2-Eu^2-Fu+Eu+F) = \\ &= (u^4-2u^3+3u^2-2u+1)[(A+B)+Bu] + \\ &+ (u^2+2u+1)[Eu^3+(F-E)u^2+(C+E-F)u+(D+F)] = \\ &= (A+B)u^4-2(A+B)u^3+3(A+B)u^2-2(A+B)u+(A+B) + \\ &+ Bu^5-2Bu^4+3Bu^3-2Bu^2+Bu+Eu^5+2Eu^4+Eu^3 + \\ &+ (F-E)u^4+2(F-E)u^3+(F-E)u^2+(C+E-F)u^3+2(C+E-F)u^2 + \\ &+ (C+E-F)u+(D+F)u^2+2(D+F)u+(D+F) = \end{aligned}$$

$$\begin{aligned}
&= (B+E)u^5 + (A+B-2B+2E+F-E)u^4 + \\
&+ (-2A-2B+3B+E+2F-2E+C+E-F)u^3 + \\
&+ (3A+3B-2B+F-E+2C+2E-2F+D+F)u^2 + \\
&+ (-2A-2B+B+C+E-F+2D+2F)u + (A+B+D+F) = \\
&= (B+E)u^5 + (A-B+E+F)u^4 + (-2A+B+C+F)u^3 + \\
&+ (3A+B+2C+D+E)u^2 + (-2A-B+C+2D+E+F)u + \\
&+ (A+B+D+F).
\end{aligned}$$

A bal és jobb oldal egyenlő fokszámú tagjainak együtthatói egyenlők, tehát

$$\begin{array}{ll}
B+E=0 & \text{I.} \\
A-B+E+F=0 & \text{II.} \\
-2A+B+C+F=6 & \text{III.} \\
3A+B+2C+D+E=0 & \text{IV.} \\
-2A-B+C+2D+E+F=0 & \text{V.} \\
A+B+D+F=0 & \text{VI.}
\end{array}$$

Az egyenletrendszert úgy oldjuk meg, hogy minden ismeretlen  $A$ -val és  $B$ -vel fejezzük ki, majd megoldjuk az így kapható kétismeretlenes egyenletrendszert.

$$E = -B.$$

A II. egyenletbe helyettesítve:

$$A - B - B + F = 0, \text{ ebből } F = 2B - A.$$

A III.-ba helyettesítve:

$$-2A + B + C + 2B - A = 6, \text{ ebből } C = 3A - 3B + 6.$$

A IV.-be helyettesítve:

$$3A + B + 6A - 6B + 12 + D - B = 0, \text{ ebből } D = 6B - 9A - 12.$$

Az eddig kapott értékeket az V. és VI. egyenletbe helyettesítjük:

$$-2A - B + 3A - 3B + 6 + 12B - 18A - 2A - B + 2B - A = 0$$

$$A + B + 6B - 9A - 12 + 2B - A = 0$$

$$-18A + 9B = 18 \quad \text{V.}$$

$$-9A + 9B = 12 \quad \text{VI.}$$

VI. - V.

$$9A = -6; \quad A = -\frac{2}{3}.$$

Visszahelyettesítve a VI. egyenletbe:

$$6 + 9B = 12; \quad B = \frac{2}{3}.$$

$$C = -2 - 2 + 6 = 2;$$

$$D = 4 + 6 - 12 = -2;$$

$$E = -\frac{2}{3}; \quad F = \frac{4}{3} + \frac{2}{3} = 2.$$

Az integrál:

$$\begin{aligned}
\int \frac{1}{x^2} \sqrt{\frac{x-1}{x+1}} dx &= \int \frac{6u^3}{(u^2+1)^2} du = \\
&= \int \left[ -\frac{2}{3} \frac{1}{(u+1)^2} + \frac{2}{3} \frac{1}{u+1} + \frac{2u-2}{(u^2-u+1)^2} + \frac{-\frac{2}{3}u+2}{u^2-u+1} \right] du = \\
&= -\frac{2}{3} \int (u+1)^{-2} du + \frac{2}{3} \int \frac{1}{u+1} du + \int \frac{2u-2}{(u^2-u+1)^2} du + \\
&+ \frac{1}{3} \int \frac{-2u+6}{u^2-u+1} du.
\end{aligned}$$

A következő részfeladat az egyes integrálok meghatározása:

$$a) \quad -\frac{2}{3} \int (u+1)^{-2} du = +\frac{2}{3(u+1)} + C_1.$$

$$b) \quad \frac{2}{3} \int \frac{1}{u+1} du = \frac{2}{3} \ln |u+1| + C_2.$$

$$\begin{aligned}
c) \quad \int \frac{2u-2}{(u^2-u+1)^2} du &= \int \frac{2u-1-1}{(u^2-u+1)^2} du = \\
&= \int \frac{2u-1}{(u^2-u+1)^2} du - \int \frac{1}{(u^2-u+1)^2} du = \\
&= \int (2u-1)(u^2-u+1)^{-2} du - \int \frac{1}{(u^2-u+1)^2} du = \\
&= -\frac{1}{u^2-u+1} - \int \frac{1}{(u^2-u+1)^2} du.
\end{aligned}$$

Tudjuk, hogy

$$\int \frac{1}{(x^2+a^2)^2} dx = \frac{1}{2a^2} \frac{x}{x^2+a^2} + \frac{1}{2a^3} \arctg \frac{x}{a} + C,$$

tehát az integrált helyettesítéssel ilyen típusra kell visszavezetni.

$$\int \frac{1}{(u^2-u+1)^2} du = \int \frac{1}{\left[\left(u-\frac{1}{2}\right)^2 + \frac{3}{4}\right]^2} du.$$

Legyen  $v = u - \frac{1}{2}$ , és  $dv = du$ .

$$\begin{aligned} \int \frac{1}{(u^2-u+1)^2} du &= \int \frac{dv}{\left(v^2 + \frac{3}{4}\right)^2} = \\ &= \frac{1}{2 \cdot \frac{3}{4} v^2 + \frac{3}{4}} + \frac{1}{2 \left(\sqrt{\frac{3}{4}}\right)^3} \arctg \frac{2v}{\sqrt{3}} + C = \\ &= \frac{2}{3} \frac{v}{v^2 + \frac{3}{4}} + \frac{4}{3\sqrt{3}} \arctg \frac{2}{\sqrt{3}} v + C, \end{aligned}$$

mivel  $v = u - \frac{1}{2}$ , ezért

$$\int \frac{du}{(u^2-u+1)^2} = \frac{2}{3} \frac{u-\frac{1}{2}}{u^2-u+1} + \frac{4}{3\sqrt{3}} \arctg \frac{2}{\sqrt{3}} \left(u-\frac{1}{2}\right) + C.$$

$$\begin{aligned} \int \frac{2u-2}{(u^2-u+1)^2} du &= \\ &= -\frac{1}{(u^2-u+1)} - \frac{1}{3} \frac{2u-1}{u^2-u+1} - \frac{4}{3\sqrt{3}} \arctg \frac{1}{\sqrt{3}} (2u-1) + C_3. \end{aligned}$$

$$\begin{aligned} d) \frac{1}{3} \int \frac{-2u+6}{u^2-u+1} du &= -\frac{1}{3} \int \frac{2u-1-5}{u^2-u+1} du = \\ &= -\frac{1}{3} \int \frac{2u-1}{u^2-u+1} du + \frac{5}{3} \int \frac{du}{u^2-u+1} = \\ &= -\frac{1}{3} \ln |u^2-u+1| + \frac{5}{3} \int \frac{du}{\left(u-\frac{1}{2}\right)^2 + \frac{3}{4}}. \end{aligned}$$

Az integrált helyettesítéssel számítjuk ki.

Legyen  $v = u - \frac{1}{2}$ , és  $dv = du$ .

$$\begin{aligned} \frac{5}{3} \int \frac{du}{\left(u-\frac{1}{2}\right)^2 + \frac{3}{4}} &= \frac{5}{3} \int \frac{dv}{v^2 + \frac{3}{4}} = \frac{5}{3} \frac{1}{\sqrt{\frac{3}{4}}} \arctg \frac{v}{\sqrt{\frac{3}{4}}} + C = \\ &= \frac{10}{3\sqrt{3}} \arctg \frac{2v}{\sqrt{3}} + C = \frac{10}{3\sqrt{3}} \arctg \frac{2u-1}{\sqrt{3}} + C. \end{aligned}$$

Vagyis

$$\frac{1}{3} \int \frac{-2u+6}{u^2-u+1} du = -\frac{1}{3} \ln |u^2-u+1| + \frac{10}{3\sqrt{3}} \arctg \frac{2u-1}{\sqrt{3}} + C_4.$$

A feladat megoldása tehát:

$$\begin{aligned} \int \frac{1}{x^2} \sqrt{\frac{x-1}{x+1}} dx &= \frac{2}{3(u+1)} + \frac{2}{3} \ln |u+1| - \\ &- \frac{1}{u^2-u+1} - \frac{1}{3} \frac{2u-1}{u^2-u+1} - \frac{4}{3\sqrt{3}} \arctg \frac{2u-1}{\sqrt{3}} - \\ &- \frac{1}{3} \ln |u^2-u+1| + \frac{10}{3\sqrt{3}} \arctg \frac{2u-1}{\sqrt{3}} + C. \end{aligned}$$

Az integrált  $x$  függvényeként kell megkapnunk, ezért  $u$  helyébe  $\sqrt[3]{\frac{x-1}{x+1}}$ -et kell helyettesítenünk, vagyis:

$$\begin{aligned} \int \frac{1}{x^2} \sqrt{\frac{x-1}{x+1}} dx &= \frac{2}{3 \left(\sqrt[3]{\frac{x-1}{x+1}} + 1\right)} + \frac{2}{3} \ln \left| \sqrt[3]{\frac{x-1}{x+1}} + 1 \right| - \\ &- \frac{1}{\sqrt[3]{\left(\frac{x-1}{x+1}\right)^2} - \sqrt[3]{\frac{x-1}{x+1}} + 1} - \frac{1}{3} \frac{2 \sqrt[3]{\frac{x-1}{x+1}} - 1}{\sqrt[3]{\left(\frac{x-1}{x+1}\right)^2} - \sqrt[3]{\frac{x-1}{x+1}} + 1} \end{aligned}$$

$$-\frac{4}{3\sqrt{3}} \operatorname{arc\,tg} \frac{2\sqrt[3]{\frac{x-1}{x+1}} - 1}{\sqrt{3}} - \frac{1}{3} \ln \left| \sqrt[3]{\left(\frac{x-1}{x+1}\right)^2} - \sqrt{\frac{x-1}{x+1}} + 1 \right| + \frac{10}{3\sqrt{3}} \operatorname{arc\,tg} \frac{2\sqrt[3]{\frac{x-1}{x+1}} - 1}{\sqrt{3}} + C.$$

### 3. $R(x, \sqrt{a^2 - x^2})$ alakú integrandus

Ha az integrandus a független változónak ( $x$ -nek), valamint  $\sqrt{a^2 - x^2}$ -nek racionális függvénye, akkor  $\sqrt{a^2 - x^2} = a\sqrt{1 - \left(\frac{x}{a}\right)^2}$  átalakítás után az  $\frac{x}{a} = \sin t$ , ill.  $\frac{x}{a} = \cos t$  helyettesítéssel a  $t$  trigonometrikus függvényévé alakítható az integrandus.

Helyettesítés:

$$\frac{x}{a} = \sin t, \quad x = a \sin t, \quad dx = a \cos t \, dt, \quad \text{ill.}$$

$$\frac{x}{a} = \cos t, \quad x = a \cos t, \quad dx = -a \sin t \, dt.$$

#### Gyakorló feladatok

1.  $\int x^2 \sqrt{1-x^2} \, dx = ?$

$$x = \sin t; \quad dx = \cos t \, dt;$$

$$\int x^2 \sqrt{1-x^2} \, dx = \int \sin^2 t \sqrt{1-\sin^2 t} \cos t \, dt = \int \sin^2 t \cos^3 t \, dt = ?$$

Most a linearizáló formulákat alkalmazzuk: mivel  $\sin^2 t = \frac{1 - \cos 2t}{2}$

és  $\cos^2 t = \frac{1 + \cos 2t}{2}$ , így

$$\begin{aligned} \int x^2 \sqrt{1-x^2} \, dx &= \int \frac{1 - \cos 2t}{2} \cdot \frac{1 + \cos 2t}{2} \, dt = \\ &= \frac{1}{4} \int (1 - \cos^2 2t) \, dt = \frac{1}{4} \int \left(1 - \frac{1 + \cos 4t}{2}\right) \, dt = \\ &= \frac{1}{4} \int \frac{1 - \cos 4t}{2} \, dt = \frac{1}{8} \left(t - \frac{\sin 4t}{4}\right) + C. \end{aligned}$$

A visszahelyettesítéshez  $\sin 4t$  értékét  $x$ -szel — vagy  $\sin t$ -vel — kell kifejeznünk:

$$\sin 4t = 2 \sin 2t \cos 2t = 2 \cdot 2 \sin t \cos t (\cos^2 t - \sin^2 t) =$$

$$= 4 \sin t \sqrt{1 - \sin^2 t} (1 - 2 \sin^2 t) = 4x \sqrt{1 - x^2} (1 - 2x^2).$$

$$\int x^2 \sqrt{1-x^2} \, dx = \frac{1}{8} [\operatorname{arc\,sin} x - (x - 2x^3) \sqrt{1-x^2}] + C.$$

2.  $\int (2x+4) \sqrt{(1-x^2)^3} \, dx = ?$

A helyettesítés:

$$x = \sin t; \quad dx = \cos t \, dt. \quad \text{Így}$$

$$\int (2x+4) \sqrt{(1-x^2)^3} \, dx = \int (2 \sin t + 4) \sqrt{(1-\sin^2 t)^3} \cos t \, dt =$$

$$= \int (2 \sin t + 4) \cos^4 t \, dt = \int (2 \sin t \cos^4 t + 4 \cos^4 t) \, dt =$$

$$= \int 2 \sin t \cos^4 t \, dt + \int 4 \cos^4 t \, dt.$$

Legyen  $I_1 = \int 2 \sin t \cos^4 t \, dt$  és  $I_2 = \int 4 \cos^4 t \, dt$ .

Az  $I_1$  integrál az  $\int f^n(x) f'(x) \, dx$  típusú, ezért

$$I_1 = - \int 2(-\sin t) \cos^4 t \, dt = -2 \frac{\cos^5 t}{5} + C_1.$$



$$\begin{aligned}
 I_2 &= \int 4 \cos^4 t \, dt = \int 4 \left( \frac{1 + \cos 2t}{2} \right)^2 dt = \\
 &= \int (1 + 2 \cos 2t + \cos^2 2t) dt = \int \left( 1 + 2 \cos 2t + \frac{1 + \cos 4t}{2} \right) dt = \\
 &= \int \left( \frac{3}{2} + 2 \cos 2t + \frac{\cos 4t}{2} \right) dt = \frac{3}{2} t + \sin 2t + \frac{1}{8} \sin 4t + C_2. \\
 \int (2x+4) \sqrt{(1-x^2)^3} \, dx &= -\frac{2}{5} \cos^5 t + \frac{3}{2} t + \sin 2t + \frac{1}{8} \sin 4t + C.
 \end{aligned}$$

Ezt az eredményt  $\sin t$ -ben kell kifejeznünk, hogy visszahelyettesíthessük az  $x$  változót.

Mivel  $x = \sin t$ , tehát  $\cos t = \sqrt{1 - \sin^2 t} = \sqrt{1 - x^2}$ , ezért

$$\cos^5 t = (1 - x^2)^{\frac{5}{2}};$$

$$\begin{aligned}
 \sin 2t &= 2 \sin t \cos t = 2x \sqrt{1 - x^2}; \quad \sin 4t = 2 \sin 2t \cos 2t = \\
 &= 2 \cdot 2 \sin t \cos t (\cos^2 t - \sin^2 t) = 4x \sqrt{1 - x^2} (1 - 2x^2).
 \end{aligned}$$

A feladat megoldása tehát

$$\begin{aligned}
 \int (2x+4) \sqrt{(1-x^2)^3} \, dx &= \\
 &= -\frac{2}{5} \sqrt{(1-x^2)^5} + \frac{3}{2} \arcsin x + 2x \sqrt{1-x^2} + \frac{1}{2} x \sqrt{1-x^2} (1-2x^2).
 \end{aligned}$$

3.  $\int \frac{x^3}{\sqrt{1-x^2}} \, dx = ?$  Az  $x = \sin t$ ;  $dx = \cos t \, dt$  helyettesítéssel:

$$\int \frac{\sin^3 t}{\sqrt{1-\sin^2 t}} \cos t \, dt = \int \sin^3 t \, dt.$$

Az integrandusban csak a  $\sin t$  páratlan kitevőjű hatványa van.

$$\begin{aligned}
 \int \sin^3 t \, dt &= \int \sin t \sin^2 t \, dt = \int \sin t (1 - \cos^2 t) \, dt = \\
 &= \int (\sin t - \sin t \cos^2 t) \, dt = -\cos t + \frac{1}{3} \cos^3 t + C.
 \end{aligned}$$

Mivel  $x = \sin t$  és így  $\cos t = \sqrt{1 - \sin^2 t} = \sqrt{1 - x^2}$ , ezért

$$\int \frac{x^3}{\sqrt{1-x^2}} \, dx = \frac{\sqrt{(1-x^2)^3}}{3} - \sqrt{1-x^2} + C.$$

4.  $\int \frac{2x}{\sqrt{(1-x^2)^5}} \, dx = ?$

I. Megoldás:

Az  $x = \sin t$ ;  $dx = \cos t \, dt$  helyettesítéssel:

$$\begin{aligned}
 \int \frac{2x}{\sqrt{(1-x^2)^5}} \, dx &= \int \frac{2 \sin t \cos t \, dt}{\sqrt{(1-\sin^2 t)^5}} = \int \frac{2 \sin t \cos t \, dt}{\cos^5 t} = \\
 &= \int 2 \sin t \cos^{-4} t \, dt = -2 \frac{\cos^{-3} t}{-3} + C = \\
 &= \frac{2}{3} \frac{1}{\sqrt{(1-\sin^2 t)^3}} + C = \frac{2}{3} \frac{1}{\sqrt{(1-x^2)^3}} + C.
 \end{aligned}$$

II. Megoldás:

Most közvetlenül  $x$ -ben tudjuk  $f^{(n)}(x) f'(x)$  alakba átírni az integrandust:

$$\begin{aligned}
 \int \frac{2x}{\sqrt{(1-x^2)^5}} \, dx &= \int 2x (1-x^2)^{-\frac{5}{2}} \, dx = -\int -2x (1-x^2)^{-\frac{5}{2}} \, dx = \\
 &= -\frac{(1-x^2)^{-\frac{3}{2}}}{-\frac{3}{2}} + C = \frac{2}{3} \frac{1}{\sqrt{(1-x^2)^3}} + C.
 \end{aligned}$$

4.  $R(x, \sqrt{a^2 + x^2})$  alakú integrandus

Ha az integrandus a független változónak ( $x$ -nek), valamint  $\sqrt{a^2 + x^2}$ -nek racionális kifejezése, akkor

$$\sqrt{a^2 + x^2} = a \sqrt{1 + \left(\frac{x}{a}\right)^2},$$

és az

$$\frac{x}{a} = \operatorname{sh} t, \quad x = a \operatorname{sh} t, \quad \text{valamint} \quad dx = a \operatorname{ch} t \, dt$$

helyettesítéssel a gyökkifejezés kiküszöbölhető.

Először olyan feladatokat oldunk meg, amelyekben  $a=1$ , majd az általános esettel foglalkozunk.

### Gyakorló feladatok

1.  $\int x \sqrt{1+x^2} \, dx = ?$  A feladatot kétféle módon oldjuk meg: egyrészt  $x = \operatorname{sh} t$  helyettesítéssel, másrészt  $f^{(n)}(x)f'(x)$  alak ismeretében.

I. Megoldás:

$\int x \sqrt{1+x^2} \, dx = ?$  Az  $x = \operatorname{sh} t$ ,  $dx = \operatorname{ch} t \, dt$  helyettesítéssel:

$$\int x \sqrt{1+x^2} \, dx = \int \operatorname{sh} t \sqrt{1+\operatorname{sh}^2 t} \operatorname{ch} t \, dt = \int \operatorname{sh} t \operatorname{ch}^2 t \, dt.$$

Vegyük észre, hogy az integrandus most  $f^{(n)}(t)f'(t)$  alakú, ezért

$$\int x \sqrt{1+x^2} \, dx = \frac{\operatorname{ch}^3 t}{3} + C = \frac{(\sqrt{1+\operatorname{sh}^2 t})^3}{3} + C = \frac{(\sqrt{1+x^2})^3}{3} + C.$$

II. Megoldás:

Az  $u = 1+x^2$ ;  $du = 2x \, dx$  helyettesítéssel:

$$\begin{aligned} \int x \sqrt{1+x^2} \, dx &= \int u^{\frac{1}{2}} \frac{du}{2} = \frac{1}{2} \int u^{\frac{1}{2}} \, du = \frac{1}{2} \frac{u^{\frac{3}{2}}}{\frac{3}{2}} + C = \\ &= \frac{\sqrt{(1+x^2)^3}}{3} + C. \end{aligned}$$

Vigyázat! A második módszert most azért alkalmazhattuk, mert a gyökös kifejezés a belső függvény, az  $(1+x^2)$  deriváltjával volt szorozva. Ilyen esetben viszont ez az eljárás gyorsabban vezet célhoz.

2.  $\int x^2 \sqrt{1+x^2} \, dx = ?$  Az  $x = \operatorname{sh} t$  helyettesítést alkalmazzuk, amelyre  $dx = \operatorname{ch} t \, dt$ ;  $t = \operatorname{ar} \operatorname{sh} x$ .

$$\int \operatorname{sh}^2 t \sqrt{1+\operatorname{sh}^2 t} \operatorname{ch} t \, dt = \int \operatorname{sh}^2 t \operatorname{ch}^3 t \, dt = ?$$

Mivel  $\operatorname{sh}^2 x = \frac{\operatorname{ch} 2x - 1}{2}$  és  $\operatorname{ch}^2 x = \frac{\operatorname{ch} 2x + 1}{2}$ , ezért

$$\begin{aligned} \int x^2 \sqrt{1+x^2} \, dx &= \int \frac{\operatorname{ch} 2t - 1}{2} \cdot \frac{\operatorname{ch} 2t + 1}{2} \operatorname{ch} t \, dt = \frac{1}{4} \int (\operatorname{ch}^2 2t - 1) \operatorname{ch} t \, dt = \\ &= \frac{1}{4} \int \left( \frac{\operatorname{ch} 4t + 1}{2} - 1 \right) \operatorname{ch} t \, dt = \frac{1}{8} \int (\operatorname{ch} 4t - 1) \operatorname{ch} t \, dt = \frac{1}{8} \left[ \frac{\operatorname{sh} 4t}{4} - t \right] + C. \end{aligned}$$

Most vissza kell alakítanunk az eredményt úgy, hogy abban az  $x$  változó szerepeljen.

Mivel  $x = \operatorname{sh} t$ , és  $\operatorname{sh} 4t = 2 \operatorname{sh} 2t \operatorname{ch} 2t = 2 \cdot 2 \operatorname{sh} t \operatorname{ch} t (\operatorname{sh}^2 t + \operatorname{ch}^2 t) = 4 \operatorname{sh} t \sqrt{1+\operatorname{sh}^2 t} (\operatorname{sh}^2 t + 1 + \operatorname{sh}^2 t) = 4x \sqrt{1+x^2} (2x^2 + 1)$ ,

$$\int x^2 \sqrt{1+x^2} \, dx = \frac{1}{8} [x \sqrt{1+x^2} (2x^2 + 1) - \operatorname{ar} \operatorname{sh} x] + C.$$

3.  $\int 2x^2 \sqrt{(1+x^2)^3} \, dx = ?$  Az  $x = \operatorname{sh} t$ ;  $dx = \operatorname{ch} t \, dt$ ;  $t = \operatorname{ar} \operatorname{sh} x$  helyettesítéssel adódik:

$$\int 2 \operatorname{sh}^2 t \sqrt{(1+\operatorname{sh}^2 t)^3} \operatorname{ch} t \, dt = \int 2 \operatorname{sh}^2 t \operatorname{ch}^4 t \, dt = ?$$

Mindkét hiperbolikus függvény páros kitevőjű.

$$\operatorname{sh}^2 t = \frac{\operatorname{ch} 2t - 1}{2}; \quad \operatorname{ch}^4 t = \left( \frac{\operatorname{ch} 2t + 1}{2} \right)^2.$$

A felírt azonosságokat behelyettesítve:

$$\begin{aligned} \int 2x^2 \sqrt{(1+x^2)^3} \, dx &= \int 2 \frac{\operatorname{ch} 2t - 1}{2} \left( \frac{\operatorname{ch} 2t + 1}{2} \right)^2 \operatorname{ch} t \, dt = \\ &= \frac{1}{4} \int (\operatorname{ch}^2 2t - 1) (\operatorname{ch} 2t + 1) \operatorname{ch} t \, dt = \\ &= \frac{1}{4} \int \left( \frac{\operatorname{ch} 4t + 1}{2} - 1 \right) (\operatorname{ch} 2t + 1) \operatorname{ch} t \, dt = \\ &= \frac{1}{8} \int (\operatorname{ch} 4t - 1) (\operatorname{ch} 2t + 1) \operatorname{ch} t \, dt = \\ &= \frac{1}{8} \int (\operatorname{ch} 4t \operatorname{ch} 2t - \operatorname{ch} 2t + \operatorname{ch} 4t - 1) \operatorname{ch} t \, dt. \end{aligned}$$

Az integrandusban levő szorzatfüggvényt a megfelelő azonosság felhasználásával összeggé alakítjuk.

Mivel

$$\operatorname{ch} x \operatorname{ch} y = \frac{1}{2} [\operatorname{ch}(x+y) + \operatorname{ch}(x-y)],$$

ezért

$$\operatorname{ch} 4t \operatorname{ch} 2t = \frac{1}{2} (\operatorname{ch} 6t + \operatorname{ch} 2t),$$

tehát az integrál:

$$\begin{aligned} \int 2x^3 \sqrt{(1+x^2)^3} dx &= \\ &= \frac{1}{8} \int \left( \frac{1}{2} \operatorname{ch} 6t + \frac{1}{2} \operatorname{ch} 2t - \operatorname{ch} 2t + \operatorname{ch} 4t - 1 \right) dt = \\ &= \frac{1}{8} \int \left( \frac{1}{2} \operatorname{eh} 6t - \frac{1}{2} \operatorname{ch} 2t + \operatorname{ch} 4t - 1 \right) dt = \\ &= \frac{1}{8} \left( \frac{\operatorname{sh} 6t}{12} - \frac{\operatorname{sh} 2t}{4} + \frac{\operatorname{sh} 4t}{4} - t \right) + C = \\ &= \frac{1}{96} (\operatorname{sh} 6t - 3 \operatorname{sh} 2t + 3 \operatorname{sh} 4t - 12t) + C. \end{aligned}$$

A kapott eredményt  $x$  függvényévé kell alakítanunk: ehhez felhasználhatjuk a  $\operatorname{sh}(x_1+x_2) = \operatorname{sh} x_1 \operatorname{ch} x_2 + \operatorname{ch} x_1 \operatorname{sh} x_2$  összefüggést.  $\operatorname{sh} 6t = \operatorname{sh}(4t+2t) = \operatorname{sh} 4t \operatorname{ch} 2t + \operatorname{ch} 4t \operatorname{sh} 2t$ .

$$\begin{aligned} \int 2x^3 \sqrt{(1+x^2)^3} dx &= \\ &= \frac{1}{96} (\operatorname{sh} 4t \operatorname{ch} 2t + \operatorname{ch} 4t \operatorname{sh} 2t - 3 \operatorname{sh} 2t + 3 \operatorname{sh} 4t - 12t) + C = \\ &= \frac{1}{96} [\operatorname{sh} 4t (\operatorname{ch} 2t + 3) + \operatorname{sh} 2t (\operatorname{eh} 4t - 3) - 12t] + C. \end{aligned}$$

További alakítások:

$$\begin{aligned} \operatorname{sh} 4t &= 2 \operatorname{sh} 2t \operatorname{ch} 2t = 4 \operatorname{sh} t \sqrt{1+\operatorname{sh}^2 t} (2 \operatorname{sh}^2 t + 1) = \\ &= 4x(2x^2+1) \sqrt{1+x^2}. \\ \operatorname{ch} 2t &= 2x^2+1; \quad \operatorname{sh} 2t = 4x \sqrt{1+x^2}; \end{aligned}$$

$$\begin{aligned} \operatorname{eh} 4t &= \operatorname{ch}^2 2t + \operatorname{sh}^2 2t = (2 \operatorname{sh}^2 t + 1)^2 + 4 \operatorname{sh} t \sqrt{1+\operatorname{sh}^2 t} = \\ &= (2x^2+1)^2 + 4x \sqrt{1+x^2}. \end{aligned}$$

$$\begin{aligned} \int 2x^2 \sqrt{(1+x^2)^3} dx &= \frac{1}{96} \{ (8x^3+4x) \sqrt{1+x^2} (2x^2+4) + \\ &+ 4x \sqrt{1+x^2} [(2x^2+1)^2 + 4x \sqrt{1+x^2} - 3] - 12 \operatorname{ar} \operatorname{sh} x \} + C. \end{aligned}$$

$$4. \int \frac{x}{\sqrt{1+x^2}} dx = ?$$

I. Megoldás:

Az  $x = \operatorname{sh} t$  helyettesítéssel  $dx = \operatorname{ch} t dt$ , és így

$$\begin{aligned} \int \frac{x}{\sqrt{1+x^2}} dx &= \int \frac{\operatorname{sh} t}{\sqrt{1+\operatorname{sh}^2 t}} \operatorname{ch} t dt = \int \operatorname{sh} t dt = \\ &= \operatorname{ch} t + C = \sqrt{1+\operatorname{sh}^2 t} + C = \sqrt{1+x^2} + C. \end{aligned}$$

II. Megoldás:

Az integrandus könnyen átalakítható  $f^{(n)}(x)f'(x)$  alakúvá:

$$\begin{aligned} \int \frac{x}{\sqrt{1+x^2}} dx &= \int x(1+x^2)^{-\frac{1}{2}} dx = \frac{1}{2} \int 2x(1+x^2)^{-\frac{1}{2}} dx = \\ &= \frac{1}{2} \frac{(1+x^2)^{\frac{1}{2}}}{\frac{1}{2}} + C = \sqrt{1+x^2} + C. \end{aligned}$$

A két megoldás valóban megegyezik.

5.  $\int \frac{x^2}{\sqrt{(1+x^2)^3}} dx = ?$  Ezt a feladatot az  $x = \operatorname{sh} t$  helyettesítéssel oldjuk meg:

$$x = \operatorname{sh} t; \quad t = \operatorname{ar} \operatorname{sh} x; \quad dx = \operatorname{ch} t dt.$$

$$\begin{aligned} \int \frac{\operatorname{sh}^2 t \operatorname{ch} t dt}{\sqrt{(1+\operatorname{sh}^2 t)^3}} &= \int \frac{\operatorname{sh}^2 t \operatorname{ch} t dt}{\operatorname{ch}^3 t} = \int \operatorname{sh}^2 t \operatorname{ch}^{-2} t dt = \\ &= \int (\operatorname{ch}^2 t - 1) \operatorname{ch}^{-2} t dt = \int \left( 1 - \frac{1}{\operatorname{ch}^2 t} \right) dt = t - \operatorname{th} t + C = \\ &= t - \frac{\operatorname{sh} t}{\operatorname{ch} t} + C = t - \frac{\operatorname{sh} t}{\sqrt{1+\operatorname{sh}^2 t}} + C = \operatorname{ar} \operatorname{sh} x - \frac{x}{\sqrt{1+x^2}} + C. \end{aligned}$$

6.  $\int \frac{5x^3}{\sqrt{4+9x^2}} dx = ?$  Az integrandust úgy alakítjuk át, hogy a nevezőből 4-et kiemelünk:

$$\int \frac{5x^3}{\sqrt{4+9x^2}} dx = \frac{5}{2} \int \frac{x^3}{\sqrt{1+\left(\frac{3x}{2}\right)^2}} dx.$$

A gyökjel alatti kifejezés  $1+\text{sh}^2 t$ -vel egyenlő, ha  $\frac{3x}{2} = \text{sh } t$  új függvényt vezetünk be; ekkor

$$x = \frac{2}{3} \text{sh } t \quad \text{és} \quad dx = \frac{2}{3} \text{ch } t \, dt.$$

$$\int \frac{5x^3}{\sqrt{4+9x^2}} dx = \frac{5}{2} \int \frac{\frac{8}{27} \text{sh}^3 t}{\sqrt{1+\text{sh}^2 t}} \frac{2}{3} \text{ch } t \, dt = \frac{40}{81} \int \text{sh}^3 t \, dt.$$

Az integrandust szorzattá alakítjuk, majd felhasználjuk a  $\text{ch}^2 t - \text{sh}^2 t = 1$  azonosságot.

$$\begin{aligned} \int \frac{5x^3}{\sqrt{4+9x^2}} dx &= \frac{40}{81} \int \text{sh}^3 t \, \text{sh } t \, dt = \frac{40}{81} \int (\text{ch}^2 t - 1) \text{sh } t \, dt = \\ &= \frac{40}{81} \int (\text{ch}^2 t \, \text{sh } t - \text{sh } t) \, dt = \frac{40}{81} \left( \frac{\text{ch}^3 t}{3} - \text{ch } t \right) + C. \end{aligned}$$

Mivel  $\text{ch } t = \sqrt{1+\text{sh}^2 t} = \sqrt{1+\left(\frac{3x}{2}\right)^2}$ , ezért az integrál mint az  $x$  függvénye:

$$\int \frac{5x^3}{\sqrt{4+9x^2}} dx = \frac{40}{81} \left[ \frac{\left( \sqrt{1+\left(\frac{3x}{2}\right)^2} \right)^3}{3} - \sqrt{1+\left(\frac{3x}{2}\right)^2} \right] + C.$$

A további átalakításokat az Olvasóra bizzuk.

### 5. $R(x, \sqrt{x^2-a^2})$ alakú integrandus

Ha az integrandus a független változónak ( $x$ -nek), valamint  $\sqrt{x^2-a^2}$ -nek racionális függvénye, akkor a gyökös kifejezést először  $a^2$  kiemelésével átalakítjuk  $a \sqrt{\left(\frac{x}{a}\right)^2 - 1}$  alakúra, majd

$\frac{x}{a} = \text{ch } t$  új változót bevezetve, a gyökkifejezést kiküszöböljük, és így  $R(\text{sh } t, \text{ch } t)$  alakú integrandust kapunk, amelyet már tárgyaltunk.

#### Gyakorló feladatok

1.  $\int 3x\sqrt{x^2-1} \, dx = ?$

#### I. Megoldás:

Az integrandus az előbbieken említett típushoz tartozik, tehát az előbb említett helyettesítés célhoz vezet. Legyen

$$x = \text{ch } t; \quad \text{ekkor } t = \text{ar ch } x; \quad dx = \text{sh } t \, dt.$$

$$\int 3x\sqrt{x^2-1} \, dx = \int 3 \text{ch } t \sqrt{\text{ch}^2 t - 1} \text{sh } t \, dt = \int 3 \text{ch } t \text{sh}^3 t \, dt.$$

Az integrandusban  $\text{ch } t$  első hatványa (páratlan kitevőjű hatvány) és a  $\text{sh } t$  második hatványa van. Ilyenkor  $\text{sh } t = u$  helyettesítést alkalmazunk, ekkor  $du = \text{ch } t \, dt$ , vagyis

$$dt = \frac{du}{\text{ch } t}.$$

$$\begin{aligned} \int 3x\sqrt{x^2-1} \, dx &= \int 3u^2 \, du = 3 \frac{u^3}{3} + C = u^3 + C = \\ &= \text{sh}^3 t + C = \sqrt{(\text{ch}^2 t - 1)^3} + C = \sqrt{(x^2 - 1)^3} + C. \end{aligned}$$

#### II. Megoldás:

A feladatot egyszerűbben megoldhatjuk, ha a gyökjel alatti kifejezést helyettesítjük.

$$u = x^2 - 1; \quad du = 2x \, dx,$$

$$\begin{aligned} \int 3x\sqrt{x^2-1} \, dx &= \frac{3}{2} \int 2x\sqrt{x^2-1} \, dx = \frac{3}{2} \int u^{\frac{1}{2}} \, du = \\ &= \frac{3}{2} \frac{u^{\frac{3}{2}}}{\frac{3}{2}} + C = \sqrt{u^3} + C = \sqrt{(x^2-1)^3} + C. \end{aligned}$$

### III. Megoldás:

A legegyszerűbb az integrálás, ha az integrandust  $f^n(x)f'(x)$  alakba írjuk:

$$\frac{3}{2} \int 2x(x^2-1)^{\frac{1}{2}} dx = \frac{3}{2} \frac{(x^2-1)^{\frac{3}{2}}}{\frac{3}{2}} + C = \sqrt{(x^2-1)^3} + C.$$

A megoldások valóban megegyeznek.

2.  $\int x^3 \sqrt{x^2-1} dx = ?$  Az  $x = \text{ch } t$  helyettesítést alkalmazzuk, mellyel:

$$t = \text{ar ch } x \quad \text{és} \quad dx = \text{sh } t dt;$$

$$\int x^3 \sqrt{x^2-1} dx = \int \text{ch}^3 t \sqrt{\text{ch}^2 t - 1} \text{sh } t dt = \int \text{ch}^3 t \text{sh}^3 t dt.$$

Az integrandus  $\text{ch } t$ -ben páratlan,  $\text{sh } t$ -ben páros. Legyen ezért

$$u = \text{sh } t; \quad du = \text{ch } t dt.$$

$$\int x^3 \sqrt{x^2-1} dx = \int \text{ch}^2 t \text{sh}^2 t \text{ch } t dt = \int (1 + \text{sh}^2 t) \text{sh}^2 t \text{ch } t dt =$$

$$= \int (1 + u^2) u^2 du = \int (u^2 + u^4) du = \frac{u^3}{3} + \frac{u^5}{5} + C =$$

$$= \frac{1}{3} \text{sh}^3 t + \frac{1}{5} \text{sh}^5 t + C.$$

Mivel  $x = \text{ch } t$ , ezért  $\text{sh } t = \sqrt{\text{ch}^2 t - 1} = \sqrt{x^2 - 1}$ , és így

$$\int x^3 \sqrt{x^2-1} dx = \frac{1}{3} \sqrt{(x^2-1)^3} + \frac{1}{5} \sqrt{(x^2-1)^5} + C.$$

3.  $\int \frac{5x}{\sqrt{x^2-1}} dx = ?$  A feladatot kétféle módon oldjuk meg:

1.  $x = \text{ch } t$  helyettesítéssel. 2.  $x^2 - 1 = u$  helyettesítéssel.

### I. Megoldás:

Legyen  $x = \text{ch } t$ ; és  $dx = \text{sh } t dt$ .

$$\int \frac{5x}{\sqrt{x^2-1}} dx = \int \frac{5 \text{ch } t \text{sh } t dt}{\sqrt{\text{ch}^2 t - 1}} = \int 5 \text{ch } t dt =$$

$$= 5 \text{sh } t + C = 5 \sqrt{x^2-1} + C.$$

### II. Megoldás:

$$u = x^2 - 1; \quad du = 2x dx.$$

$$\int \frac{5x}{\sqrt{x^2-1}} dx = \frac{5}{2} \int \frac{2x dx}{\sqrt{x^2-1}} = \frac{5}{2} \int \frac{du}{\sqrt{u}} =$$

$$= \frac{5}{2} \int u^{-\frac{1}{2}} du = \frac{5}{2} \frac{u^{\frac{1}{2}}}{\frac{1}{2}} + C = 5\sqrt{u} + C = 5\sqrt{x^2-1} + C.$$

A két megoldás valóban megegyezik. Megoldhattuk volna az integrandus  $f'(x)f^n(x)$  alakra hozásával is.

4.  $\int \frac{x^3}{\sqrt{(x^2-1)^3}} dx = ?$  Az  $x = \text{ch } t$  helyettesítéssel  $dx = \text{sh } t dt$ , és

$$\int \frac{x^3}{\sqrt{(x^2-1)^3}} dx = \int \frac{\text{ch}^3 t \text{sh } t dt}{\sqrt{(\text{ch}^2 t - 1)^3}} = \int \frac{\text{ch}^3 t \text{sh } t dt}{\text{sh}^3 t} = \int \frac{\text{ch}^3 t}{\text{sh}^2 t} dt.$$

Az integrandusban most  $\text{ch } t$  páratlan kitevőjű hatványa és  $\text{sh } t$  páros kitevőjű hatványa van. Ekkor  $u = \text{sh } t$  helyettesítéssel megoldhatjuk a feladatot:

$$u = \text{sh } t; \quad du = \text{ch } t dt.$$

Ennek megfelelően alakítjuk át az integrandust:

$$\begin{aligned} \int \frac{\text{ch}^3 t}{\text{sh}^2 t} dt &= \int \frac{\text{ch}^2 t \text{ch } t dt}{\text{sh}^2 t} = \int \frac{(1 + \text{sh}^2 t) \text{ch } t dt}{\text{sh}^2 t} = \\ &= \int \frac{(1 + u^2) du}{u^2} = \int \left( \frac{1}{u^2} + 1 \right) du = \int (u^{-2} + 1) du = \frac{u^{-1}}{-1} + u + C = \\ &= -\frac{1}{u} + u + C = -\frac{1}{\text{sh } t} + \text{sh } t + C = -\frac{1}{\sqrt{x^2-1}} + \sqrt{x^2-1} + C. \end{aligned}$$

5.  $\int \frac{x^2-3x}{\sqrt{16x^2-25}} dx = ?$  A nevezőből kiemelünk 25-öt, így

$$\sqrt{16x^2-25} = 5 \sqrt{\left(\frac{4x}{5}\right)^2 - 1}; \text{ amennyiben ez után a } \frac{4x}{5} = \text{ch } t \text{ helyettesíti-}$$

$$\int_{0,2}^{0,6} 1 \arcsin x \, dx = [x \arcsin x]_{0,2}^{0,6} - \int_{0,2}^{0,6} \frac{x}{\sqrt{1-x^2}} \, dx =$$

$$= [x \arcsin x]_{0,2}^{0,6} - [-\sqrt{1-x^2}]_{0,2}^{0,6} =$$

$$= 0,6 \arcsin 0,6 - 0,2 \arcsin 0,2 + \sqrt{1-0,6^2} - \sqrt{1-0,2^2}.$$

Először visszakeressük 0,6, ill. 0,2 arkusz szinuszt; a táblázatban fokban kapjuk meg a szöveget, ezt át kell számítanunk radiánba:

$$\arcsin 0,6 \approx 37^\circ \approx 37 \cdot 0,0174 \approx 0,644 \text{ (rad)};$$

$$\arcsin 0,2 \approx 11,5^\circ \approx 11,5 \cdot 0,0174 \approx 0,2 \text{ (rad)}.$$

$$\int_{0,2}^{0,6} \arcsin x \, dx \approx 0,6 \cdot 0,644 - 0,2 \cdot 0,2 + \sqrt{1-0,36} - \sqrt{1-0,04} \approx$$

$$\approx 0,3864 - 0,04 + 0,8 - 0,98 = 1,1864 - 1,02 = 0,1664 \approx 0,17.$$

$$11. \int_{0,3}^4 \arctg x \, dx = \int_{0,3}^4 1 \arctg x \, dx = ?$$

$$\text{Legyen } u = \arctg x; u' = \frac{1}{1+x^2}; v' = 1; v = x.$$

$$\int_{0,3}^4 \arctg x \, dx = [x \arctg x]_{0,3}^4 - \int_{0,3}^4 \frac{x}{1+x^2} \, dx =$$

$$= [x \arctg x]_{0,3}^4 - \left[ \frac{1}{2} \ln(1+x^2) \right]_{0,3}^4 =$$

$$= 4 \arctg 4 - 0,3 \arctg 0,3 - \frac{1}{2} \ln 17 + \frac{1}{2} \ln 1,09.$$

$$4 \arctg 4 \approx 4 \cdot 76 \cdot 0,0174 \approx 5,3;$$

$$0,3 \arctg 0,3 \approx 0,3 \cdot 16,7 \cdot 0,0174 \approx 0,087;$$

$$-\frac{1}{2} \ln 17 + \frac{1}{2} \ln 1,09 \approx -\frac{1}{2} \cdot 2,833 + \frac{1}{2} \cdot 0,086 \approx -1,373.$$

És így a végeredmény  $5,213 - 1,373 = 3,84$ .

$$12. \int_2^3 \operatorname{arsh} x \, dx = \int_2^3 1 \operatorname{arsh} x \, dx = ?$$

$$\text{Legyen } u = \operatorname{arsh} x; u' = \frac{1}{\sqrt{1+x^2}}; v' = 1; v = x.$$

$$\int_2^3 \operatorname{arsh} x \, dx = [x \operatorname{arsh} x]_2^3 - \int_2^3 \frac{x}{\sqrt{1+x^2}} \, dx =$$

$$= [x \operatorname{arsh} x]_2^3 - [\sqrt{1+x^2}]_2^3 = [x \ln(x + \sqrt{x^2+1})]_2^3 - [\sqrt{1+x^2}]_2^3 =$$

$$= 3 \ln(3 + \sqrt{10}) - 2 \ln(2 + \sqrt{5}) - \sqrt{10} + \sqrt{5} \approx$$

$$\approx 3 \ln(3 + 3,16) - 2 \ln(2 + 2,24) - 3,16 + 2,24 =$$

$$= 3 \ln 6,16 - 2 \ln 4,24 - 0,92 \approx 3 \cdot 1,82 - 2 \cdot 1,44 - 0,92 = 1,66.$$

$$13. \int_2^4 \operatorname{arch} x \, dx = \int_2^4 1 \operatorname{arch} x \, dx = ?$$

$$\text{Legyen } u = \operatorname{arch} x; u' = \frac{1}{\sqrt{x^2-1}}; v' = 1; v = x.$$

$$\int_2^4 \operatorname{arch} x \, dx = [x \operatorname{arch} x]_2^4 - \int_2^4 \frac{x}{\sqrt{x^2-1}} \, dx =$$

$$= [x \operatorname{arch} x]_2^4 - [\sqrt{x^2-1}]_2^4 = [x \ln(x + \sqrt{x^2-1})]_2^4 - [\sqrt{x^2-1}]_2^4 =$$

$$= 4 \ln(4 + \sqrt{15}) - 2 \ln(2 + \sqrt{3}) - \sqrt{15} + \sqrt{3} \approx$$

$$\approx 4 \ln(4 + 3,87) - 2 \ln(2 + 1,73) - 3,87 + 1,73 =$$

$$= 4 \ln 7,87 - 2 \ln 3,73 - 2,14 \approx 4 \cdot 2,06 - 2 \cdot 1,32 - 2,14 = 3,46.$$

$$14. \int_{0,2}^{0,4} \operatorname{arth} x \, dx = \int_{0,2}^{0,4} 1 \operatorname{arth} x \, dx = ?$$

$$\text{Legyen } u = \operatorname{arth} x; u' = \frac{1}{1-x^2}; v' = 1; v = x.$$

$$\begin{aligned}
\int_{0,2}^{0,4} \operatorname{ar\,th} x \, dx &= [x \operatorname{ar\,th} x]_{0,2}^{0,4} - \int_{0,2}^{0,4} \frac{x}{1-x^2} \, dx = \\
&= [x \operatorname{ar\,th} x]_{0,2}^{0,4} + \frac{1}{2} \int_{0,2}^{0,4} \frac{-2x}{1-x^2} \, dx = \\
&= [x \operatorname{ar\,th} x]_{0,2}^{0,4} + \frac{1}{2} [\ln(1-x^2)]_{0,2}^{0,4} = \\
&= \left[ x \frac{1}{2} \ln \frac{1+x}{1-x} \right]_{0,2}^{0,4} + \frac{1}{2} [\ln(1-x^2)]_{0,2}^{0,4} = \\
&= \frac{1}{2} [x \ln(1+x) - x \ln(1-x) + \ln(1+x) + \ln(1-x)]_{0,2}^{0,4} = \\
&= \frac{1}{2} [(1+x) \ln(1+x) + (1-x) \ln(1-x)]_{0,2}^{0,4} = \\
&= \frac{1}{2} (1,4 \ln 1,4 + 0,6 \ln 0,6 - 1,2 \ln 1,2 - 0,8 \ln 0,8) = \\
&= \frac{1}{2} (1,4 \ln 1,4 + 0,6 \ln 6 - 0,6 \ln 10 - 1,2 \ln 1,2 - 0,8 \ln 8 + 0,8 \ln 10) \approx \\
&\approx \frac{1}{2} (1,4 \cdot 0,34 + 0,6 \cdot 1,80 - 0,6 \cdot 2,30 - 1,2 \cdot 0,18 - 0,8 \cdot 2,08 + 0,8 \cdot 2,30) \approx \\
&\approx \frac{1}{2} (0,475 + 1,08 - 1,38 - 0,216 - 1,664 + 1,84) = \\
&= \frac{1}{2} (3,395 - 3,260) = \frac{1}{2} \cdot 0,135 = 0,0675.
\end{aligned}$$

## 2. Integrálás helyettesítéssel

Ha

$$\int_a^b f(x) \, dx$$

kiszámítása során egy  $x = \varphi(t)$  helyettesítést végzünk, akkor —  $\varphi$  inverz függvényét  $\varphi^{-1}$ -gyel jelölve —  $t = \varphi^{-1}(x)$ ;

$dx = \varphi'(t) dt$ ; az új határok pedig az alábbi módon adódnak: az  $x = a$  alsó határnak megfelelő  $t$  érték  $t = \varphi^{-1}(a)$ ; az  $x = b$  felső határnak megfelelő  $t$  érték  $t = \varphi^{-1}(b)$ .

*Megjegyzés:* Megtehetjük természetesen azt is, hogy először a határok figyelembevétele nélkül a helyettesítési eljárással kiszámítjuk az integrandus határozatlan integrálját, majd az eredményt visszaalakítva az eredeti változó függvényévé, az eredeti határokat helyettesítjük be.

### Gyakorló feladatok

1.  $\int_1^2 (3x+4)^3 \, dx = ?$  Az integrandus egy elsőfokú függvény hatvány-függvénye; ilyenkor az  $u = 3x+4$  helyettesítést alkalmazhatjuk, ekkor  $dx = \frac{1}{3} du$ .

A megfelelő határok kiszámítása:

Ha  $x=1$ , akkor  $u=7$ ; ha  $x=2$ , akkor  $u=10$ , tehát

$$\begin{aligned}
\int_1^2 (3x+4)^3 \, dx &= \int_7^{10} u^3 \frac{du}{3} = \frac{1}{3} \int_7^{10} u^3 \, du = \frac{1}{3} \left[ \frac{u^4}{4} \right]_7^{10} = \\
&= \frac{1}{12} (10^4 - 7^4) \approx \frac{1}{12} (10000 - 2400) = \frac{7600}{12} \approx 633.
\end{aligned}$$

$$2. \int_2^3 \frac{1}{(2x+1)^4} \, dx = ?$$

Legyen  $u = 2x+1$ ; vagyis  $dx = \frac{1}{2} du$ .

Ha  $x=2$ , akkor  $u=5$ ; ha  $x=3$ , akkor  $u=7$ .

$$\begin{aligned}
\int_2^3 \frac{1}{(2x+1)^4} \, dx &= \int_5^7 \frac{du}{2u^4} = \frac{1}{2} \int_5^7 u^{-4} \, du = \frac{1}{2} \left[ \frac{u^{-3}}{-3} \right]_5^7 = \\
&= -\frac{1}{6} \left[ \frac{1}{u^3} \right]_5^7 = -\frac{1}{6} \left[ \frac{1}{7^3} - \frac{1}{5^3} \right] = -\frac{1}{6} \left[ \frac{1}{343} - \frac{1}{125} \right] = \\
&= \frac{343 - 125}{6 \cdot 343 \cdot 125} \approx 8,5 \cdot 10^{-4}.
\end{aligned}$$

A feladat megoldható  $f^{(n)}(x)f'(x)$  alak felhasználásával is.

3.  $\int_2^3 \frac{x^2}{\sqrt{x^3-2}} dx = ?$  A feladat megoldható helyettesítéssel, valamint  $f^n(x)f'(x)$  alak felhasználásával.

I. Megoldás:

Legyen  $u = \sqrt{x^3-2}$ ; tehát  $u^2 = x^3-2$ ;  $x^3 = u^2+2$ , ebből

$$3x^2 dx = 2u du, \text{ vagyis } x^2 dx = \frac{2}{3} u du.$$

Az új határok:

Ha  $x=2$ , akkor  $u = \sqrt{8-2} = \sqrt{6}$ ; ha  $x=3$ , akkor  $u = \sqrt{27-2} = 5$ .

$$\begin{aligned} \int_2^3 \frac{x^2}{\sqrt{x^3-2}} dx &= \int_{\sqrt{6}}^5 \frac{\frac{2}{3} u du}{u} = \frac{2}{3} \int_{\sqrt{6}}^5 du = \\ &= \frac{2}{3} [u]_{\sqrt{6}}^5 = \frac{2}{3} (5 - \sqrt{6}) \approx 0,67(5 - 2,45) = 0,67 \cdot 2,55 \approx 1,71. \end{aligned}$$

II. Megoldás:

Az integrandus könnyen  $f^n(x)f'(x)$  alakra hozható:

$$\begin{aligned} \int_2^3 \frac{x^2}{\sqrt{x^3-2}} dx &= \frac{1}{3} \int_2^3 \frac{3x^2}{\sqrt{x^3-2}} dx = \frac{1}{3} \int_2^3 3x^2(x^3-2)^{-\frac{1}{2}} dx = \\ &= \frac{1}{3} \left[ \frac{(x^3-2)^{\frac{1}{2}}}{\frac{1}{2}} \right]_2^3 = \frac{2}{3} [\sqrt{x^3-2}]_2^3 = \\ &= \frac{2}{3} (5 - \sqrt{6}) \approx 0,67(5 - 2,45) = 0,67 \cdot 2,55 \approx 1,71. \end{aligned}$$

4.  $\int_1^2 \frac{e^{3x}}{e^{3x}+1} dx = ?$

I. Megoldás:

Legyen  $u = e^{3x}$ ; tehát  $du = 3e^{3x} dx$ , vagyis  $e^{3x} dx = \frac{1}{3} du$ .

Az új határok:

Ha  $x=1$ , akkor  $u = e^3$ , ha  $x=2$ , akkor  $u = e^6$ .

$$\begin{aligned} \int_1^2 \frac{e^{3x}}{e^{3x}+1} dx &= \int_{e^3}^{e^6} \frac{\frac{1}{3} du}{u+1} = \frac{1}{3} \int_{e^3}^{e^6} \frac{du}{u+1} = \\ &= \frac{1}{3} [\ln(u+1)]_{e^3}^{e^6} \approx \frac{1}{3} [\ln u]_{e^3}^{e^6} = \frac{1}{3} (\ln e^6 - \ln e^3) = \frac{1}{3} (6-3) = 1. \end{aligned}$$

II. Megoldás:

A számlálót a nevező deriváltjává alakítjuk, majd integrálunk.

$$\begin{aligned} \int_1^2 \frac{e^{3x}}{e^{3x}+1} dx &= \frac{1}{3} \int_1^2 \frac{3e^{3x}}{e^{3x}+1} dx = \left[ \frac{1}{3} \ln |e^{3x}+1| \right]_1^2 = \\ &= \frac{1}{3} [\ln(e^6+1) - \ln(e^3+1)] \approx \frac{1}{3} (\ln e^6 - \ln e^3) = \frac{1}{3} (6-3) = 1. \end{aligned}$$

5.  $\int_{-1}^0 \frac{3}{e^x+1} dx = ?$

Legyen  $u = e^x$ , ekkor  $du = e^x dx$  és így  $dx = \frac{du}{u}$ .

Az új határok: ha  $x = -1$ , akkor  $u = \frac{1}{e}$ ; ha  $x=0$ , akkor  $u=1$ .

$$\int_{-1}^0 \frac{3}{e^x+1} dx = \int_{1/e}^1 \frac{3}{u+1} \frac{du}{u} = \int_{1/e}^1 \frac{3}{u(u+1)} du = ?$$

A feladatot az integrandusnak parciális törtekre bontásával oldjuk meg.

$$\frac{3}{u(u+1)} \equiv \frac{A}{u} + \frac{B}{u+1};$$

$$\frac{3}{u(u+1)} \equiv \frac{A(u+1) + Bu}{u(u+1)};$$

$$3 \equiv A(u+1) + Bu.$$



Legyen  $u=0$ , ekkor látható, hogy  $A=3$ ; és legyen  $u=-1$ , ebből adódik  $B=-3$

$$\begin{aligned} \int_{-1}^0 \frac{3}{e^x+1} dx &= \int_{1/e}^1 \left( \frac{3}{u} - \frac{3}{u+1} \right) du = 3 [\ln u - \ln(u+1)]_{\frac{1}{e}}^1 = \\ &= 3 \left[ \ln 1 - \ln 2 - \ln \frac{1}{e} + \ln \left( \frac{1}{e} + 1 \right) \right] = 3 \left( -\ln 2 + \ln \frac{1+e}{1} \right) = \\ &= 3 \ln \frac{1+e}{2} \approx 3 \ln 1,86 \approx 3 \cdot 0,62 = 1,86. \end{aligned}$$

## II. Megoldás:

A feladatot — ellenőrzésül — más helyettesítéssel is megoldjuk.

$$\int_{-1}^0 \frac{3}{e^x+1} dx = ?$$

Legyen most  $u = e^x + 1$ , akkor  $du = e^x dx$ , és  $dx = \frac{du}{e^x} = \frac{du}{u-1}$ .

Megállapítjuk az új határokat: ha  $x=-1$ , akkor  $u = \frac{1}{e} + 1$ , és ha  $x=0$ , akkor  $u=2$ .

$$\int_{-1}^0 \frac{3}{e^x+1} dx = \int_{\frac{1}{e}+1}^2 \frac{3}{u} \cdot \frac{du}{u-1} = \int_{\frac{1}{e}+1}^2 \frac{3 du}{u(u-1)}.$$

Parciális törtekre bontjuk az integrandust:

$$\frac{3}{u(u-1)} \equiv \frac{A}{u} + \frac{B}{u-1}.$$

$$3 \equiv A(u-1) + Bu.$$

Legyen  $u=0$ , akkor  $A=-3$ , és  $u=1$  esetén  $B=3$ .

$$\begin{aligned} \int_{\frac{1}{e}+1}^2 \left( -\frac{3}{u} + \frac{3}{u-1} \right) du &= 3 \int_{\frac{1}{e}+1}^2 \left( \frac{1}{u-1} - \frac{1}{u} \right) du = \\ &= 3 [\ln(u-1) - \ln u]_{\frac{1}{e}+1}^2 = 3 \left[ \ln 1 - \ln 2 - \ln \frac{1}{e} + \ln \left( \frac{1}{e} + 1 \right) \right]. \end{aligned}$$

Eredményünk az előbbi módszerrel kapott eredménnyel megegyezik, ahol a számértéket is meghatároztuk.

$$6. \int_1^4 \frac{x}{\sqrt{5x-4}} dx = ?$$

Legyen  $u = 5x-4$ ; vagyis  $x = \frac{u+4}{5}$ , és  $dx = \frac{1}{5} du$ .

Az új határok: ha  $x=1$ , akkor  $u=1$ ; ha  $x=4$ , akkor  $u=16$ .

$$\begin{aligned} \int_1^4 \frac{x}{\sqrt{5x-4}} dx &= \int_1^{16} \frac{\frac{u+4}{5} \cdot \frac{1}{5} du}{\sqrt{u}} = \frac{1}{25} \int_1^{16} \frac{u+4}{\sqrt{u}} du = \\ &= \frac{1}{25} \int_1^{16} \left( \sqrt{u} + \frac{4}{\sqrt{u}} \right) du = \frac{1}{25} \int_1^{16} \left( u^{\frac{1}{2}} + 4u^{-\frac{1}{2}} \right) du = \\ &= \frac{1}{25} \left[ \frac{u^{\frac{3}{2}}}{\frac{3}{2}} + 4 \frac{u^{\frac{1}{2}}}{\frac{1}{2}} \right]_1^{16} = \frac{1}{25} \left[ \frac{2}{3} \sqrt{u^3} + 8\sqrt{u} \right]_1^{16} = \\ &= \frac{1}{25} \left[ \frac{2}{3} u \sqrt{u} + 8\sqrt{u} \right]_1^{16} = \frac{1}{25} \left( \frac{2}{3} 16 \cdot 4 + 8 \cdot 4 - \frac{2}{3} \cdot 1 - 8 \cdot 1 \right) = \\ &= \frac{1}{25} \left( \frac{128}{3} + 32 - \frac{2}{3} - 8 \right) = \frac{1}{25} \left( \frac{126}{3} + 24 \right) = \frac{66}{25}. \end{aligned}$$

7.  $\int_{0,5}^2 \frac{2x^2}{\sqrt{1+x^2}} dx = ?$  Az integrandusból az  $x = \text{sh } t$  helyettesítéssel a gyökkifejezést kiküszöbölhetjük. Legyen tehát  $x = \text{sh } t$ , akkor  $dx = \text{ch } t dt$ . Az új határokat csak jelöljük:

$$\int_{0,5}^2 \frac{2x^2}{\sqrt{1+x^2}} dx = \int_{t_1}^{t_2} \frac{2 \text{sh}^2 t}{\sqrt{1+\text{sh}^2 t}} \text{ch } t dt = \int_{t_1}^{t_2} 2 \text{sh}^2 t dt.$$

Az átalakítás során figyelembe vettük, hogy

$$\sqrt{1+\text{sh}^2 t} = \text{ch } t.$$

Mint tudjuk,  $\operatorname{sh}^2 t = \frac{\operatorname{ch} 2t - 1}{2}$ , ezért

$$\begin{aligned} \int_{t_1}^{t_2} 2 \operatorname{sh}^2 t \, dt &= \int_{t_1}^{t_2} (\operatorname{ch} 2t - 1) \, dt = \left[ \frac{\operatorname{sh} 2t}{2} - t \right]_{t_1}^{t_2} = \\ &= [\operatorname{sh} t \operatorname{ch} t - t]_{t_1}^{t_2} = [\operatorname{sh} t \sqrt{1 + \operatorname{sh}^2 t} - t]_{t_1}^{t_2} = [x \sqrt{1 + x^2} - \operatorname{ar} \operatorname{sh} x]_{0,5}^2 = \\ &= 2\sqrt{5} - \ln(2 + \sqrt{5}) - 0,5\sqrt{1,25} + \ln(0,5 + \sqrt{1,25}) \approx \\ &\approx 2 \cdot 2,24 - \ln 4,24 - 0,5 \cdot 1,12 + \ln 1,62 \approx \\ &\approx 4,48 - 1,44 - 0,56 + 0,482 = 4,962 - 2,00 = 2,962. \end{aligned}$$

8.  $\int_3^4 3x^2 \sqrt{x^2 - 1} \, dx = ?$  Most az  $x = \operatorname{ch} t$  helyettesítés célszerű, mert a  $\operatorname{ch}^2 t - \operatorname{sh}^2 t = 1$  azonosságot felhasználva, az integrandus  $\operatorname{sh} t$  és  $\operatorname{ch} t$  racionális kifejezése lesz.

$$x = \operatorname{ch} t; \quad dx = \operatorname{sh} t \, dt.$$

Mivel most adott  $x$ -hez tartozó  $t$  érték megállapítása elég nehézkes, ezért a határokat nem fejezzük ki az új változóban, inkább majd visszatérünk a régi változóra.

$$\int_3^4 3x^2 \sqrt{x^2 - 1} \, dx = \int_{t_1}^{t_2} 3 \operatorname{ch}^2 t \sqrt{\operatorname{ch}^2 t - 1} \operatorname{sh} t \, dt = \int_{t_1}^{t_2} 3 \operatorname{ch}^2 t \operatorname{sh}^2 t \, dt.$$

Mivel  $\operatorname{ch}^2 t = \frac{1 + \operatorname{ch} 2t}{2}$ , és  $\operatorname{sh}^2 t = \frac{\operatorname{ch} 2t - 1}{2}$ , ezért

$$\begin{aligned} \int_{t_1}^{t_2} 3 \operatorname{ch}^2 t \operatorname{sh}^2 t \, dt &= \frac{3}{4} \int_{t_1}^{t_2} (\operatorname{ch} 2t + 1)(\operatorname{ch} 2t - 1) \, dt = \\ &= \frac{3}{4} \int_{t_1}^{t_2} (\operatorname{ch}^2 2t - 1) \, dt = \frac{3}{4} \int_{t_1}^{t_2} \left( \frac{1 + \operatorname{ch} 4t}{2} - 1 \right) \, dt = \\ &= \frac{3}{4} \int_{t_1}^{t_2} \left( \frac{\operatorname{ch} 4t}{2} - \frac{1}{2} \right) \, dt = \frac{3}{8} \int_{t_1}^{t_2} (\operatorname{ch} 4t - 1) \, dt = \\ &= \frac{3}{8} \left[ \frac{\operatorname{sh} 4t}{4} - t \right]_{t_1}^{t_2} = \frac{3}{8} \left[ \frac{2 \operatorname{sh} 2t \operatorname{ch} 2t}{4} - t \right]_{t_1}^{t_2}. \end{aligned}$$

$$2 \operatorname{sh} 2t \operatorname{ch} 2t = 4 \operatorname{sh} t \operatorname{ch} t (\operatorname{ch}^2 t + \operatorname{sh}^2 t) = 4 \operatorname{ch} t \sqrt{\operatorname{ch}^2 t - 1} (2 \operatorname{ch}^2 t - 1).$$

Visszahelyettesítjük a régi változót és határokat:

$$\begin{aligned} \int_3^4 3x^2 \sqrt{x^2 - 1} \, dx &= \frac{3}{8} [\operatorname{ch} t \sqrt{\operatorname{ch}^2 t - 1} (2 \operatorname{ch}^2 t - 1) - t]_{t_1}^{t_2} = \\ &= \frac{3}{8} [x \sqrt{x^2 - 1} (2x^2 - 1) - \operatorname{ar} \operatorname{ch} x]_3^4 = \\ &= \frac{3}{8} [x \sqrt{x^2 - 1} (2x^2 - 1) - \ln(x + \sqrt{x^2 - 1})]_3^4 = \\ &= \frac{3}{8} [4\sqrt{15}(31) - \ln(4 + \sqrt{15}) - 3\sqrt{8}(17) + \ln(3 + \sqrt{8})] \approx \\ &\approx \frac{3}{8} [124 \cdot 3,87 - \ln(4 + 3,87) - 51 \cdot 2,83 + \ln(3 + 2,83)] \approx \\ &\approx \frac{3}{8} (480 - \ln 7,87 - 144 + \ln 5,83) \approx \frac{3}{8} (336 - 2,06 + 1,76) = \\ &= \frac{3}{7} (336 - 0,30) = \frac{3 \cdot 335,7}{8} \approx 126. \end{aligned}$$

## IX. IMPROPRIUS INTEGRÁL

### 1. Végtelen integrálási intervallum

Legyen az  $f(x)$  függvény minden  $B > a$ -ra az  $[a, B]$  intervallumban integrálható. Ha a

$$\lim_{B \rightarrow +\infty} \int_a^B f(x) dx$$

határérték létezik és véges, amit úgy is mondunk, hogy az integrál konvergens, akkor az  $[a, \infty]$  intervallumbeli improprius integrál definíció szerint ezzel a határértékkel egyenlő:

$$\int_a^{+\infty} f(x) dx = \lim_{B \rightarrow +\infty} \int_a^B f(x) dx.$$

Hasonlóképpen

$$\int_{-\infty}^a f(x) dx = \lim_{A \rightarrow -\infty} \int_A^a f(x) dx,$$

és

$$\int_{-\infty}^{\infty} f(x) dx = \lim_{\substack{A \rightarrow -\infty \\ B \rightarrow +\infty}} \int_A^B f(x) dx,$$

ha a megfelelő integrálok és határértékek léteznek.

#### Gyakorló feladatok

$$\begin{aligned} 1. \quad \int_2^{+\infty} \frac{1}{x^2} dx &= \lim_{B \rightarrow +\infty} \int_2^B \frac{1}{x^2} dx = \lim_{B \rightarrow +\infty} \left[ -\frac{1}{x} \right]_2^B = \\ &= \lim_{B \rightarrow +\infty} \left[ -\frac{1}{B} + \frac{1}{2} \right] = \frac{1}{2}. \end{aligned}$$

Az improprius integrál tehát konvergens, és értéke  $\frac{1}{2}$ .

$$\begin{aligned} 2. \quad \int_1^{+\infty} \frac{1}{x} dx &= \lim_{B \rightarrow +\infty} \int_1^B \frac{1}{x} dx = \lim_{B \rightarrow +\infty} [\ln x]_1^B = \\ &= \lim_{B \rightarrow +\infty} [\ln B - \ln 1] = +\infty. \end{aligned}$$

Az integrál tehát divergens.

$$\begin{aligned} 3. \quad \int_0^{+\infty} \frac{1}{1+x^2} dx &= \lim_{B \rightarrow +\infty} \int_0^B \frac{1}{1+x^2} dx = \lim_{B \rightarrow +\infty} [\arctg x]_0^B = \\ &= \lim_{B \rightarrow +\infty} (\arctg B - \arctg 0) = \frac{\pi}{2} - 0 = \frac{\pi}{2}. \end{aligned}$$

$$4. \quad \int_0^{+\infty} \frac{1}{25+x^2} dx = \lim_{B \rightarrow +\infty} \int_0^B \frac{1}{25+x^2} dx = \lim_{B \rightarrow +\infty} \frac{1}{25} \int_0^B \frac{1}{1+\left(\frac{x}{5}\right)^2} dx.$$

A feladatot helyettesítéssel oldjuk meg:  $u = \frac{x}{5}$ ;  $dx = 5 du$ ; ha  $x=0$ , akkor  $u=0$ ; ha  $x = +\infty$ , akkor  $u = +\infty$ ; ha  $x=B$ , akkor  $u = \frac{B}{5} = B'$ ;

$$\begin{aligned} \int_0^{+\infty} \frac{1}{25+x^2} dx &= \lim_{B' \rightarrow +\infty} \frac{1}{25} \int_0^{B'} \frac{5 du}{1+u^2} = \lim_{B' \rightarrow +\infty} \frac{1}{5} \int_0^{B'} \frac{du}{1+u^2} = \\ &= \lim_{B' \rightarrow +\infty} \frac{1}{5} [\arctg u]_0^{B'} = \lim_{B' \rightarrow +\infty} \frac{1}{5} (\arctg B' - \arctg 0) = \\ &= \frac{1}{5} \cdot \frac{\pi}{2} - 0 = \frac{\pi}{10}. \end{aligned}$$

$$\begin{aligned} 5. \quad \int_{-\infty}^{+\infty} \frac{2}{1+x^2} dx &= \lim_{\substack{B \rightarrow +\infty \\ A \rightarrow -\infty}} \int_A^B \frac{2}{1+x^2} dx = \lim_{\substack{B \rightarrow +\infty \\ A \rightarrow -\infty}} [2 \arctg x]_A^B = \\ &= \lim_{\substack{B \rightarrow +\infty \\ A \rightarrow -\infty}} [2 \arctg B - 2 \arctg A] = 2 \left( \frac{\pi}{2} + \frac{\pi}{2} \right) = 2\pi. \end{aligned}$$

$$\begin{aligned}
 6. \quad \int_5^{+\infty} \frac{1}{\sqrt[3]{x^4}} dx &= \int_5^{+\infty} x^{-\frac{4}{3}} dx = \lim_{B \rightarrow +\infty} \int_5^B x^{-\frac{4}{3}} dx = \\
 &= \lim_{B \rightarrow +\infty} \left[ \frac{x^{-\frac{1}{3}}}{-\frac{1}{3}} \right]_5^B = \lim_{B \rightarrow +\infty} \left[ \frac{-3}{\sqrt[3]{x}} \right]_5^B = \\
 &= \lim_{B \rightarrow +\infty} \left( -\frac{3}{\sqrt[3]{B}} + \frac{3}{\sqrt[3]{5}} \right) = \frac{3}{\sqrt[3]{5}}.
 \end{aligned}$$

$$\begin{aligned}
 7. \quad \int_1^{+\infty} \frac{dx}{x^3} &= \lim_{B \rightarrow +\infty} \int_1^B \frac{dx}{x^3} = \lim_{B \rightarrow +\infty} \left[ \frac{x^{-2}}{-2} \right]_1^B = \\
 &= \lim_{B \rightarrow +\infty} \left[ -\frac{1}{2x^2} \right]_1^B = \lim_{B \rightarrow +\infty} \left( -\frac{1}{2B^2} + \frac{1}{2} \right) = \frac{1}{2}.
 \end{aligned}$$

$$\begin{aligned}
 8. \quad \int_3^{+\infty} \frac{1}{(x-2)^2} dx &= \lim_{B \rightarrow +\infty} \int_3^B \frac{dx}{(x-2)^2} = \lim_{B \rightarrow +\infty} \int_3^B (x-2)^{-2} dx = \\
 &= \lim_{B \rightarrow +\infty} \left[ \frac{(x-2)^{-1}}{-1} \right]_3^B = \lim_{B \rightarrow +\infty} \left[ \frac{-1}{x-2} \right]_3^B = \\
 &= \lim_{B \rightarrow +\infty} \left[ \frac{-1}{B-2} + \frac{1}{3-2} \right] = 1.
 \end{aligned}$$

9.  $\int_5^{+\infty} \frac{2}{(x-3)(x+4)} dx = ?$  Az integrandusnak az  $[5; +\infty]$  intervallumban nincs szakadása. Parciális törtekre bontva integrálunk:

$$\frac{2}{(x-3)(x+4)} = \frac{A}{x-3} + \frac{C}{x+4};$$

$$2 = A(x+4) + C(x-3).$$

Ha  $x=3$ , akkor  $2=7A$ , és így  $A=\frac{2}{7}$ ; ha  $x=-4$ , akkor  $2=-7C$ ,

és így  $C = -\frac{2}{7}$ .

$$\begin{aligned}
 \int_5^{+\infty} \left( \frac{2}{7} \frac{1}{x-3} - \frac{2}{7} \frac{1}{x+4} \right) dx &= \lim_{B \rightarrow +\infty} \frac{2}{7} \int_5^B \left( \frac{1}{x-3} - \frac{1}{x+4} \right) dx = \\
 &= \lim_{B \rightarrow +\infty} \frac{2}{7} [\ln(x-3) - \ln(x+4)]_5^B = \lim_{B \rightarrow +\infty} \frac{2}{7} \left[ \ln \frac{x-3}{x+4} \right]_5^B = \\
 &= \lim_{B \rightarrow +\infty} \frac{2}{7} \left[ \ln \frac{B-3}{B+4} - \ln \frac{5-3}{5+4} \right] = \frac{2}{7} \left( 0 - \ln \frac{2}{9} \right) = \\
 &= \frac{2}{7} \ln 4,5 \approx 0,285 \cdot 1,51 \approx 0,43.
 \end{aligned}$$

Felhasználtuk, hogy  $\lim_{B \rightarrow +\infty} \frac{B-3}{B+4} = \lim_{B \rightarrow +\infty} \frac{1-\frac{3}{B}}{1+\frac{4}{B}} = 1$ , és  $\ln 1 = 0$ .

10.  $\int_3^{+\infty} \frac{5}{(x-1)(x+5)} dx = ?$  A feladatot az előbbi módon oldjuk meg:

$$\frac{5}{(x-1)(x+5)} = \frac{A}{x-1} + \frac{B}{x+5};$$

$$5 = A(x+5) + B(x-1).$$

Legyen  $x=1$ , akkor  $5=6A$ , és így  $A=\frac{5}{6}$ ; ha  $x=-5$ , akkor  $5=-6B$ , tehát  $B = -\frac{5}{6}$ .

Eredményeinket felhasználva:

$$\begin{aligned}
 \int_3^{+\infty} \frac{5}{(x-1)(x+5)} dx &= \int_3^{+\infty} \left( \frac{5}{6} \frac{1}{x-1} - \frac{5}{6} \frac{1}{x+5} \right) dx = \\
 &= \lim_{B \rightarrow +\infty} \frac{5}{6} \int_3^B \left( \frac{1}{x-1} - \frac{1}{x+5} \right) dx = \\
 &= \lim_{B \rightarrow +\infty} \frac{5}{6} [\ln(x-1) - \ln(x+5)]_3^B = \lim_{B \rightarrow +\infty} \frac{5}{6} \left[ \ln \frac{x-1}{x+5} \right]_3^B =
 \end{aligned}$$

$$= \lim_{B \rightarrow +\infty} \frac{5}{6} \left( \ln \frac{B-1}{B+5} - \ln \frac{3-1}{3+5} \right) = \lim_{B \rightarrow +\infty} \frac{5}{6} \left( \ln \frac{1 - \frac{1}{B}}{\frac{5}{1+B}} - \ln \frac{2}{8} \right) =$$

$$= \frac{5}{6} \left( 0 - \ln \frac{1}{4} \right) = \frac{5}{6} \ln 4 \approx 0,835 \cdot 1,4 \approx 1,17.$$

11.  $\int_{-\infty}^{-2} \frac{1}{(x+1)(x-3)} dx = ?$  A  $(-\infty; -2]$  intervallumon belül az

integrandusnak nincs szakadása. Az integrandust parciális törtekre bontjuk:

$$\frac{1}{(x+1)(x-3)} \equiv \frac{A}{x+1} + \frac{B}{x-3};$$

$$1 \equiv A(x-3) + B(x+1).$$

Legyen  $x = -1$ , akkor  $1 = -4A$ , és  $A = -\frac{1}{4}$ ; legyen  $x = 3$ , akkor

$$1 = 4B, \text{ és } B = \frac{1}{4}.$$

Tehát

$$\int_{-\infty}^{-2} \frac{1}{(x+1)(x-3)} dx = \int_{-\infty}^{-2} \left( -\frac{1}{4} \frac{1}{x+1} + \frac{1}{4} \frac{1}{x-3} \right) dx =$$

$$= \lim_{A \rightarrow +\infty} \frac{1}{4} \int_A^{-2} \left( \frac{1}{x-3} - \frac{1}{x+1} \right) dx = \lim_{A \rightarrow -\infty} \frac{1}{4} [\ln(x-3) - \ln(x+1)]_A^{-2} =$$

$$= \lim_{A \rightarrow -\infty} \frac{1}{4} \left[ \ln \frac{x-3}{x+1} \right]_A^{-2} = \lim_{A \rightarrow -\infty} \frac{1}{4} \left( \ln \frac{-2-3}{-2+1} - \ln \frac{A-3}{A+1} \right) =$$

$$= \lim_{A \rightarrow -\infty} \frac{1}{4} \left( \ln 5 - \ln \frac{1 - \frac{3}{A}}{1 + \frac{1}{A}} \right) = \frac{1}{4} \ln 5 \approx 0,25 \cdot 1,62 = 0,405.$$

12.  $\int_{-\infty}^{+\infty} \frac{5}{x^2 - 2x + 2} dx = \int_{-\infty}^{+\infty} \frac{5}{(x-1)^2 + 1} dx = ?$  Az integrandus min-

denütt folytonos. A feladatot helyettesítéssel oldjuk meg:

Legyen  $u = x-1$ , így  $du = dx$ ; ha  $x \rightarrow \pm\infty$ ; akkor  $u \rightarrow \pm\infty$ .

$$\int_{-\infty}^{+\infty} \frac{5}{(x-1)^2 + 1} dx = \lim_{\substack{B \rightarrow +\infty \\ A \rightarrow -\infty}} \int_A^B \frac{5}{(x-1)^2 + 1} dx =$$

$$= \lim_{\substack{B' \rightarrow +\infty \\ A' \rightarrow -\infty}} \int_{A'}^{B'} \frac{5}{u^2 + 1} du = \lim_{\substack{B' \rightarrow +\infty \\ A' \rightarrow -\infty}} [5 \arctan u]_{A'}^{B'} =$$

$$= \lim_{\substack{B' \rightarrow +\infty \\ A' \rightarrow -\infty}} (5 \arctan B' - 5 \arctan A') = 5 \left( \frac{\pi}{2} + \frac{\pi}{2} \right) = 5\pi.$$

13.  $\int_1^{+\infty} e^{-x} dx = \lim_{B \rightarrow +\infty} \int_1^B e^{-x} dx = \lim_{B \rightarrow +\infty} [-e^{-x}]_1^B =$

$$= \lim_{B \rightarrow +\infty} (-e^{-B} + e^{-1}) = \frac{1}{e} \approx 0,368.$$

14.  $\int_2^{+\infty} 5e^{-2x} dx = \lim_{B \rightarrow +\infty} \int_2^B 5e^{-2x} dx = \lim_{B \rightarrow +\infty} \left[ -\frac{5}{2} e^{-2x} \right]_2^B =$

$$= \lim_{B \rightarrow +\infty} \left( -\frac{5}{2} e^{-2B} + \frac{5}{2} e^{-4} \right) = \frac{5}{2e^4} \approx \frac{2,5}{54,6} \approx 0,0458.$$

15.  $\int_{-\infty}^{-3} e^x dx = \lim_{A \rightarrow -\infty} \int_A^{-3} e^x dx = \lim_{A \rightarrow -\infty} [e^x]_A^{-3} =$

$$= \lim_{A \rightarrow -\infty} (e^{-3} - e^A) = \frac{1}{e^3} \approx \frac{1}{20} = 0,05.$$

16.  $\int_1^{+\infty} \frac{e^x}{e^{2x} - 1} dx = ?$  Alkalmazzuk az  $e^x = u$  helyettesítést. Ekkor

$u = e^x$ ;  $du = e^x dx$ .

A határok: ha  $x = 1$ , akkor  $u = e$ ; ha  $x = +\infty$ , akkor  $u = +\infty$ .

$$\int_1^{+\infty} \frac{e^x}{e^{2x}-1} dx = \int_e^{+\infty} \frac{du}{u^2-1} = \lim_{B \rightarrow +\infty} \int_e^B \frac{du}{u^2-1} =$$

$$= \lim_{B \rightarrow +\infty} [-\operatorname{arctg} u]_e^B = \lim_{B \rightarrow +\infty} \left[ -\frac{1}{2} \ln \frac{u-1}{u+1} \right]_e^B =$$

$$= \lim_{B \rightarrow +\infty} \left( -\frac{1}{2} \ln \frac{B-1}{B+1} + \frac{1}{2} \ln \frac{e-1}{e+1} \right) = \left( \frac{1}{2} \ln \frac{e-1}{e+1} - 0 \right) \approx$$

$$\approx \frac{1}{2} \ln \frac{1,72}{3,72} = \frac{1}{2} (\ln 1,72 - \ln 3,72) \approx \frac{1}{2} (0,542 - 1,33) \approx -0,4.$$

$$17. \int_{-\infty}^0 3^x dx = \lim_{A \rightarrow -\infty} \int_A^0 3^x dx = \lim_{A \rightarrow -\infty} \left[ \frac{3^x}{\ln 3} \right]_A^0 =$$

$$= \lim_{A \rightarrow -\infty} \frac{1}{\ln 3} [1 - 3^A] = \frac{1}{\ln 3} \approx \frac{1}{1,1} \approx 0,91.$$

$$18. \int_{-\infty}^{-1} \frac{dx}{(x^2+1)(x-1)^2} = ? \text{ Az integrandust parciális törtre bontjuk:}$$

$$\frac{1}{(x^2+1)(x-1)^2} = \frac{A}{x-1} + \frac{B}{(x-1)^2} + \frac{Cx+D}{x^2+1};$$

$$1 \equiv A(x-1)(x^2+1) + B(x^2+1) + (Cx+D)(x-1)^2.$$

A kijelölt szorzásokat elvégezzük, majd felírjuk az egyenlő fokszámú tagok együtthatóinak egyenlőségét. Az így kapott egyenletrendszer megoldjuk.

$$1 \equiv A(x^3 - x^2 + x - 1) + B(x^2 + 1) + (Cx + D)(x^2 - 2x + 1);$$

$$1 \equiv (A+C)x^3 + (-A+B+D-2C)x^2 + (A-2D+C)x + (-A+B+D).$$

$$A+C=0 \quad \text{I.}$$

$$-A+B+D-2C=0 \quad \text{II.}$$

$$A-2D+C=0 \quad \text{III.}$$

$$-A+B+D=1 \quad \text{IV.}$$

I.-III.:

$$2D=0, \quad D=0.$$

V.-II.:

$$2C=0; \quad C=\frac{1}{2}.$$

I.-be behelyettesítve:

$$A+C=0; \quad A=-\frac{1}{2}.$$

IV.-ből:

$$\frac{1}{2} + B = 1; \quad B = \frac{1}{2}.$$

Az integrál

$$\int_{-\infty}^{-1} \frac{dx}{(x^2+1)(x-1)^2} =$$

$$= \int_{-\infty}^{-1} \left[ -\frac{1}{2} \frac{1}{x-1} + \frac{1}{2} \frac{1}{(x-1)^2} + \frac{1}{2} \frac{x}{x^2+1} \right] dx =$$

$$= \frac{1}{2} \int_{-\infty}^{-1} \left[ \frac{1}{(x-1)^2} - \frac{1}{x-1} + \frac{1}{2} \frac{2x}{x^2+1} \right] dx =$$

$$= \lim_{A \rightarrow -\infty} \frac{1}{2} \left[ -\frac{1}{x-1} - \ln|x-1| + \frac{1}{2} \ln(x^2+1) \right]_A^{-1} =$$

$$= \lim_{A \rightarrow -\infty} \frac{1}{2} \left[ \frac{1}{2} - \ln 2 + \frac{1}{2} \ln 2 + \frac{1}{A-1} + \ln(1-A) - \frac{1}{2} \ln(A^2+1) \right] =$$

$$= \lim_{A \rightarrow -\infty} \frac{1}{2} \left( \frac{1}{2} - \frac{1}{2} \ln 2 + \frac{1}{A-1} + \ln \frac{1-A}{\sqrt{A^2+1}} \right).$$

$$\text{Mivel } \lim_{A \rightarrow -\infty} \frac{1}{A-1} = 0 \text{ és } \lim_{A \rightarrow -\infty} \ln \frac{1-A}{\sqrt{A^2+1}} = \ln 1 = 0,$$

$$\int_{-\infty}^{-1} \frac{dx}{(x^2+1)(x-1)^2} = \frac{1}{4} - \frac{1}{4} \ln 2 \approx 0,25 - 0,17 = 0,08.$$

19.  $\int_{10}^{+\infty} xe^{-x} dx = ?$  Az improprius integrált parciálisan integráljuk:

Legyen  $u=x$ ;  $u'=1$ ;  $v'=e^{-x}$ ;  $v=-e^{-x}$ .

Most a „lim” jelölést csak a feladat megoldása végén vezetjük be, ami megengedett.

$$\begin{aligned} \int_{10}^{+\infty} xe^{-x} dx &= [-xe^{-x}]_{10}^{+\infty} - \int_{10}^{+\infty} -e^{-x} dx = \\ &= [-xe^{-x}]_{10}^{+\infty} + \int_{10}^{+\infty} e^{-x} dx = [-xe^{-x}]_{10}^{+\infty} + [-e^{-x}]_{10}^{+\infty} = \\ &= \lim_{B \rightarrow +\infty} \{[-xe^{-x}]_{10}^B + [-e^{-x}]_{10}^B\} = \\ &= \lim_{B \rightarrow +\infty} (-Be^{-B} + 10e^{-10} - e^{-B} + e^{-10}). \end{aligned}$$

A határérték kiszámításakor felhasználjuk, hogy

$$\lim_{B \rightarrow +\infty} Be^{-B} = 0.$$

Ennek bizonyítását bármely — határérték számítással foglalkozó — könyvben megtalálhatja az olvasó.

$$\int_{10}^{+\infty} xe^{-x} dx = 11e^{-10}.$$

Az integrál tehát konvergens.

$$\begin{aligned} 20. \int_4^{+\infty} \frac{1}{x \ln x} dx &= \int_4^{+\infty} \frac{1}{x} \frac{1}{\ln x} dx = \lim_{A \rightarrow +\infty} \int_4^A \frac{1}{x} \frac{1}{\ln x} dx = \\ &= \lim_{A \rightarrow +\infty} [\ln \ln x]_4^A = \lim_{A \rightarrow +\infty} (\ln \ln A - \ln \ln 4) = +\infty. \end{aligned}$$

Az integrál tehát divergens.

$$21. \int_3^{+\infty} \frac{dx}{x\sqrt{1+x}} = ? \text{ Az integrandust helyettesítéssel alakítjuk át.}$$

Legyen  $u=\sqrt{1+x}$ , ebből  $x=u^2-1$  és  $dx=2udu$ .

Az új határok: ha  $x=3$ , akkor  $u=2$ , és ha  $x \rightarrow +\infty$ , akkor  $u \rightarrow +\infty$ .

$$\begin{aligned} \int_3^{+\infty} \frac{dx}{x\sqrt{1+x}} &= \int_2^{+\infty} \frac{2u du}{(u^2-1)u} = \int_2^{+\infty} \frac{2 du}{u^2-1} = \\ &= \lim_{B \rightarrow +\infty} \int_2^B \frac{2 du}{u^2-1} = \lim_{B \rightarrow +\infty} \left[ -\ln \frac{u+1}{u-1} \right]_2^B = \\ &= \lim_{B \rightarrow +\infty} \left[ \ln \frac{u-1}{u+1} \right]_2^B = \lim_{B \rightarrow +\infty} \left( \ln \frac{B-1}{B+1} - \ln \frac{2-1}{2+1} \right) = \\ &= 0 - \ln \frac{1}{3} = \ln 3 \approx 1,1. \end{aligned}$$

$$22. \int_8^{+\infty} \frac{dx}{x^2\sqrt{1+x}} = ? \text{ Helyettesítés } u=\sqrt{1+x}; \text{ tehát ebből } x=u^2-1$$

és  $dx=2udu$ .

Az új határok: ha  $x=8$ , akkor  $u=3$ , és ha  $x \rightarrow +\infty$ , akkor  $u \rightarrow +\infty$ .

$$\int_8^{+\infty} \frac{dx}{x^2\sqrt{1+x}} = \int_3^{+\infty} \frac{2u du}{(u^2-1)^2 u} = \int_3^{+\infty} \frac{2 du}{(u^2-1)^2} = ?$$

Az integrandust parciális törtre bontjuk:

$$\frac{2}{(u^2-1)^2} = \frac{2}{(u+1)^2(u-1)^2} \equiv \frac{A}{u+1} + \frac{B}{(u+1)^2} + \frac{C}{u-1} + \frac{D}{(u-1)^2}.$$

A jobb oldalt közös nevezőre hozzuk, majd az egyenlő fokszámú tagok együtthatóinak egyenlőségét felírjuk:

$$2 \equiv A(u+1)(u-1)^2 + B(u-1)^2 + C(u+1)^2(u-1) + D(u+1)^2;$$

$$2 \equiv A(u+1)(u^2-2u+1) + B(u^2-2u+1) +$$

$$+ C(u^2+2u+1)(u-1) + D(u^2+2u+1);$$

$$2 \equiv A(u^3+u^2-2u^2-2u+u+1) + B(u^2-2u+1) +$$

$$+ C(u^3+2u^2+u-u^2-2u-1) + D(u^2+2u+1);$$

$$2 \equiv A(u^3-u^2-u+1) + B(u^2-2u+1) + C(u^3+u^2-u-1) +$$

$$+ D(u^2+2u+1).$$

$$2 \equiv (A+C)u^3 + (-A+B+C+D)u^2 + (-A-2B-C+2D)u +$$

$$+(A+B-C+D).$$

$$A + C = 0 \quad \text{I.}$$

$$B - A + C + D = 0 \quad \text{II.}$$

$$2D - A - 2B - C = 0 \quad \text{III.}$$

$$\underline{A + B - C + D = 2.} \quad \text{IV.}$$

IV.-II.:

$$2A - 2C = 2$$

$$A - C = 1$$

$$\underline{A + C = 0} \quad \text{(I.)}$$

$$2A = 1; \quad A = \frac{1}{2}; \quad C = -\frac{1}{2}.$$

IV.-ből:

$$B + D = 1.$$

III.-ből:

$$\underline{2D - \frac{1}{2} - 2B + \frac{1}{2} = 0; \quad D - B = 0}$$

$$2D = 1; \quad D = \frac{1}{2}; \quad B = \frac{1}{2}.$$

A kapott együtthatók:

$$A = \frac{1}{2}; \quad B = \frac{1}{2}; \quad C = -\frac{1}{2}; \quad D = \frac{1}{2}.$$

$$\int_3^{+\infty} \frac{2 du}{(u^2 - 1)^2} =$$

$$= \lim_{B' \rightarrow +\infty} \int_3^{B'} \left[ \frac{1}{2} \frac{1}{u+1} + \frac{1}{2} \frac{1}{(u+1)^2} - \frac{1}{2} \frac{1}{u-1} + \frac{1}{2} \frac{1}{(u-1)^2} \right] du =$$

$$= \lim_{B' \rightarrow +\infty} \frac{1}{2} \left[ \ln(u+1) - \ln(u-1) - \frac{1}{u+1} - \frac{1}{u-1} \right]_3^{B'} =$$

$$= \lim_{B' \rightarrow +\infty} \frac{1}{2} \left[ \ln \frac{u+1}{u-1} - \frac{1}{u+1} - \frac{1}{u-1} \right]_3^{B'} =$$

$$= \lim_{B' \rightarrow +\infty} \frac{1}{2} \left( \ln \frac{B'+1}{B'-1} - \frac{1}{B'+1} - \frac{1}{B'-1} - \ln \frac{4}{2} + \frac{1}{4} + \frac{1}{2} \right) =$$

$$= \frac{1}{2} \left( 0 - 0 - 0 - \ln 2 + \frac{3}{4} \right) =$$

$$= \frac{3}{8} - \frac{1}{2} \ln 2 \approx 0,375 - 0,5 \cdot 0,69 = 0,030.$$

## 2. Nem korlátos függvények improprius integrálja

Legyen az  $f(x)$  függvény minden  $[a, b - \varepsilon]$  intervallumban (ahol  $\varepsilon > 0$  és  $b - \varepsilon > a$ ) integrálható, és legyen  $f(x)$  a  $b$  pontban nem korlátos (vagyis  $f(b) = +\infty$  vagy  $-\infty$ ).

Ha létezik és véges a

$$\lim_{\varepsilon \rightarrow 0} \int_a^{b-\varepsilon} f(x) dx$$

határérték, akkor az  $[a, b]$  intervallumbeli (improprius) integrál definíció szerint ezzel a határértékkel egyenlő:

$$\int_a^b f(x) dx = \lim_{\varepsilon \rightarrow 0} \int_a^{b-\varepsilon} f(x) dx.$$

Ha  $f(x)$  az  $a$  pontban nem korlátos és minden  $[a + \varepsilon, b]$  intervallumban integrálható, akkor hasonlóképpen

$$\int_a^b f(x) dx = \lim_{\varepsilon \rightarrow 0} \int_{a+\varepsilon}^b f(x) dx;$$

ha  $f(x)$  sem  $a$ -ban, sem  $b$ -ben nem korlátos és minden  $[a + \varepsilon_1, b - \varepsilon_2]$  intervallumban integrálható, akkor

$$\int_a^b f(x) dx = \lim_{\substack{\varepsilon_1 \rightarrow 0 \\ \varepsilon_2 \rightarrow 0}} \int_{a+\varepsilon_1}^{b-\varepsilon_2} f(x) dx;$$

ha pedig  $f(x)$  egy belső  $c$  pontban ( $a < c < b$ ) nem korlátos,



akkor az integrál két improprius integrál összegeként határozható meg:

$$\int_a^b f(x) dx = \int_a^c f(x) dx + \int_c^b f(x) dx.$$

### Gyakorló feladatok

1.  $\int_0^5 \frac{dx}{\sqrt{25-x^2}} = \lim_{\varepsilon \rightarrow 0} \int_0^{5-\varepsilon} \frac{dx}{\sqrt{25-x^2}} = ?$  Tudjuk, hogy  $\int \frac{dx}{\sqrt{a^2-x^2}} =$

$$= \arcsin \frac{x}{a}, \text{ ezért}$$

$$\lim_{\varepsilon \rightarrow 0} \int_0^{5-\varepsilon} \frac{dx}{\sqrt{25-x^2}} = \lim_{\varepsilon \rightarrow 0} \left[ \arcsin \frac{x}{5} \right]_0^{5-\varepsilon} =$$

$$= \lim_{\varepsilon \rightarrow 0} \left( \arcsin \frac{5-\varepsilon}{5} - \arcsin 0 \right) = \arcsin 1 = \frac{\pi}{2}.$$

2.  $\int_{-10}^{10} \frac{dx}{\sqrt{100-x^2}} = ?$  Az integrandus egyik határon sem korlátos.

$$\int_{-10}^{10} \frac{dx}{\sqrt{100-x^2}} = \lim_{\substack{\varepsilon_1 \rightarrow 0 \\ \varepsilon_2 \rightarrow 0}} \int_{-10+\varepsilon_1}^{10-\varepsilon_2} \frac{dx}{\sqrt{100-x^2}} = \lim_{\substack{\varepsilon_1 \rightarrow 0 \\ \varepsilon_2 \rightarrow 0}} \left[ \arcsin \frac{x}{10} \right]_{-10+\varepsilon_1}^{10-\varepsilon_2} =$$

$$= \lim_{\substack{\varepsilon_1 \rightarrow 0 \\ \varepsilon_2 \rightarrow 0}} \left( \arcsin \frac{10-\varepsilon_2}{10} - \arcsin \frac{-10+\varepsilon_1}{10} \right) =$$

$$= \arcsin 1 - \arcsin(-1) = \frac{\pi}{2} - \left( -\frac{\pi}{2} \right) = \pi.$$

3.  $\int_0^1 \frac{1}{\sqrt{x}} dx = ?$  Az integrandus az  $x=0$  helyen nem korlátos.

$$\int_0^1 \frac{1}{\sqrt{x}} dx = \lim_{\varepsilon \rightarrow 0} \int_{\varepsilon}^1 \frac{1}{\sqrt{x}} dx = \lim_{\varepsilon \rightarrow 0} \int_{\varepsilon}^1 x^{-\frac{1}{2}} dx =$$

$$= \lim_{\varepsilon \rightarrow 0} [2\sqrt{x}]_{\varepsilon}^1 = \lim_{\varepsilon \rightarrow 0} (2\sqrt{1} - 2\sqrt{\varepsilon}) = 2.$$

4.  $\int_{-2}^3 \frac{1}{\sqrt{|x|}} dx = ?$  Az integrandus pozitív  $x$ -re  $\frac{1}{\sqrt{x}}$ , negatív  $x$ -re  $\frac{1}{\sqrt{-x}}$ ,  $x=0$ -ra pedig nem korlátos. Az integrált tehát két részre kell bontanunk.

$$\int_{-2}^3 \frac{1}{\sqrt{|x|}} dx = \int_{-2}^0 \frac{1}{\sqrt{-x}} dx + \int_0^3 \frac{1}{\sqrt{x}} dx.$$

A két improprius integrált külön-külön számítjuk ki.

$$\int_{-2}^0 \frac{1}{\sqrt{-x}} dx = \int_{-2}^0 (-x)^{-\frac{1}{2}} dx = \lim_{\varepsilon \rightarrow 0} \int_{-2}^{-\varepsilon} (-x)^{-\frac{1}{2}} dx =$$

$$= \lim_{\varepsilon \rightarrow 0} [-2\sqrt{-x}]_{-2}^{-\varepsilon} = \lim_{\varepsilon \rightarrow 0} (-2\sqrt{-\varepsilon} + 2\sqrt{2}) = 2\sqrt{2}.$$

$$\int_0^3 \frac{1}{\sqrt{x}} dx = \lim_{\varepsilon \rightarrow 0} \int_{\varepsilon}^3 x^{-\frac{1}{2}} dx = \lim_{\varepsilon \rightarrow 0} [2\sqrt{x}]_{\varepsilon}^3 =$$

$$= \lim_{\varepsilon \rightarrow 0} (2\sqrt{3} - 2\sqrt{\varepsilon}) = 2\sqrt{3}.$$

Tehát

$$\int_{-2}^3 \frac{1}{\sqrt{|x|}} dx = 2\sqrt{2} + 2\sqrt{3} = 2(\sqrt{2} + \sqrt{3}) \approx$$

$$\approx 2(1,41 + 1,73) = 2 \cdot 3,14 = 6,28.$$

5.  $\int_0^8 \frac{1}{\sqrt[3]{x}} dx = \lim_{\varepsilon \rightarrow 0} \int_{\varepsilon}^8 x^{-\frac{1}{3}} dx = \lim_{\varepsilon \rightarrow 0} \left[ \frac{3}{2} \sqrt[3]{x^2} \right]_{\varepsilon}^8 =$

$$= \lim_{\varepsilon \rightarrow 0} \left( \frac{3}{2} \sqrt[3]{64} - \frac{3}{2} \sqrt[3]{\varepsilon^2} \right) = 6.$$

6.  $\int_{-2}^3 \frac{dx}{\sqrt[3]{x}} = ?$  Az integrandus az  $x=0$  helyen nem korlátos, ezért

az intervallumot két részre bontjuk fel:

$$\int_{-2}^3 \frac{dx}{\sqrt[3]{x}} = \int_{-2}^0 \frac{dx}{\sqrt[3]{x}} + \int_0^3 \frac{dx}{\sqrt[3]{x}} = ?$$

A két improprius integrált külön számítjuk ki.

$$\int_{-2}^0 \frac{dx}{\sqrt[3]{x}} = \lim_{\varepsilon \rightarrow 0} \int_{-2}^{-\varepsilon} x^{-\frac{1}{3}} dx = \lim_{\varepsilon \rightarrow 0} \left[ \frac{3}{2} \sqrt[3]{x^2} \right]_{-2}^{-\varepsilon} =$$

$$= \lim_{\varepsilon \rightarrow 0} \left( \frac{3}{2} \sqrt[3]{\varepsilon^2} - \frac{3}{2} \sqrt[3]{4} \right) = -\frac{3}{2} \sqrt[3]{4}.$$

$$\int_0^3 \frac{dx}{\sqrt[3]{x}} = \lim_{\varepsilon \rightarrow 0} \int_{\varepsilon}^3 x^{-\frac{1}{3}} dx = \lim_{\varepsilon \rightarrow 0} \left[ \frac{3}{2} \sqrt[3]{x^2} \right]_{\varepsilon}^3 =$$

$$= \lim_{\varepsilon \rightarrow 0} \left( \frac{3}{2} \sqrt[3]{9} - \frac{3}{2} \sqrt[3]{\varepsilon^2} \right) = \frac{3}{2} \sqrt[3]{9}.$$

A feladat megoldása tehát:

$$\int_{-2}^3 \frac{dx}{\sqrt[3]{x}} = \frac{3}{2} \sqrt[3]{9} - \frac{3}{2} \sqrt[3]{4} \approx 1,5(2,08 - 1,59) = 1,5 \cdot 0,49 = 0,735.$$

7.  $\int_{-2}^1 \frac{dx}{\sqrt{1-x}} = ?$  Az integrandus nem korlátos az 1 helyen.

$$\int_{-2}^1 \frac{dx}{\sqrt{1-x}} = \lim_{\varepsilon \rightarrow 0} \int_{-2}^{1-\varepsilon} \frac{dx}{\sqrt{1-x}} = \lim_{\varepsilon \rightarrow 0} \int_{-2}^{1-\varepsilon} (1-x)^{-\frac{1}{2}} dx =$$

$$= \lim_{\varepsilon \rightarrow 0} [-2\sqrt{1-x}]_{-2}^{1-\varepsilon} = \lim_{\varepsilon \rightarrow 0} (-2\sqrt{1-1+\varepsilon} + 2\sqrt{1+2}) = 2\sqrt{3} \approx 3,46.$$

8.  $\int_{4/3}^5 \frac{dx}{\sqrt{3x-4}} = ?$  Az integrandus nem korlátos az  $x = \frac{4}{3}$  helyen.

$$\int_{\frac{4}{3}}^5 \frac{dx}{\sqrt{3x-4}} = \lim_{\varepsilon \rightarrow 0} \int_{\frac{4}{3}+\varepsilon}^5 \frac{dx}{\sqrt{3x-4}} = \lim_{\varepsilon \rightarrow 0} \int_{\frac{4}{3}+\varepsilon}^5 (3x-4)^{-\frac{1}{2}} dx =$$

$$= \lim_{\varepsilon \rightarrow 0} \left[ \frac{2}{3} \sqrt{3x-4} \right]_{\frac{4}{3}+\varepsilon}^5 = \lim_{\varepsilon \rightarrow 0} \left( \frac{2}{3} \sqrt{15-4} - \frac{2}{3} \sqrt{4+3\varepsilon-4} \right) =$$

$$= \frac{2}{3} \sqrt{11} \approx 0,67 \cdot 3,32 \approx 2,22.$$

9.  $\int_3^6 \frac{x}{\sqrt{(x+1)(x-3)}} dx = ?$  Az integrandus az  $x=3$  helyen nem

korlátos, másrészt  $f^n(x)f'(x) + \frac{1}{\sqrt{t^2-1}}$  alakra hozható.

$$\int_3^6 \frac{x}{\sqrt{x^2-2x-3}} dx =$$

$$= \lim_{\varepsilon \rightarrow 0} \left[ \frac{1}{2} \int_{3+\varepsilon}^6 (2x-2)(x^2-2x-3)^{-\frac{1}{2}} dx + \int_{3+\varepsilon}^6 \frac{1}{\sqrt{(x-1)^2-4}} dx \right].$$

A két integrált külön határozzuk meg.

$$\lim_{\varepsilon \rightarrow 0} \frac{1}{2} \int_{3+\varepsilon}^6 (2x-2)(x^2-2x-3)^{-\frac{1}{2}} dx =$$

$$= \lim_{\varepsilon \rightarrow 0} \frac{1}{2} [2\sqrt{x^2-2x-3}]_{3+\varepsilon}^6 = \sqrt{36-12-3} - \sqrt{9-6-3} = \sqrt{21} \approx 4,583.$$

$$\int_{3+\varepsilon}^6 \frac{1}{\sqrt{(x-1)^2-4}} dx = \frac{1}{2} \int_{3+\varepsilon}^6 \frac{1}{\sqrt{\left(\frac{x-1}{2}\right)^2-1}} dx.$$

A  $t = \frac{x-1}{2}$  helyettesítéssel  $x = 2t+1$  és  $dx=2dt$ ; ha  $x=3$ , akkor  $t=1$  és ha  $x=6$ , akkor  $t=\frac{5}{2}$ .

A  $t=1$  helyen az integrandus nem korlátos. Tehát a második integrál helyettesítés után

$$\begin{aligned} \lim_{\varepsilon \rightarrow 0} \frac{1}{2} \int_{1+\varepsilon}^{5/2} \frac{2 dt}{\sqrt{t^2-1}} &= \lim_{\varepsilon \rightarrow 0} [\operatorname{ar ch} t]_{1+\varepsilon}^{5/2} = \\ &= \lim_{\varepsilon \rightarrow 0} [\ln(t + \sqrt{t^2-1})]_{1+\varepsilon}^{5/2} = \ln\left(\frac{5}{2} + \sqrt{\frac{25}{4}-1}\right) - \ln 1 = \ln \frac{5+\sqrt{21}}{2}. \end{aligned}$$

A feladat megoldása:

$$\begin{aligned} \int_3^6 \frac{x}{\sqrt{(x+1)(x-3)}} dx &= \sqrt{21} + \ln \frac{5+\sqrt{21}}{2} \approx 4,6 + \ln \frac{9,6}{2} = \\ &= 4,6 + \ln 4,8 \approx 4,6 + 1,57 = 6,17. \end{aligned}$$

10.  $\int_{-1}^1 \frac{2x}{\sqrt{1-x^2}} dx = ?$  Az integrandus egyik határon sem korlátos; az előjeltől eltekintve  $f^n(x)f'(x)$  alakú:

$$\begin{aligned} \int_{-1}^1 \frac{2x}{\sqrt{1-x^2}} dx &= \lim_{\varepsilon \rightarrow 0} \int_{-1+\varepsilon}^{1-\varepsilon} \frac{-2x}{\sqrt{1-x^2}} dx = \\ &= \lim_{\varepsilon \rightarrow 0} [-2\sqrt{1-x^2}]_{1+\varepsilon}^{1-\varepsilon} = 0 - 0 = 0. \end{aligned}$$

11.  $\int_0^1 \ln x dx = \lim_{\varepsilon \rightarrow 0} \int_{\varepsilon}^1 \ln x dx = ?$  Az integrál improprius, mert

$\lim_{x \rightarrow 0} \ln x = -\infty$ . A feladatot parciális integrálással oldjuk meg.

$$\int_0^1 \ln x dx = \int_0^1 1 \ln x dx.$$

Legyen  $u = \ln x$ , és  $v = x$ , vagyis  $u' = \frac{1}{x}$  és  $v' = 1$ .

$$\begin{aligned} \int_0^1 1 \ln x dx &= [x \ln x]_0^1 - \int_0^1 1 dx = [x \ln x]_0^1 = -[x]_0^1 = \\ &= \lim_{\varepsilon \rightarrow 0} \{[x \ln x]_{\varepsilon}^1 - [x]_{\varepsilon}^1\} = \lim_{\varepsilon \rightarrow 0} (1 \ln 1 - \varepsilon \ln \varepsilon - 1 + \varepsilon) = \\ &= \lim_{\varepsilon \rightarrow 0} (-\varepsilon \ln \varepsilon - 1 + \varepsilon). \\ \lim_{\varepsilon \rightarrow 0} \varepsilon \ln \varepsilon &=? \end{aligned}$$

A szorzat egyik tényezője ( $\varepsilon$ ) nullához, a másik tényezője pedig ( $\ln \varepsilon$ ) mínusz végtelenhez tart. A szorzat határértékét a L'Hospital-szabállyal állapítjuk meg, de ehhez előbb átalakítjuk kifejezésünket:

$$\lim_{\varepsilon \rightarrow 0} \varepsilon \ln \varepsilon = \lim_{\varepsilon \rightarrow 0} \frac{\ln \varepsilon}{\frac{1}{\varepsilon}}.$$

Így átalakítva a szorzatot olyan törtet kaptunk, amelynek számlálója és nevezője abszolút értékben egyaránt végtelenhez tart, ha  $\varepsilon \rightarrow 0$ . Most

$$\lim_{\varepsilon \rightarrow 0} \frac{\ln \varepsilon}{\frac{1}{\varepsilon}} = \lim_{\varepsilon \rightarrow 0} \frac{\frac{1}{\varepsilon}}{-\frac{1}{\varepsilon^2}} = \lim_{\varepsilon \rightarrow 0} (-\varepsilon) = 0.$$

A megoldás tehát:

$$\int_0^1 \ln x dx = \lim_{\varepsilon \rightarrow 0} (-\varepsilon \ln \varepsilon - 1 + \varepsilon) = -1.$$

12.  $\int_1^2 \frac{dx}{x\sqrt{x^2-1}} = ?$  Az integrál improprius, mert a nevező helyettesítési értéke az  $x=1$  helyen nulla. Az integrandust helyettesítéssel alakítjuk át.

Legyen  $x = \operatorname{ch} t$ ; vagyis  $dx = \operatorname{sh} t dt$ . Kiszámítjuk az új határokat: Mivel  $t = \operatorname{ar ch} x$ , ezért

$$t_1 = \operatorname{ar ch} 1 = \ln(1 + \sqrt{1-1}) = 0, \text{ és}$$

$$t_2 = \operatorname{ar ch} 2 = \ln(2 + \sqrt{4-1}) = \ln(2 + \sqrt{3}).$$

Az új határokat — bár értéküket ismerjük — csak jelöljük.

$$\int_1^2 \frac{dx}{x\sqrt{x^2-1}} = \int_{t_1}^{t_2} \frac{\operatorname{sh} t dt}{\operatorname{ch} t \sqrt{\operatorname{ch}^2 t - 1}} = \int_{t_1}^{t_2} \frac{dt}{\operatorname{ch} t}.$$

Az átalakítás során felhasználtuk, hogy bármely  $t$ -re  $\frac{\operatorname{sh} t}{\sqrt{\operatorname{ch}^2 t - 1}} = 1$ .

( $t=0$ -ra a tört határértéke ennyi!) Az új változóra már nem improprius az integrál, mert a nevező bármely  $t$  értékre nagyobb vagy egyenlő egy-gyel.

Az integrandust exponenciális alakba írjuk:

$$\int_{t_1}^{t_2} \frac{dt}{\operatorname{ch} t} = \int_{t_1}^{t_2} \frac{dt}{\frac{e^t + e^{-t}}{2}} = \int_{t_1}^{t_2} \frac{2 dt}{e^t + e^{-t}} = \int_{t_1}^{t_2} \frac{2e^t}{e^{2t} + 1} dt.$$

Az integrandust újabb helyettesítéssel alakítjuk át:  
Legyen  $u = e^t$ ;  $du = e^t dt$ . Az új határokat  $u_1$ , ill.  $u_2$ -vel jelöljük.

$$\int_{t_1}^{t_2} \frac{2e^t}{e^{2t} + 1} dt = \int_{u_1}^{u_2} \frac{2 du}{u^2 + 1} = [2 \operatorname{arc} \operatorname{tg} u]_{u_1}^{u_2} = [2 \operatorname{arc} \operatorname{tg} e^t]_{t_1}^{t_2}.$$

Mivel  $t_1 = 0$  és  $t_2 = \ln(2 + \sqrt{3})$ , ezért

$$\begin{aligned} \int_1^2 \frac{dx}{x\sqrt{x^2-1}} &= 2 \operatorname{arc} \operatorname{tg} e^{\ln(2+\sqrt{3})} - 2 \operatorname{arc} \operatorname{tg} e^0 = \\ &= 2 \operatorname{arc} \operatorname{tg}(2 + \sqrt{3}) - 2 \operatorname{arc} \operatorname{tg} 1. \end{aligned}$$

$\operatorname{arc} \operatorname{tg} 3,73 \approx 75^\circ \approx 75 \cdot 0,0174 \approx 1,3$ , és  $\operatorname{arc} \operatorname{tg} 1 = \frac{\pi}{4} \approx 0,785$ , ezért

$$\int_1^2 \frac{dx}{x\sqrt{x^2-1}} \approx 2 \cdot 1,3 - 2 \cdot 0,785 = 2,6 - 1,57 = 1,030.$$

## X. A HATÁROZOTT INTEGRÁL ALKALMAZÁSA

### 1. Területszámítás

Ha egy  $[a, b]$  intervallumban értelmezett folytonos  $f(x)$  függvény görbéje, az  $a$  és  $b$  határpontokhoz tartozó ordinátaszakaszok, valamint az  $X$ -tengely által határolt (előjeles) területet akarjuk meghatározni, akkor a függvény  $a$ -tól  $b$ -ig vett határozott integrálját kell képeznünk:

$$T = \int_a^b f(x) dx.$$

Az előjeles terület azt jelenti, hogy ( $a < b$  esetén) az  $X$ -tengely feletti terület pozitív, a tengely alatti pedig negatív előjelű (2., 3. ábra).

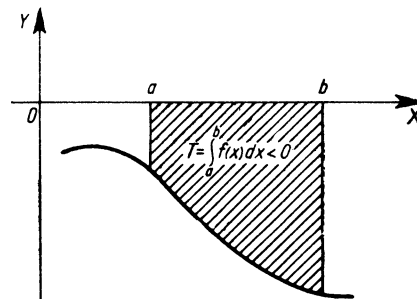

2. ábra

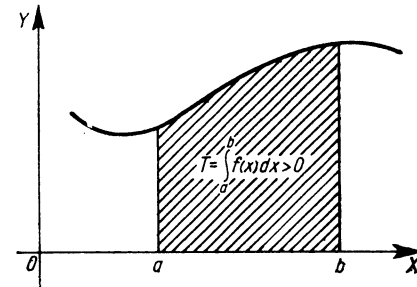

3. ábra

Ha a görbe paraméteres alakban adott, vagyis  $x=x(t)$  és  $y=y(t)$ , akkor a  $t_1$  és  $t_2$  paraméterértékekhez tartozó  $P[x(t_1); y(t_1)]=P(t_1)$  és  $P[x(t_2); y(t_2)]=P(t_2)$  pontok által határolt görbeszakasz, az  $x(t_1)$  és  $x(t_2)$  egyenesek és az  $X$ -tengely közötti terület (4. ábra)

$$T = \int_{t_1}^{t_2} y(t) \dot{x}(t) dt,$$

ahol  $\dot{x}(t)$  az  $x(t)$  függvény  $t$  szerinti deriváltját jelenti:  $\dot{x}(t) = \frac{dx}{dt}$ .

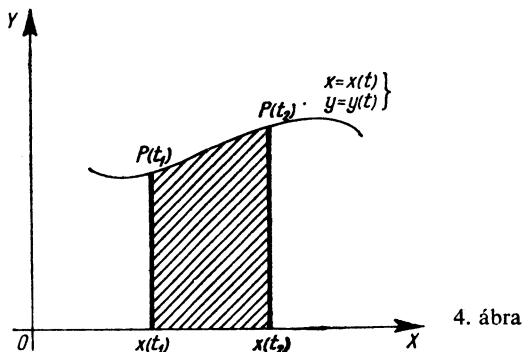

4. ábra

Ha ún. *szektorterületet* akarunk meghatározni (5. ábra), és ismert a síkgörbe paraméteres egyenletrendszere, akkor a következő módon járunk el.

Legyen  $x=x(t)$  és  $y=y(t)$ , akkor a  $t_1$  és  $t_2$  paraméterekkel megadott  $P[x(t_1); y(t_1)]=P(t_1)$  és  $P[x(t_2); y(t_2)]=P(t_2)$  pontokhoz az origóból húzott egyenes szakaszok, valamint a síkgörbe által határolt terület a következő határozott integrál kiszámításával kapható meg:

$$T = \frac{1}{2} \int_{t_1}^{t_2} (x\dot{y} - y\dot{x}) dt.$$

(Az ábrán  $T$  a sátozott terület!)

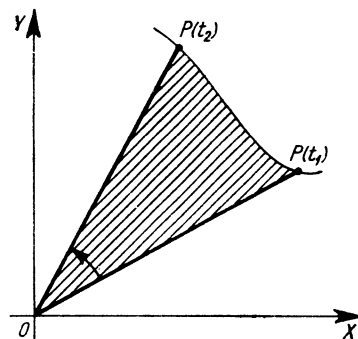

5. ábra

Ha a szektorterületet a síkgörbe polárkoordinátás alakja ismeretében akarjuk kiszámítani, akkor a következő formulát kell használnunk (6. ábra):

$$T = \frac{1}{2} \int_{\varphi_1}^{\varphi_2} r^2 d\varphi.$$

Itt  $r=r(\varphi)$  a rádiuszvektor nagysága, mint a polárszög függvénye.

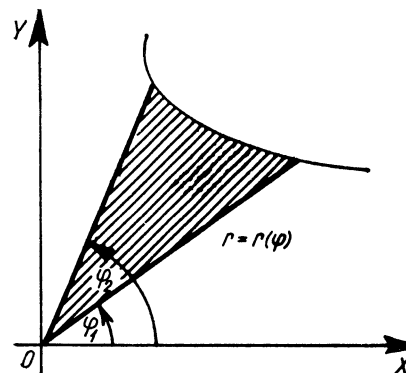

6. ábra

## Gyakorló feladatok

1. Határozzuk meg az  $y = \sqrt{x}$  függvény és az  $X$ -tengely által határolt területet az  $a=0$ -tól  $b=6$  abszcisszájú pontig (7. ábra).

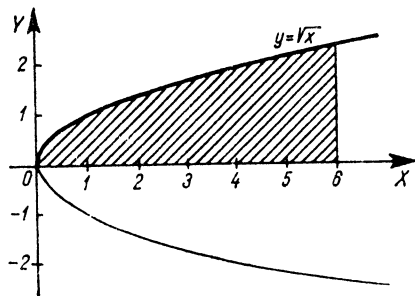

7. ábra

$$T = \int_0^6 \sqrt{x} dx = \int_0^6 x^{\frac{1}{2}} dx = \left[ \frac{2}{3} x^{\frac{3}{2}} \right]_0^6 = \left[ \frac{2}{3} x \sqrt{x} \right]_0^6 = \frac{2}{3} 6 \sqrt{6} - 0 \approx 4 \cdot 2,45 = 9,8.$$

Az  $x=6$  abszcisszához tartozó ordináta, az  $y = \sqrt{x}$  függvény görbéje és az  $X$ -tengely által határolt terület tehát 9,8 területegység.

2. Határozzuk meg az  $y = \frac{1}{1-x^2}$  függvény görbéje, az  $X$ -tengely és az  $a=0$ ;  $b=0,6$  abszcisszájú pontokhoz tartozó ordináták által határolt síkrész területének mérőszámát (8. ábra).

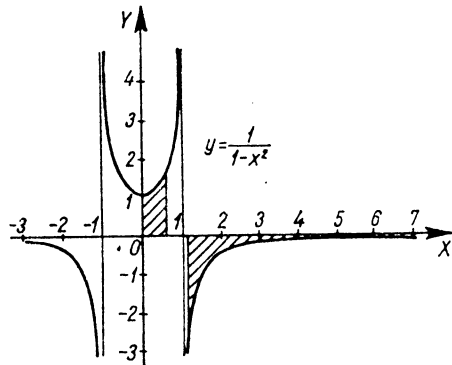

8. ábra

$$T = \int_0^{0,6} \frac{1}{1-x^2} dx = [\operatorname{ar th} x]_0^{0,6} = \left[ \frac{1}{2} \ln \frac{1+x}{1-x} \right]_0^{0,6} = \frac{1}{2} \ln \frac{1,6}{0,4} - \frac{1}{2} \ln \frac{1}{1} = \frac{1}{2} \ln 4 \approx \frac{1}{2} 1,39 = 0,695.$$

A keresett síkrész területe tehát 0,695 területegység.

3. Határozzuk meg az  $y = \frac{1}{1-x^2}$  függvény görbéje, az  $X$ -tengely és az  $a=1,2$ ;  $b=7$  abszcisszájú pontokhoz tartozó ordináták által határolt terület mérőszámát (8. ábra)! Vigyázat! A függvény az előbbi példa integrandusával megegyezik, a határozatlan integrálja azonban nem, mert most  $|x| > 1$ .

$$T = \int_{1,2}^7 \frac{1}{1-x^2} dx = [\operatorname{ar cth} x]_{1,2}^7 = \frac{1}{2} \left[ \ln \frac{x+1}{x-1} \right]_{1,2}^7 = \frac{1}{2} \left( \ln \frac{8}{6} - \ln \frac{2,2}{0,2} \right) = \frac{1}{2} (\ln 4 - \ln 3 - \ln 11) \approx \frac{1}{2} (1,39 - 1,1 - 2,4) = 0,5 \cdot (-2,11) = -1,055.$$

4. Határozzuk meg az  $y = \frac{1}{x}$  függvény görbéje és az  $X$ -tengely közé eső területet, a következő intervallumok felett:  $[0; \infty]$ ,  $[0; a]$ ,  $[a; +\infty]$  (9., 10. és 11. ábra).

$$T_1 = \int_0^{\infty} \frac{1}{x} dx = \lim_{\substack{\varepsilon \rightarrow 0 \\ A \rightarrow \infty}} \int_{\varepsilon}^A \frac{1}{x} dx = \lim_{\substack{\varepsilon \rightarrow 0 \\ A \rightarrow \infty}} [\ln x]_{\varepsilon}^A = \lim_{\substack{\varepsilon \rightarrow 0 \\ A \rightarrow \infty}} (\ln A - \ln \varepsilon) = \infty + \infty = \infty.$$

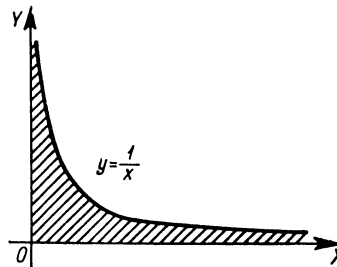

9. ábra

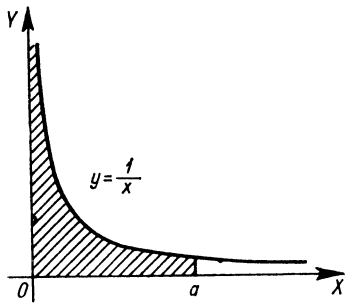

10. ábra

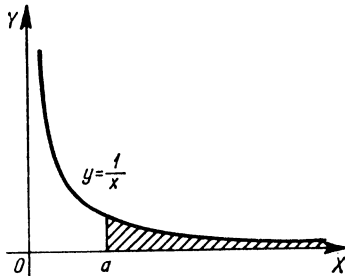

11. ábra

$$T_2 = \int_0^a \frac{1}{x} dx = \lim_{\varepsilon \rightarrow 0} \int_{\varepsilon}^a \frac{1}{x} dx = \lim_{\varepsilon \rightarrow 0} [\ln x]_{\varepsilon}^a =$$

$$= \lim_{\varepsilon \rightarrow 0} [\ln a - \ln \varepsilon] = \ln a + \infty = \infty.$$

$$T_3 = \int_a^{\infty} \frac{1}{x} dx = \lim_{A \rightarrow \infty} \int_a^A \frac{1}{x} dx = \lim_{A \rightarrow \infty} [\ln x]_a^A =$$

$$= \lim_{A \rightarrow \infty} [\ln A - \ln a] = \infty - \ln a = \infty.$$

Ezek az improprius integrálok tehát divergensek.

5. Határozzuk meg az  $y = \frac{1}{x}$  függvény görbéje és az  $X$ -tengely közé eső területet a következő két intervallumban:  $[3; 10]$ , valamint  $[-2; -1]$  (12. ábra).

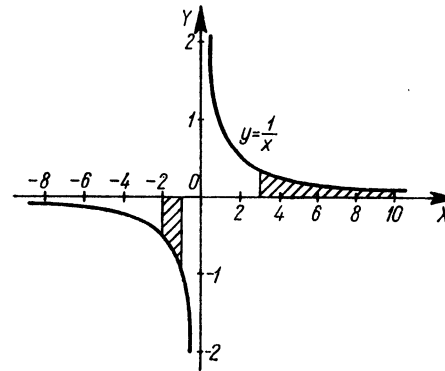

12. ábra

$$T_1 = \int_3^{10} \frac{1}{x} dx = [\ln x]_3^{10} = \ln 10 - \ln 3 = \ln \frac{10}{3} \approx \ln 3,33 = 1,21.$$

$$T_2 = \int_{-2}^{-1} \frac{1}{x} dx = ?$$

Az  $\frac{1}{x}$  függvény primitív függvénye negatív  $x$  értékekre  $\ln(-x)$ , ezt felhasználva:

$$T_2 = \int_{-2}^{-1} \frac{1}{x} dx = [\ln(-x)]_{-2}^{-1} = \ln 1 - \ln 2 = -\ln 2 \approx -0,69.$$

A terület azért negatív, mert a függvény görbéje ebben az intervallumban az  $X$ -tengely alatt van.

6. Határozzuk meg az  $y = \frac{1}{x^2}$  függvény görbéje és az  $X$ -tengely közé eső területet, ha az intervallumok a következők:  $[0; \infty]$ ,  $[0; a]$ ,  $[a; \infty]$ . (13., 14., 15. ábra.)

$$T_1 = \int_0^{\infty} \frac{1}{x^2} dx = \lim_{\varepsilon \rightarrow 0} \int_{\varepsilon}^A \frac{1}{x^2} dx = \lim_{A \rightarrow \infty} \left[ -\frac{1}{x} \right]_{\varepsilon}^A =$$

$$= \lim_{\varepsilon \rightarrow 0} \left[ -\frac{1}{A} + \frac{1}{\varepsilon} \right] = \infty.$$

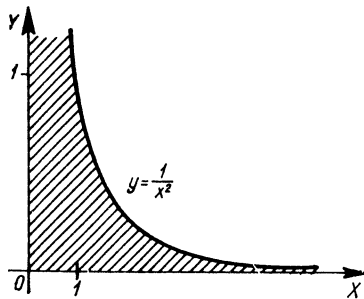

13. ábra

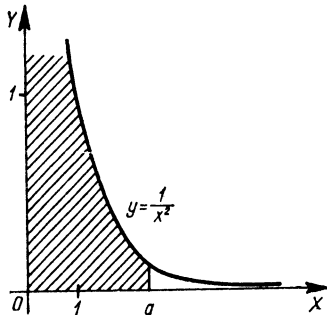

14. ábra

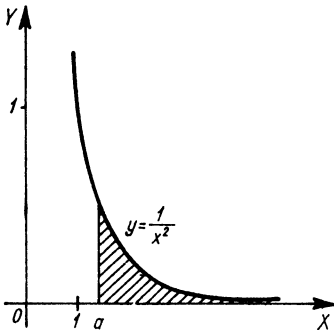

15. ábra

$$T_2 = \int_0^a \frac{1}{x^2} dx = \lim_{\varepsilon \rightarrow 0} \int_{\varepsilon}^a \frac{1}{x^2} dx = \lim_{\varepsilon \rightarrow 0} \left[ -\frac{1}{x} \right]_{\varepsilon}^a =$$

$$= \lim_{\varepsilon \rightarrow 0} \left[ -\frac{1}{a} + \frac{1}{\varepsilon} \right] = -\frac{1}{a} + \infty = \infty.$$

$$T_3 = \int_a^{+\infty} \frac{1}{x^2} dx = \lim_{A \rightarrow \infty} \int_a^A \frac{1}{x^2} dx = \lim_{A \rightarrow \infty} \left[ -\frac{1}{x} \right]_a^A =$$

$$= \lim_{A \rightarrow \infty} \left[ -\frac{1}{A} + \frac{1}{a} \right] = 0 + \frac{1}{a} = \frac{1}{a}.$$

7. Határozzuk meg az  $y=x^2$  függvény görbéje, és az  $y=x+2$  egyenes által határolt területrészt (16. ábra)!

Az intervallum végpontjait a két görbe metszéspontjainak abszcisszái adják.

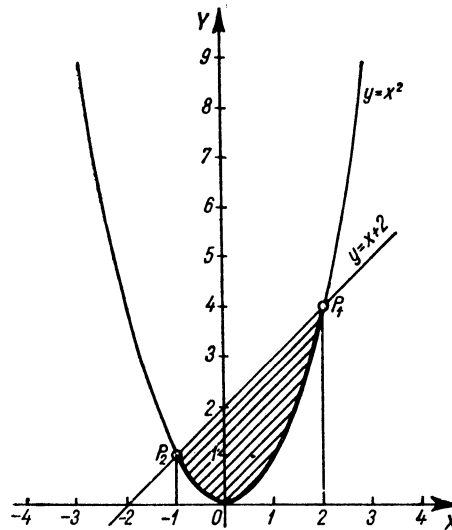

16. ábra



Az egyenes és a parabola metszéspontjai:

$$x^2 = x + 2;$$

$$x^2 - x - 2 = 0$$

$$x_{1,2} = \frac{1 \pm \sqrt{1+8}}{2} = \frac{1 \pm 3}{2}; \quad x_1 = 2; \quad x_2 = -1;$$

$$y_1 = 4; \quad y_2 = 1.$$

A metszéspontok:  $P_1(2; 4)$ ,  $P_2(-1; 1)$ .

Az integrálás határai:  $[-1; 2]$ .

A két függvény grafikonja közötti terület egyenlő a vázlatos ábra szerint az  $y = x + 2$  egyenes és az  $X$ -tengely közötti területnek, valamint az  $y = x^2$  parabola és az  $X$ -tengely közötti területnek a különbségével.

$$\begin{aligned} T &= \int_{-1}^2 (x+2) dx - \int_{-1}^2 x^2 dx = \int_{-1}^2 (x+2-x^2) dx = \\ &= \left[ \frac{x^2}{2} + 2x - \frac{x^3}{3} \right]_{-1}^2 = 2 + 4 - \frac{8}{3} - \left( \frac{1}{2} - 2 + \frac{1}{3} \right) = \\ &= 6 - \frac{8}{3} + \frac{3}{2} - \frac{1}{3} = 7 \frac{1}{2} - 3 = 4 \frac{1}{2} \text{ területegység.} \end{aligned}$$

Az integrálandó függvényt úgy határoztuk meg, hogy a különbség az adott intervallumban pozitív legyen.

8. Határozzuk meg az  $y^2 - 2x - 4y + 6 = 0$  parabola és az  $y = -x + 3$  egyenes által határolt síkrész területét (17. ábra).

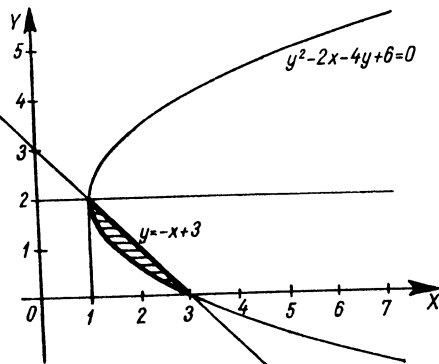

17. ábra

Az ábrából látható, hogy a két metszéspont:  $P_1(1; 2)$ ,  $P_2(3; 0)$ .

A parabola egyenletéből — teljes négyzetre kiegészítéssel — kifejezzük  $y$ -t:

$$y^2 - 4y = 2x - 6;$$

$$y^2 - 4y + 4 = 2x - 2;$$

$$(y-2)^2 = 2(x-1);$$

$$y-2 = \pm \sqrt{2(x-1)};$$

$$y = \pm 2\sqrt{(x-1)} + 2.$$

A függvény kétértékű és az alsó szár, valamint az egyenes közé eső síkrész területét keressük. Az integrálás határai:  $[1; 3]$ .

$$\begin{aligned} T &= \int_1^3 (-x+3) dx - \int_1^3 [-\sqrt{2(x-1)}+2] dx = \\ &= \int_1^3 [-x+1+\sqrt{2}(x-1)^{\frac{1}{2}}] dx = \left[ -\frac{1}{2}x^2 + x + \frac{2\sqrt{2}}{2} (x-1)^{\frac{3}{2}} \right]_1^3 = \\ &= -\frac{9}{2} + 3 + \frac{2\sqrt{2}}{3} \sqrt{2^3} + \frac{1}{2} - 1 - 0 = -2 + \frac{8}{3} = \frac{2}{3} \text{ területegység.} \end{aligned}$$

9. Határozzuk meg az  $y = \sin x$  függvény görbéje és az  $X$ -tengely által határolt területet a  $[0; \pi]$  és a  $[0; 2\pi]$  intervallumok felett (18. ábra).

$$\begin{aligned} T_1 &= \int_0^{\pi} \sin x dx = [-\cos x]_0^{\pi} = -\cos \pi + \cos 0 = \\ &= -(-1) + 1 = 2 \text{ területegység.} \end{aligned}$$

$$T_2 = \int_0^{2\pi} \sin x dx = [-\cos x]_0^{2\pi} = -\cos 2\pi + \cos 0 = -1 + 1 = 0.$$

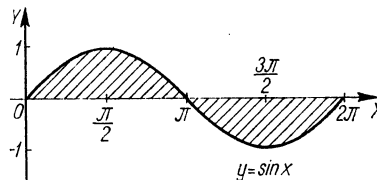

18. ábra

A  $T_2$  terület nem azért nulla, mert a  $\sin x$  függvény görbéje és az  $X$ -tengely közötti terület nulla, hanem azért, mert a pozitív és negatív terület (az  $X$ -tengely felett levő és az alatta levő) megegyezik, és így összege nulla.

A feladatot tehát úgy kell megoldanunk, hogy a  $[0; \pi]$  és  $[\pi; 2\pi]$  intervallumokra számított területek abszolút értékének összegét kell képeznünk. Ekkor — mivel  $\int_{\pi}^{2\pi} \sin x dx$  értéke szintén  $2$  — az eredmény

$$T_2 = 4 \text{ területegység.}$$

10. Határozzuk meg az  $y=x^2$  és az  $y^2=x$  görbék által határolt területet (19. ábra)! Mindkét görbe parabola, csak az  $y=x^2$  parabola ten-

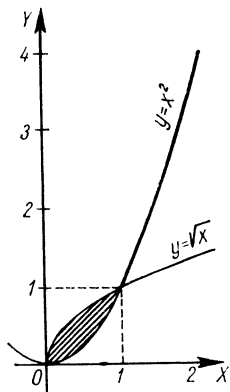

19. ábra

gelye az  $Y$ -tengely, míg az  $y^2=x$ , vagyis  $y = \pm\sqrt{x}$  parabola tengelye az  $X$ -tengely. Könnyen belátható, hogy a két parabola egymást a  $P_1(0; 0)$  és  $P_2(1; 1)$  pontban metszi, és az  $y=\sqrt{x}$  parabola  $[0; 1]$  intervallumhoz tartozó íve az  $y=x^2$  parabola ugyanazon intervallumhoz tartozó íve felett van. Ezért

$$T = \int_0^1 \sqrt{x} dx - \int_0^1 x^2 dx = \int_0^1 (\sqrt{x} - x^2) dx = \left[ \frac{2}{3} x^{\frac{3}{2}} - \frac{x^3}{3} \right]_0^1 =$$

$$= \left[ \frac{2}{3} x\sqrt{x} - \frac{x^3}{3} \right]_0^1 = \frac{2}{3} - \frac{1}{3} - 0 + 0 = \frac{1}{3} \text{ területegység.}$$

$$\begin{aligned} 11. T &= \int_0^7 \frac{x}{1+x^2} dx = \frac{1}{2} \int_0^7 \frac{2x}{1+x^2} dx = \left[ \frac{1}{2} \ln(1+x^2) \right]_0^7 = \\ &= \frac{1}{2} (\ln 50 - \ln 1) = \frac{1}{2} \ln 50 \approx \frac{1}{2} 3,91 = 1,955 \text{ területegység.} \end{aligned}$$

$$\begin{aligned} 12. T &= \int_2^3 (e^x - 1)^2 dx = \int_2^3 (e^{2x} - 2e^x + 1) dx = \\ &= \left[ \frac{e^{2x}}{2} - 2e^x + x \right]_2^3 = \frac{e^6}{2} - 2e^3 + 3 - \frac{e^4}{2} + 2e^2 - 2 \approx \\ &\approx \frac{410}{2} - 2 \cdot 20 + 3 - \frac{52}{2} + 2 \cdot 7,4 - 2 = 205 - 40 + 3 - 26 + 14,8 - 2 = \\ &= 222,8 - 68 = 154,8 \text{ területegység.} \end{aligned}$$

$$13. T = \int_{-3}^3 \sqrt{9-x^2} dx = 3 \int_{-3}^3 \sqrt{1-\left(\frac{x}{3}\right)^2} dx. \text{ A feladatot helyettesítéssel oldjuk meg.}$$

$$\frac{x}{3} = \sin t; \quad x = 3 \sin t; \quad dx = 3 \cos t dt.$$

A határokat  $t_1$ , ill.  $t_2$ -vel jelöljük.

$$\begin{aligned} T &= 3 \int_{t_1}^{t_2} \sqrt{1-\sin^2 t} \cdot 3 \cos t dt = 9 \int_{t_1}^{t_2} \cos^2 t dt = \\ &= 9 \int_{t_1}^{t_2} \frac{1+\cos 2t}{2} dt = \frac{9}{2} \int_{t_1}^{t_2} (1+\cos 2t) dt = \frac{9}{2} \left[ t + \frac{\sin 2t}{2} \right]_{t_1}^{t_2}. \end{aligned}$$

Most a kapott kifejezést visszaalakítjuk úgy, hogy a független változó ismét  $x$  legyen.

$$t = \arcsin \frac{x}{3}; \quad \sin 2t = 2 \sin t \cos t = 2 \frac{x}{3} \sqrt{1-\left(\frac{x}{3}\right)^2}.$$

Ezeket behelyettesítve:

$$\begin{aligned} T &= \frac{9}{2} \left[ \arcsin \frac{x}{3} + \frac{x}{3} \sqrt{1 - \left(\frac{x}{3}\right)^2} \right]_{-3}^3 = \\ &= \frac{9}{2} [\arcsin 1 + \sqrt{0} - \arcsin(-1) + \sqrt{0}] = \\ &= \frac{9}{2} \left( \frac{\pi}{2} + \frac{\pi}{2} \right) = \frac{9}{2} \pi \approx 4,5 \cdot 3,14 \approx 14,1 \text{ területegység.} \end{aligned}$$

14.  $T = \int_2^5 \frac{1}{\sqrt[3]{(2-x)^2}} dx = ?$  A gyökjel alatti mennyiséget helyettesítéssel alakítjuk át:

$$u = 2-x; \quad x = 2-u; \quad dx = -du.$$

A határokat  $u_1$ -gyel és  $u_2$ -vel jelöljük:

$$\begin{aligned} T &= \int_{u_1}^{u_2} \frac{1}{\sqrt[3]{u^2}} (-du) = - \int_{u_1}^{u_2} u^{-\frac{2}{3}} du = - \left[ \frac{1}{\frac{1}{3}} \right]_{u_1}^{u_2} = \\ &= - \left[ 3\sqrt[3]{u} \right]_{u_1}^{u_2} = - \left[ 3\sqrt[3]{2-x} \right]_2^5 = - (3\sqrt[3]{-3} - 3\sqrt[3]{0}) = \\ &= 3\sqrt[3]{3} \approx 3 \cdot 1,44 = 4,32 \text{ területegység.} \end{aligned}$$

15.  $T = \int_1^5 \sqrt{x^2+8x+12} dx = \int_1^5 \sqrt{x^2+8x+16-4} dx =$   
 $= \int_1^5 \sqrt{(x+4)^2-4} dx = 2 \int_1^5 \sqrt{\left(\frac{x+4}{2}\right)^2-1} dx.$

Mivel  $\operatorname{ch}^2 x - \operatorname{sh}^2 x = 1$ , és ebből  $\operatorname{ch}^2 x - 1 = \operatorname{sh}^2 x$ , ezért a  $\operatorname{ch} u = \frac{x+4}{2}$  helyettesítéssel új függvényt vezetünk be:  
 $u = 2 \operatorname{ch} u - 4; \quad dx = 2 \operatorname{sh} u du.$

Az új határokat csak jelöljük:

$$\begin{aligned} T &= 2 \int_{u_1}^{u_2} \sqrt{\operatorname{ch}^2 u - 1} 2 \operatorname{sh} u du = 4 \int_{u_1}^{u_2} \operatorname{sh}^2 u du = \\ &= 4 \int_{u_1}^{u_2} \frac{\operatorname{ch} 2u - 1}{2} du = 2 \left[ \frac{\operatorname{sh} 2u}{2} - u \right]_{u_1}^{u_2}. \end{aligned}$$

A kapott kifejezést  $x$  függvényévé alakítjuk vissza:

$$\operatorname{sh} 2u = 2 \operatorname{sh} u \operatorname{ch} u = 2 \frac{x+4}{2} \sqrt{\left(\frac{x+4}{2}\right)^2 - 1}; \quad u = \operatorname{ar} \operatorname{ch} \frac{x+4}{2}.$$

$$\begin{aligned} T &= 2 \left[ \frac{x+4}{2} \sqrt{\left(\frac{x+4}{2}\right)^2 - 1} - \operatorname{ar} \operatorname{ch} \frac{x+4}{2} \right]_1^5 = \\ &= 2 \left[ \frac{x+4}{2} \sqrt{\left(\frac{x+4}{2}\right)^2 - 1} - \ln \left( \frac{x+4}{2} + \sqrt{\left(\frac{x+4}{2}\right)^2 - 1} \right) \right]_1^5 = \\ &= 2 \left[ \frac{9}{2} \sqrt{\frac{81}{4} - 1} - \ln \left( \frac{9}{2} + \sqrt{\frac{81}{4} - 1} \right) - \right. \\ &\quad \left. - \frac{5}{2} \sqrt{\frac{25}{4} - 1} + \ln \left( \frac{5}{2} + \sqrt{\frac{25}{4} - 1} \right) \right] = \\ &= 2 \left[ \frac{9}{2} \sqrt{\frac{77}{4}} - \ln \left( \frac{9}{2} + \sqrt{\frac{77}{4}} \right) - \frac{5}{2} \sqrt{\frac{21}{4}} + \ln \left( \frac{5}{2} + \sqrt{\frac{21}{4}} \right) \right] \approx \\ &\approx 2 \left[ \frac{9 \cdot 8,8}{4} - \ln \left( \frac{9}{2} + 8,8 \right) - \frac{5 \cdot 4,6}{4} + \ln \left( \frac{5}{2} + 4,6 \right) \right] = \\ &= 2(19,8 - \ln 8,9 - 5,75 + \ln 4,8) = 2(14,05 - 2,18 + 1,57) = \\ &= 2(15,62 - 2,18) = 2 \cdot 13,44 = 26,88 \text{ területegység.} \end{aligned}$$

16.  $T = \int_3^5 \frac{dx}{x^2+6x+10} = \int_3^5 \frac{dx}{x^2+6x+9+1} = \int_3^5 \frac{dx}{(x+3)^2+1}.$  Mivel

az integrandus  $\frac{1}{u^2+1}$  alakú, ezért új változóként az  $u = x+3$ -at vezetjük be, és a határokat csak jelöljük.

$$u = x+3; \quad du = dx.$$

$$T = \int_{u_1}^{u_2} \frac{du}{u^2+1} = [\operatorname{arc} \operatorname{tg} u]_{u_1}^{u_2}.$$

A feladat megoldásához meg kell határoznunk  $u_1$  és  $u_2$  értékét.  
Ha  $x_1=3$ , akkor  $u_1=6$ ; ha  $x_2=5$ , akkor  $u_2=8$ .

$$T = [\arctg u]_6^8 = \arctg 8 - \arctg 6 \approx 82,9^\circ - 80,5^\circ = 2,4^\circ \approx 2,4 \cdot 0,01745 \approx 0,042.$$

17. Legyen egy görbe (parabola) paraméteres egyenletrendszere a következő:  $x=5t$ ;  $y=10t+3t^2$ . Határozzuk meg a  $t_1=0$  és  $t_2=4$  paraméterértékekhez tartozó ordináták, a görbe íve és az  $X$ -tengely által határolt terület mérőszámát (20. ábra)!

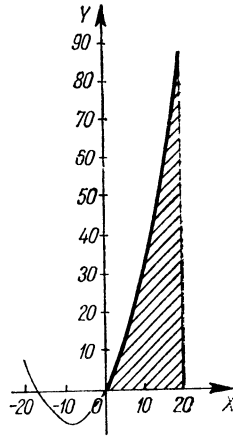

$$t_1=0; x_1=0; t_2=4; x_2=20$$

20. ábra

I. Megoldás:

Mivel  $\dot{x}=5$ , ezért

$$T = \int_0^4 (10t + 3t^2) 5 dt = 5 \int_0^4 (10t + 3t^2) dt = 5[5t^2 + t^3]_0^4 = 5(80 + 64) = 720 \text{ területegység.}$$

II. Megoldás:

Kiküszöböljük a  $t$  paramétert, vagyis meghatározzuk  $y$ -t mint  $x$  függvényét; ehhez kifejezzük  $t$ -t az egyik egyenletből és behelyettesítjük a másikba:

$$t = \frac{x}{5}; y = \frac{10x}{5} + 3 \frac{x^2}{25} = \frac{3}{25}x^2 + 2x.$$

Ha  $t_1=0$ , akkor  $x_1=0$ ; ha  $t_2=4$ , akkor  $x_2=20$ . Integráljuk tehát az  $y = \frac{3}{25}x^2 + 2x$  függvényt a  $[0; 20]$  intervallumban:

$$T = \int_0^{20} \left( \frac{3}{25}x^2 + 2x \right) dx = \left[ \frac{x^3}{25} + x^2 \right]_0^{20} = \left[ x^2 \left( \frac{x}{25} + 1 \right) \right]_0^{20} = 400 \left( \frac{4}{5} + 1 \right) = \frac{400 \cdot 9}{5} = 720 \text{ területegység.}$$

Valóban a kétféle képpen kapott eredmény megegyezik. Ez természetes, hiszen a görbék és a határok megegyeztek, csak a görbék megadási módja nem.

18. A kör paraméteres egyenletrendszere, ha a kör sugarát  $r$ -rel, és a sugár  $X$ -tengellyel bezárt szögét  $t$ -vel jelöljük:

$$x = r \cos t; y = r \sin t.$$

Határozzuk meg a negyedkör területét (21. ábra)! A paraméterértékek:

$$t_1 = \frac{\pi}{2}, \text{ és } t_2 = 0.$$

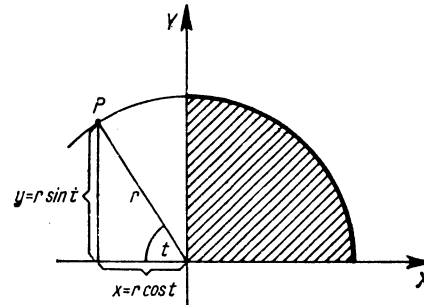

21. ábra

A határokat azért választottuk ilyen sorrendben, mert amíg  $t$  értéke  $\frac{\pi}{2}$ -től 0-ig csökken, addig a  $t$ -nek megfelelő pont balról jobbra, vagyis az  $X$ -tengely pozitív irányításának megfelelően megy végig a görbén, tehát így lesz a számított terület előjele pozitív.

$$\dot{x} = -r \sin t.$$

$$T = \int_{\pi/2}^0 r \sin t (-r \sin t) dt = \int_{\pi/2}^0 -r^2 \sin^2 t dt = \int_0^{\pi/2} r^2 \sin^2 t dt.$$

Alkalmazzuk a  $\sin^2 t = \frac{1 - \cos 2t}{2}$  azonosságot.

$$T = \int_0^{\pi/2} r^2 \frac{1 - \cos 2t}{2} dt = \frac{r^2}{2} \int_0^{\pi/2} (1 - \cos 2t) dt =$$

$$= \frac{r^2}{2} \left[ t - \frac{\sin 2t}{2} \right]_0^{\pi/2} = \frac{r^2}{2} \left[ \frac{\pi}{2} - 0 - 0 + 0 \right] = \frac{r^2 \pi}{4} \text{ területegység.}$$

A negyedkör területe  $\frac{r^2 \pi}{4}$ , tehát a teljes kör területe — eddigi eredményeinkkel megegyezően —  $r^2 \pi$ .

19. Határozzuk meg adott ellipszisnegyed területét. A területet az ellipszis paraméteres egyenletrendszere alapján és a derékszögű koordinátákban adott egyenlet alapján is meghatározzuk.

I. Megoldás:

A  $2a$  nagytengelyű és  $2b$  kistengelyű, origó középpontú ellipszis paraméteres egyenletrendszere:

$$x = a \cos t, \quad y = b \sin t.$$

Itt  $t$  a 22. ábrán látható szöget jelenti. Az integrálás határai:  $\frac{\pi}{2}$  és  $0$ .  
 $\dot{x} = -a \sin t$ .

$$T = \int_{\pi/2}^0 b \sin t (-a \sin t) dt = \int_{\pi/2}^0 (-ab \sin^2 t) dt =$$

$$= ab \int_0^{\pi/2} \sin^2 t dt = ab \int_0^{\pi/2} \frac{1 - \cos 2t}{2} dt =$$

$$= \frac{ab}{2} \left[ t - \frac{\sin 2t}{2} \right]_0^{\pi/2} = \frac{ab}{2} \left[ \frac{\pi}{2} - 0 \right] = \frac{ab\pi}{4}.$$

Eredményünknek megfelelően a teljes ellipszis területe:  $ab\pi$ .

II. Megoldás:

A  $2a$  nagytengelyű és  $2b$  kistengelyű ellipszis egyenlete:

$$\frac{x^2}{a^2} + \frac{y^2}{b^2} = 1; \text{ ebből } y = \pm b \sqrt{1 - \frac{x^2}{a^2}}.$$

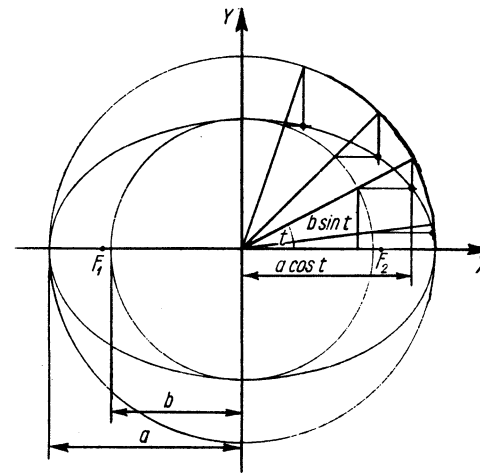

22. ábra

Az ellipszisnegyed területét megkapjuk, ha meghatározzuk az ellipszis  $X$ -tengely feletti,  $0$ -tól  $a$ -ig levő szakasza, valamint az  $X$ -tengely közötti területet.

$$T = \int_0^a b \sqrt{1 - \frac{x^2}{a^2}} dx.$$

Az integrandusból helyettesítéssel a gyököt kiküszöböljük. Legyen  $\frac{x}{a} = \sin t$ , ebből  $x = a \sin t$  és  $dx = a \cos t dt$ . Az új határok: ha  $x = 0$ , akkor  $\sin t = 0$  és  $t = 0$ ; ha  $x = a$ , akkor  $\sin t = 1$ , és  $t = \frac{\pi}{2}$ .

$$T = b \int_0^a \sqrt{1 - \frac{x^2}{a^2}} dx = b \int_0^{\pi/2} \sqrt{1 - \sin^2 t} a \cos t dt =$$

$$= ab \int_0^{\pi/2} \cos^2 t dt = ab \int_0^{\pi/2} \frac{1 + \cos 2t}{2} dt =$$

$$= ab \left[ \frac{t}{2} + \frac{\sin 2t}{4} \right]_0^{\pi/2} = ab \left[ \frac{\pi}{4} + 0 - 0 \right] = \frac{ab\pi}{4},$$

ebből a teljes ellipszis területe:  $ab\pi$ .

20. Határozzuk meg a Neil-féle szemikubikus parabola, valamint az X-tengely által határolt területet, a  $t_1=1$ ,  $t_2=3$  paraméterértékek esetén (23. ábra).

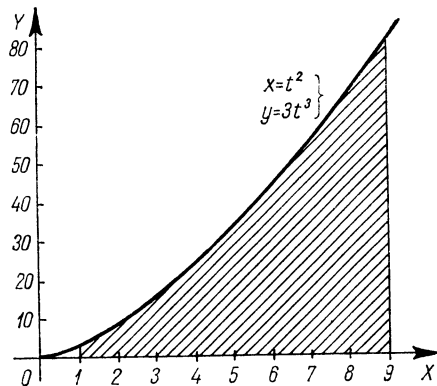

23. ábra

A szemikubikus parabola egyenletrendszere  $x=at^2$ ,  $y=bt^3$ ; legyen most  $a=1$  és  $b=3$ , ekkor

$$x=t^2; \quad y=3t^3.$$

I. Megoldás:

$$\dot{x}=2t.$$

$$\begin{aligned} T &= \int_1^3 3t^3 \cdot 2t \, dt = \int_1^3 6t^4 \, dt = \left[ \frac{6}{5} t^5 \right]_1^3 = \\ &= \frac{6 \cdot 243}{5} - \frac{6}{5} = \frac{6}{5} \cdot 242 = \frac{1452}{5} = 290,4 \text{ területegység.} \end{aligned}$$

II. Megoldás:

Most küszöböljük ki a  $t$  paramétert, és oldjuk meg így a feladatot!

$$x = t^2; \quad y = 3t^3, \quad t = \sqrt{x}, \quad \text{és így} \quad y = 3(\sqrt{x})^3 = 3x^{\frac{3}{2}}.$$

Az integrálás határait úgy számítjuk ki, hogy az  $x=t^2$  összefüggésben  $t$  helyébe 1-et, ill. 3-at helyettesítünk. Ha  $t_1=1$ , akkor  $x_1=1$ , és ha  $t_2=3$ , akkor  $x_2=9$ .

A terület tehát:

$$\begin{aligned} T &= \int_1^9 3x^{\frac{3}{2}} \, dx = 3 \left[ \frac{2}{5} x^{\frac{5}{2}} \right]_1^9 = \\ &= 3 \cdot \frac{2}{5} [( \sqrt{9} )^5 - ( \sqrt{1} )^5] = \frac{6}{5} (243 - 1) = 290,4 \text{ területegység.} \end{aligned}$$

A két — különböző módon kapott — eredmény tehát valóban megegyezik.

21. A hiperbola paraméteres egyenletrendszere:  $x=ach t$ ;  $y=bsh t$  (24. ábra). Ugyanis az

$$\frac{x^2}{a^2} - \frac{y^2}{b^2} = 1$$

hiperbolaegyenletet a hiperbolikus függvényekre vonatkozó  $ch^2 t - sh^2 t = 1$  azonossággal egybevetve észrevehetjük, hogy az  $\frac{x}{a} = ch t$  és  $\frac{y}{b} = sh t$  paraméteres kapcsolat kielégíti a hiperbola paraméteres egyenletrendszert.

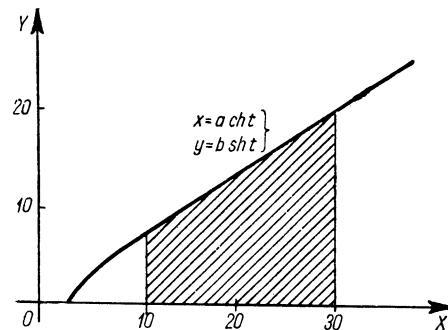

24. ábra

Határozzuk meg  $a=3$  és  $b=2$  esetén a  $t_1=2$  és  $t_2=3$  paraméterértékek közé eső területet:

$$T = \int_{t_1}^{t_2} y \dot{x} \, dt = \int_2^3 2 \, sh t \cdot 3 \, ch t \, dt = 6 \int_2^3 sh^2 t \, dt.$$

Mivel  $\operatorname{sh}^2 t = \frac{\operatorname{ch} 2t - 1}{2}$ , ezért

$$T = 6 \int_2^3 \frac{\operatorname{ch} 2t - 1}{2} dt = 3 \int_2^3 (\operatorname{ch} 2t - 1) dt =$$

$$= 3 \left[ \frac{\operatorname{sh} 2t}{2} - t \right]_2^3 = 3 \left( \frac{\operatorname{sh} 6}{2} - 3 - \frac{\operatorname{sh} 4}{2} + 2 \right) = 3 \left( \frac{\operatorname{sh} 6 - \operatorname{sh} 4}{2} - 1 \right).$$

$$\operatorname{sh} 6 = \frac{e^6 - e^{-6}}{2} \approx \frac{400 - \frac{1}{400}}{2} \approx 200;$$

$$\operatorname{sh} 4 = \frac{e^4 - e^{-4}}{2} \approx \frac{55 - \frac{1}{55}}{2} \approx 27,5.$$

$$T \approx 3 \left( \frac{200 - 27,5}{2} - 1 \right) = 3 \left( \frac{172,5}{2} - 1 \right) \approx 3(86 - 1) =$$

$$= 3 \cdot 85 = 255 \text{ területegység.}$$

22. Az  $X$ -tengelyen csúszás nélkül gördülő kör kerületének bármely pontja cikloisívet ír le. A ciklois paraméteres egyenletrendszere a 25. ábrán látható módon kapható meg.

Legyen egy ciklois paraméteres egyenletrendszere:

$$x = 4(t - \sin t); \quad y = 4(1 - \cos t). \quad (26. \text{ ábra.})$$

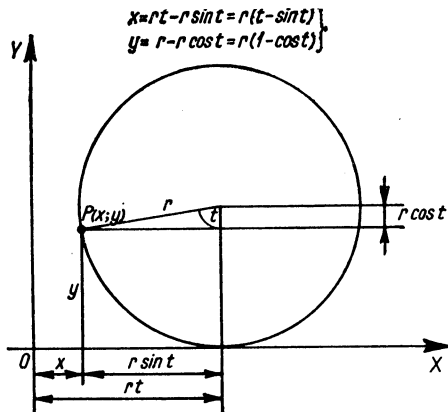

25. ábra

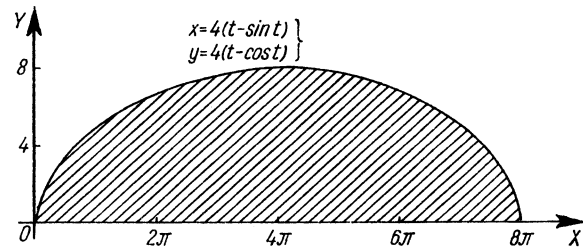

26. ábra

Határozzuk meg a cikloisív és az  $X$ -tengely közötti terület számértékét, ha  $t_1=0$  és  $t_2=2\pi$ , vagyis a teljes ív alatti területet keressük.

$$T = \int_0^{2\pi} y \dot{x} dt = \int_0^{2\pi} 4(1 - \cos t) 4(1 - \cos t) dt =$$

$$= 16 \int_0^{2\pi} (1 - \cos t)^2 dt = 16 \int_0^{2\pi} (1 - 2 \cos t + \cos^2 t) dt =$$

$$= 16 \int_0^{2\pi} \left( 1 - 2 \cos t + \frac{\cos 2t + 1}{2} \right) dt =$$

$$= 16 \left[ t - 2 \sin t + \frac{\sin 2t}{4} + \frac{t}{2} \right]_0^{2\pi} =$$

$$= 16 \left[ \frac{\sin 2t}{4} - 2 \sin t + \frac{3}{2} t \right]_0^{2\pi} = 16(0 - 0 + 3\pi - 0 + 0 - 0) =$$

$$= 48\pi \approx 48 \cdot 3,14 \approx 151 \text{ területegység.}$$

23. A  $2a$  tengelyhosszúságú asztrois paraméteres egyenletrendszere:  $x = a \cos^3 t$ ;  $y = a \sin^3 t$  (27. ábra). (Az asztrois szimmetrikus az origóra.) Határozzuk meg az asztrois területét!

A szimmetria miatt elegendő a negyed asztrois területét meghatározni, ennek négyszerese a teljes asztrois területe.

Legyen  $a=5$  és  $t_1 = \frac{\pi}{2}$ ,  $t_2=0$ .

$$\dot{x} = 15 \cos^2 t (-\sin t) = -15 \sin t \cos^2 t.$$

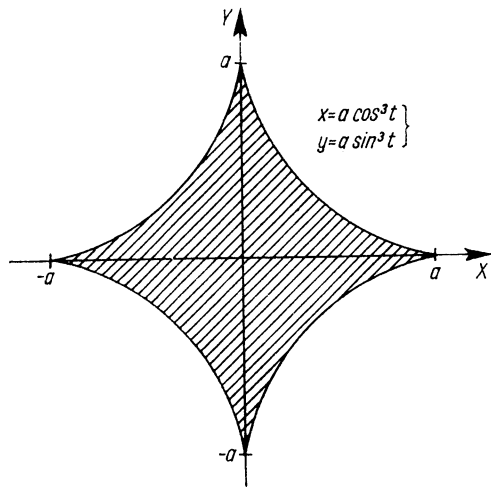

27. ábra

$$T = \int_{t_1}^{t_2} y \dot{x} dt = \int_{\pi/2}^0 5 \sin^3 t (-15 \sin t \cos^2 t) dt =$$

$$= -75 \int_{\pi/2}^0 \sin^4 t \cos^2 t dt.$$

Mindkét trigonometrikus tényező páros hatványa lépett fel, ezért a linearizáló formulákat alkalmazhatjuk.

$$\sin^4 t = \left( \frac{1 - \cos 2t}{2} \right)^2, \text{ ill. } \cos^2 t = \frac{1 + \cos 2t}{2}.$$

$$T = 75 \int_0^{\pi/2} \left( \frac{1 - \cos 2t}{2} \right)^2 \frac{1 + \cos 2t}{2} dt =$$

$$= 75 \int_0^{\pi/2} \frac{1 - \cos^2 2t}{4} \frac{1 - \cos 2t}{2} dt = \frac{75}{8} \int_0^{\pi/2} (1 - \cos^2 2t)(1 - \cos 2t) dt.$$

Ismét alkalmazzuk a linearizáló formulát, ugyanis  $\cos^2 2t = \frac{1 + \cos 4t}{2}$ , tehát

$$T = \frac{75}{8} \int_0^{\pi/2} \left( 1 - \frac{1 + \cos 4t}{2} \right) (1 - \cos 2t) dt =$$

$$= \frac{75}{8} \int_0^{\pi/2} \left( \frac{1}{2} - \frac{\cos 4t}{2} \right) (1 - \cos 2t) dt =$$

$$= \frac{75}{8} \int_0^{\pi/2} \left( \frac{1}{2} - \frac{\cos 4t}{2} - \frac{\cos 2t}{2} + \frac{\cos 4t \cos 2t}{2} \right) dt.$$

Az integrandusban két szögfüggvény szorzata van, ezeket szögösszegek szögfüggvényévé tudjuk alakítani az alábbi összefüggés felhasználásával:

$$\cos \alpha \cos \beta = \frac{1}{2} [\cos(\alpha - \beta) + \cos(\alpha + \beta)].$$

Alkalmazzuk az előbbi összefüggést az integrandus megfelelő tagjára, akkor

$$\cos 4t \cos 2t = \frac{1}{2} (\cos 2t + \cos 6t).$$

$$T = \frac{75}{8} \int_0^{\pi/2} \left( \frac{1}{2} - \frac{\cos 4t}{2} - \frac{\cos 2t}{2} + \frac{\cos 2t + \cos 6t}{4} \right) dt =$$

$$= \frac{75}{8} \int_0^{\pi/2} \left( \frac{1}{2} - \frac{\cos 4t}{2} - \frac{\cos 2t}{4} + \frac{\cos 6t}{4} \right) dt =$$

$$= \frac{75}{8} \left[ \frac{t}{2} - \frac{\sin 4t}{8} - \frac{\sin 2t}{8} + \frac{\sin 6t}{24} \right]_0^{\pi/2} =$$

$$= \frac{75}{8} \left( \frac{\pi}{4} - \frac{\sin 2\pi}{8} - \frac{\sin \pi}{8} + \frac{\sin 3\pi}{24} - 0 \right) = \frac{75}{8} \left( \frac{\pi}{4} \right) =$$

$$= \frac{75\pi}{32} \approx \frac{75 \cdot 3,14}{32} \approx 7,35 \text{ területegység.}$$

A teljes asztrois területe tehát:  $4 \cdot 7,35 = 29,4$  területegység.



Most olyan feladatokat oldunk meg, amelyek eredményének helyességét eddigi ismereteink felhasználásával könnyen ellenőrizhetjük.

24. Az origó középpontú és  $r$  sugarú kör paraméteres egyenletrendszere:

$$x = r \cos t; \quad y = r \sin t.$$

Határozzuk meg az  $r=5$  sugarú körbe rajzolt  $30^\circ$ -os nyílásszögű körcikk területét (28. ábra)!

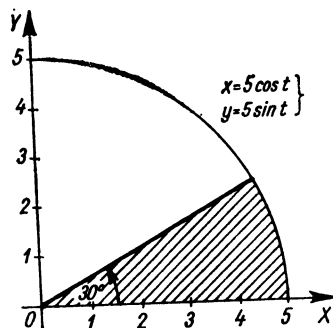

28. ábra

$$x = 5 \cos t; \quad y = 5 \sin t. \quad \text{A határok: } t_1 = 0; \quad t_2 = \frac{\pi}{6}.$$

$$\dot{x} = -5 \sin t; \quad \dot{y} = 5 \cos t.$$

$$T = \frac{1}{2} \int_0^{\pi/6} (25 \cos^2 t + 25 \sin^2 t) dt = \frac{25}{2} \int_0^{\pi/6} 1 dt =$$

$$= \frac{25}{2} [t]_0^{\pi/6} = \frac{25}{2} \cdot \frac{\pi}{6}.$$

Ugyanezt kapjuk a körcikk területképletével is, ugyanis:

$$T = \frac{r^2 \alpha}{2} = \frac{r^2 \alpha}{2} = \frac{r^2 \alpha}{2},$$

ahol  $\alpha$  a körcikk radiánban mért középponti szöge, tehát

$$T = \frac{5^2 \frac{\pi}{6}}{2} = \frac{25}{2} \cdot \frac{\pi}{6}.$$

25. Határozzuk meg az ellipszis területét a szektorterület integrálképlete alapján!

Az ellipszis paraméteres egyenletrendszere:

$$x = a \cos t; \quad y = b \sin t.$$

A deriváltak:

$$\dot{x} = -a \sin t; \quad \dot{y} = b \cos t.$$

A határok (ha a teljes ellipszis területét akarjuk meghatározni): 0 és  $2\pi$ . Most is úgy választjuk meg a határokat, hogy a paraméter növekedésével a görbeponthoz húzott sugár pozitív (óramutató járásával ellentétes) elfordulást végezzen.

$$T = \frac{1}{2} \int_0^{2\pi} (ab \cos^2 t + ab \sin^2 t) dt = \frac{ab}{2} \int_0^{2\pi} dt = \frac{ab}{2} 2\pi = ab\pi.$$

26. Határozzuk meg a negyedasztróis területét mint szektorterületet, ha paraméteres egyenletrendszere:

$$x = a \cos^3 t; \quad y = a \sin^3 t \quad (29. \text{ ábra}).$$

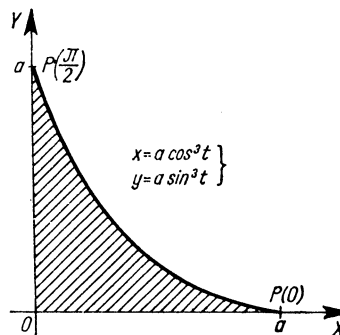

29. ábra

A deriváltak:

$$\dot{x} = 3a \cos^2 t (-\sin t) = -3a \sin t \cos^2 t;$$

$$\dot{y} = 3a \sin^2 t \cos t.$$

$$\begin{aligned}
T &= \frac{1}{2} \int_0^{\pi/2} (3a^2 \cos^4 t \sin^2 t + 3a^2 \sin^4 t \cos^2 t) dt = \\
&= \frac{3a^2}{2} \int_0^{\pi/2} \cos^2 t \sin^2 t (\cos^2 t + \sin^2 t) dt = \\
&= \frac{3a^2}{2} \int_0^{\pi/2} \cos^2 t \sin^2 t dt = \frac{3a^2}{2} \int_0^{\pi/2} \frac{1 + \cos 2t}{2} \frac{1 - \cos 2t}{2} dt = \\
&= \frac{3a^2}{8} \int_0^{\pi/2} (1 - \cos^2 2t) dt = \frac{3a^2}{8} \int_0^{\pi/2} \left(1 - \frac{1 + \cos 4t}{2}\right) dt = \\
&= \frac{3a^2}{8} \int_0^{\pi/2} \frac{1 - \cos 4t}{2} dt = \frac{3a^2}{16} \left[t - \frac{\sin 4t}{4}\right]_0^{\pi/2} = \\
&= \frac{3a^2}{16} \left(\frac{\pi}{2} - 0\right) = \frac{3a^2}{32} \pi.
\end{aligned}$$

27. A lemniszkáta egyenlete:  $r = a\sqrt{\cos 2\varphi}$  (30. ábra). Határozzuk meg a lemniszkáta  $\varphi_1 = -\frac{\pi}{4}$  és  $\varphi_2 = \frac{\pi}{4}$  polárszögek közé eső szektorterületét.

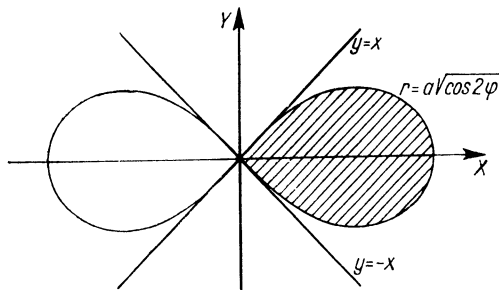

30. ábra

Azért választottuk ezt a két szöget, mert  $\frac{\pi}{4}$ -nél nagyobb szögekre  $\left(\frac{3}{4}\pi\text{-ig}\right)$ , és  $-\frac{\pi}{4}$ -nél kisebb szögekre  $\left(-\frac{3}{4}\pi\text{-ig}\right)$  nincs értelmezve a függvény.

$$\begin{aligned}
T &= \frac{1}{2} \int_{\varphi_1}^{\varphi_2} r^2 d\varphi = \frac{1}{2} \int_{-\pi/4}^{\pi/4} a^2 \cos 2\varphi d\varphi = \frac{a^2}{2} \int_{-\pi/4}^{\pi/4} \cos 2\varphi d\varphi = \\
&= \frac{a^2}{2} \left[\frac{\sin 2\varphi}{2}\right]_{-\pi/4}^{\pi/4} = \frac{a^2}{4} \left[\sin \frac{\pi}{2} - \sin\left(-\frac{\pi}{2}\right)\right] = \frac{a^2}{4} (1 + 1) = \frac{a^2}{2}.
\end{aligned}$$

28. Egy logaritmusos spirális polárkoordinátás egyenlete:

$$r = 2e^{3\varphi}.$$

Határozzuk meg a  $\varphi_1 = 0$  és  $\varphi_2 = \frac{\pi}{9}$  polárszögek által határolt szektorterületet (31. ábra)!

$$\begin{aligned}
T &= \frac{1}{2} \int_{\varphi_1}^{\varphi_2} r^2 d\varphi = \frac{1}{2} \int_0^{\pi/9} 4e^{6\varphi} d\varphi = 2 \int_0^{\pi/9} e^{6\varphi} d\varphi = \\
&= 2 \left[\frac{e^{6\varphi}}{6}\right]_0^{\pi/9} = \frac{1}{3} (e^{2\pi/3} - e^0) \approx \frac{1}{3} (2^{2,09} - 1) \approx \\
&\approx \frac{1}{3} (8,1 - 1) = \frac{7,1}{3} \approx 2,4 \text{ területegység.}
\end{aligned}$$

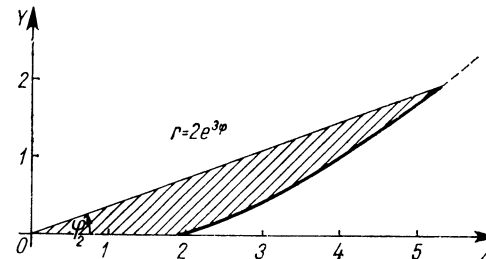

31. ábra

29. A kardioid polárkoordinátával megadott egyenlete:

$$r = 2(1 + \cos \varphi).$$

Határozzuk meg a  $\varphi_1 = 0$  és  $\varphi_2 = \frac{\pi}{4}$  polárszögek által határolt szektortereületet (32. ábra)!

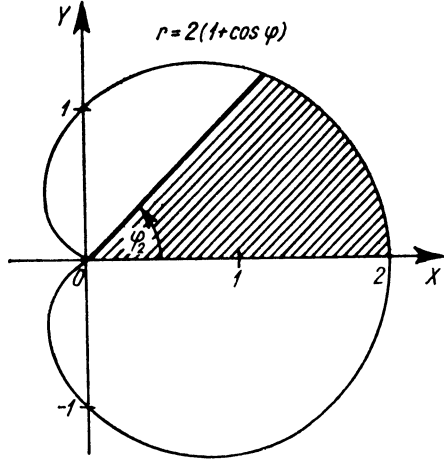

32. ábra

$$\begin{aligned} T &= \frac{1}{2} \int_{\varphi_1}^{\varphi_2} r^2 d\varphi = \frac{1}{2} \int_0^{\pi/4} [2(1 + \cos \varphi)]^2 d\varphi = \\ &= 2 \int_0^{\pi/4} (1 + 2 \cos \varphi + \cos^2 \varphi) d\varphi = \\ &= 2 \int_0^{\pi/4} \left( 1 + 2 \cos \varphi + \frac{1 + \cos 2\varphi}{2} \right) d\varphi = \\ &= 2 \left[ \frac{3}{2} \varphi + 2 \sin \varphi + \frac{\sin 2\varphi}{4} \right]_0^{\pi/4} = \\ &= 2 \left( \frac{3}{2} \cdot \frac{\pi}{4} + 2 \sin \frac{\pi}{4} + \frac{\sin \frac{\pi}{2}}{4} - 0 \right) = \\ &= \frac{3\pi}{4} + 4 \frac{\sqrt{2}}{2} + \frac{2}{4} \approx \frac{3}{4} \cdot 3,14 + 2 \cdot 1,41 + 0,5 \approx 5,68 \text{ területegység} \end{aligned}$$

30. Egy Pascal-féle csigavonal polárkoordinátás egyenlete:

$$r = 3 \cos \varphi + 4.$$

Határozzuk meg a  $\varphi_1 = 0$  és  $\varphi_2 = \frac{\pi}{3}$  polárkoordináták által határolt szektortereületet (33. ábra)!

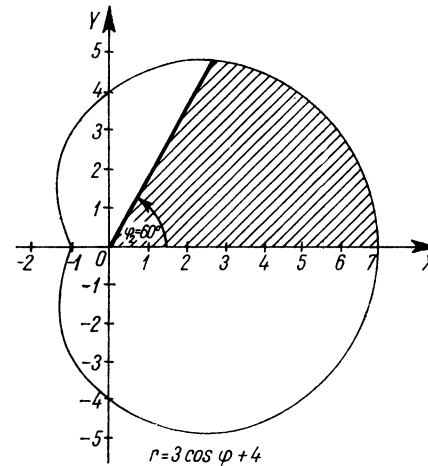

33. ábra

$$\begin{aligned} T &= \frac{1}{2} \int_{\varphi_1}^{\varphi_2} r^2 d\varphi = \frac{1}{2} \int_0^{\pi/3} (3 \cos \varphi + 4)^2 d\varphi = \\ &= \frac{1}{2} \int_0^{\pi/3} (9 \cos^2 \varphi + 24 \cos \varphi + 16) d\varphi = \\ &= \frac{1}{2} \int_0^{\pi/3} \left( 9 \frac{1 + \cos 2\varphi}{2} + 24 \cos \varphi + 16 \right) d\varphi = \\ &= \frac{1}{2} \left[ \frac{41}{2} \varphi + \frac{9}{4} \sin 2\varphi + 24 \sin \varphi \right]_0^{\pi/3} = \\ &= \frac{1}{2} \left( \frac{41}{2} \cdot \frac{\pi}{3} + \frac{9}{4} \sin \frac{2\pi}{3} + 24 \sin \frac{\pi}{3} - 0 \right) \approx \\ &\approx 10,7 + 0,97 + 10,4 = 22,07 \text{ területegység.} \end{aligned}$$

31. Határozzuk meg az  $r = \frac{5 \sin^2 \varphi}{\cos \varphi}$  egyenletű ciszsois  $\varphi_1 = \frac{\pi}{4}$  és  $\varphi_2 = \frac{\pi}{3}$  polárszögek által határolt szektorterületét (34. ábra)!

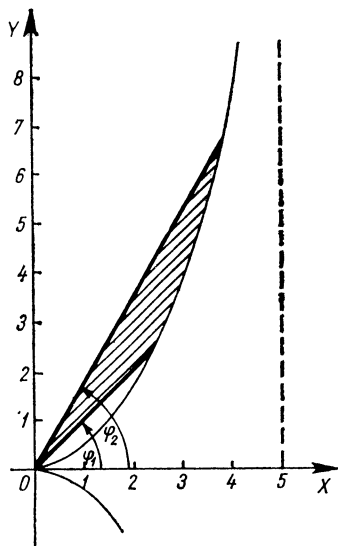

34. ábra

$$\begin{aligned} T &= \frac{1}{2} \int_{\varphi_1}^{\varphi_2} r^2 d\varphi = \frac{1}{2} \int_{\pi/4}^{\pi/3} \frac{25 \sin^4 \varphi}{\cos^2 \varphi} d\varphi = \\ &= 12,5 \int_{\pi/4}^{\pi/3} \frac{\sin^4 \varphi}{\cos^2 \varphi} d\varphi = 12,5 \int_{\pi/4}^{\pi/3} \frac{(1 - \cos^2 \varphi)^2}{\cos^2 \varphi} d\varphi = \\ &= 12,5 \int_{\pi/4}^{\pi/3} \frac{1 - 2 \cos^2 \varphi + \cos^4 \varphi}{\cos^2 \varphi} d\varphi = \end{aligned}$$

$$\begin{aligned} &= 12,5 \int_{\pi/4}^{\pi/3} \left( \frac{1}{\cos^2 \varphi} - 2 + \cos^2 \varphi \right) d\varphi = \\ &= 12,5 \int_{\pi/4}^{\pi/3} \left( \frac{1}{\cos^2 \varphi} - 2 + \frac{1 + \cos 2\varphi}{2} \right) d\varphi = \\ &= 12,5 \left[ \operatorname{tg} \varphi - \frac{3}{2} \varphi + \frac{\sin 2\varphi}{4} \right]_{\pi/4}^{\pi/3} = \\ &= 12,5 \left( \operatorname{tg} \frac{\pi}{3} - \frac{3}{2} \cdot \frac{\pi}{3} + \frac{\sin \frac{2\pi}{3}}{4} - \operatorname{tg} \frac{\pi}{4} + \frac{3}{2} \cdot \frac{\pi}{4} - \frac{\sin \frac{\pi}{2}}{4} \right) \approx \\ &\approx 12,5 \left( 1,73 - 1,57 + \frac{0,866}{4} - 1 + 1,5 \cdot 0,785 - \frac{1}{4} \right) \approx \\ &\approx 3,85 \text{ területegység.} \end{aligned}$$

## 2. Ívhossz-számítás

Ha az  $A$  és  $B$  pontokkal határolt  $AB$  vonaldarabra — például a 35. ábrán látható módon — beírt poligon hosszának van felső határa, akkor a vonaldarabot rektifikálhatónak mondjuk és a vonaldarab ívhossza ezen felső határral egyenlő.

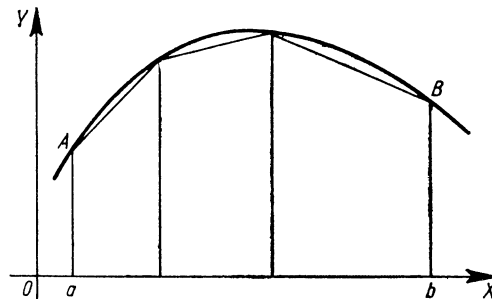

35. ábra

Ha egy  $y=f(x)$  függvény az  $[a, b]$  intervallumban folytonos és differenciálható, továbbá a differenciáhányadosa korlátos, akkor az  $a$  és  $b$  abszcisszák által határolt vonaldarab ívhosszát az

$$s = \int_a^b \sqrt{1+y'^2} dx$$

határozott integrál adja meg.

Ha a görbe paraméteres egyenletrendszerrel adott, akkor a  $t_1$  és  $t_2$  paraméterértékeknek megfelelő pontok közé eső görbedarab ívhossza:

$$s = \int_{t_1}^{t_2} \sqrt{\dot{x}^2 + \dot{y}^2} dt.$$

Ha a görbe egyenlete polárkoordinátákkal adott, akkor a  $(\varphi_1; r_1)$  és  $(\varphi_2; r_2)$  pontok közé eső görbedarab ívhossza:

$$s = \int_{\varphi_1}^{\varphi_2} \sqrt{r^2 + \dot{r}^2} d\varphi.$$

#### Gyakorló feladatok

1. Határozzuk meg az  $y=x^2$  függvény görbéjének az  $x_1=1$  és  $x_2=4$  abszcisszájú pontjai által határolt ívének hosszúságát (36. ábra)!

$$y=x^2; \quad y'=2x.$$

$$s = \int_1^4 \sqrt{1+(2x)^2} dx = ? \text{ Az integrandust helyettesítéssel alakítjuk át:}$$

Legyen  $2x = \operatorname{sh} u$ , akkor  $x = \frac{1}{2} \operatorname{sh} u$ , és  $dx = \frac{1}{2} \operatorname{ch} u du$ . A határokat csak jelöljük, és a visszaalakítás után helyettesítünk.

$$\begin{aligned} s &= \int_{u_1}^{u_2} \sqrt{1+\operatorname{sh}^2 u} \frac{1}{2} \operatorname{ch} u du = \frac{1}{2} \int_{u_1}^{u_2} \operatorname{ch}^2 u du = \\ &= \frac{1}{2} \int_{u_1}^{u_2} \frac{\operatorname{ch} 2u + 1}{2} du = \frac{1}{4} \int_{u_1}^{u_2} (\operatorname{ch} 2u + 1) du = \\ &= \frac{1}{4} \left[ \frac{\operatorname{sh} 2u}{2} + u \right]_{u_1}^{u_2} = \frac{1}{4} [\operatorname{sh} u \operatorname{ch} u + u]_{u_1}^{u_2} = \\ &= \frac{1}{4} [2x\sqrt{1+(2x)^2} + \operatorname{ar} \operatorname{sh} 2x]_1^4. \end{aligned}$$

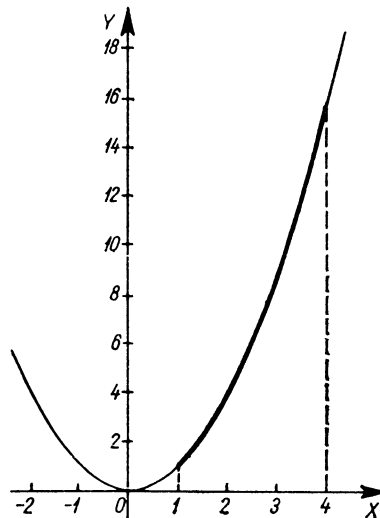

36. ábra

Tudjuk, hogy  $\operatorname{ar} \operatorname{sh} 2x = \ln [2x + \sqrt{(2x)^2 + 1}]$ , ezért

$$\begin{aligned} s &= \frac{1}{4} [2x\sqrt{1+(2x)^2} + \ln (2x + \sqrt{(2x)^2 + 1})]_1^4 = \\ &= \frac{1}{4} [2 \cdot 4\sqrt{1+64} + \ln (8 + \sqrt{1+64}) - 2\sqrt{1+4} - \ln (2 + \sqrt{1+4})] = \\ &= \frac{1}{4} [8\sqrt{65} + \ln (8 + \sqrt{65}) - 2\sqrt{5} - \ln (2 + \sqrt{5})] \approx \\ &\approx 0,25(8 \cdot 8,05 + \ln 16,05 - 2 \cdot 2,24 - \ln 4,24) \approx \\ &\approx 0,25(64,4 + 2,78 - 4,48 - 1,45) = 0,25(67,18 - 5,93) = \\ &= 0,25 \cdot 61,25 \approx 15,31 \text{ hosszúságegység.} \end{aligned}$$

2. Határozzuk meg az  $y=\operatorname{ch} x$  függvény-görbe  $x_1=0$  és  $x_2=3$  abszcisszájú pontjai által határolt ívének hosszát (37. ábra)!

$$y=\operatorname{ch} x; \quad y'=\operatorname{sh} x.$$

$$\begin{aligned} s &= \int_0^3 \sqrt{1+\operatorname{sh}^2 x} dx = \int_0^3 \operatorname{ch} x dx = [\operatorname{sh} x]_0^3 = \\ &= \frac{e^3 - e^{-3}}{2} \approx \frac{20 - \frac{1}{20}}{2} \approx 10 \text{ hosszúságegység.} \end{aligned}$$

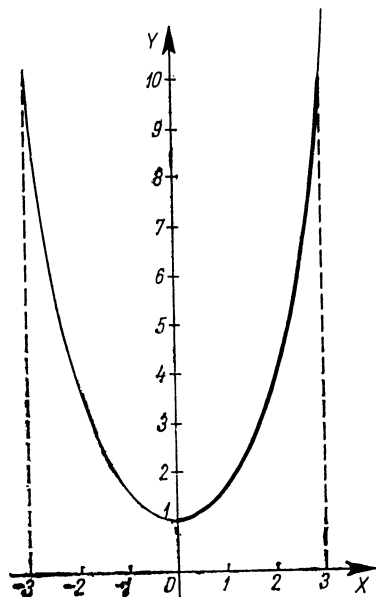

37. ábra

3. Határozzuk meg az  $y = x^{\frac{3}{2}}$  függvény görbéjének az  $x_1 = 2$  és  $x_2 = 4$  abszcisszájú pontjai által határolt ívnek hosszúságát (38. ábra)!

$$y = x^{\frac{3}{2}}; \quad y' = \frac{3}{2} x^{\frac{1}{2}}.$$

$$\begin{aligned} s &= \int_2^4 \sqrt{1 + \frac{9}{4}x} \, dx = \left[ \frac{\left(1 + \frac{9}{4}x\right)^{\frac{3}{2}}}{\frac{3 \cdot 9}{2 \cdot 4}} \right]_2^4 = \\ &= \left[ \frac{8}{27} \sqrt{\left(1 + \frac{9}{4}x\right)^3} \right]_2^4 = \frac{8}{27} \left( \sqrt{10^3} - \sqrt{\left(\frac{11}{2}\right)^3} \right) \approx \\ &\approx \frac{8}{27} (\sqrt{1000} - \sqrt{166,4}) \approx \frac{8}{27} (31,7 - 12,9) = \frac{150,4}{27} \approx \\ &\approx 5,56 \text{ hosszúságegység.} \end{aligned}$$

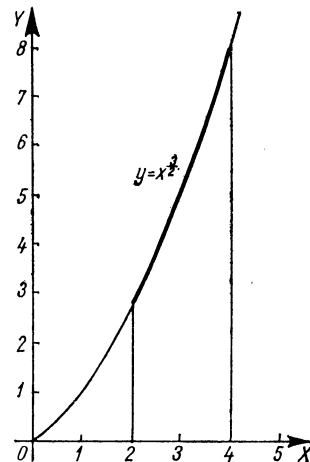

38. ábra

4. Határozzuk meg az  $x^2 + y^2 = 25$  kör ívének hosszát az  $x_1 = 0$  és  $x_2 = 5$  abszcisszájú pontok által határolt szakasz felett (tehát az 5 sugarú negyedkör kerületét) (39. ábra).

$$y^2 = 25 - x^2; \quad y = \sqrt{25 - x^2};$$

$$y' = \frac{1}{2} (25 - x^2)^{-\frac{1}{2}} (-2x) = \frac{-x}{\sqrt{25 - x^2}}.$$

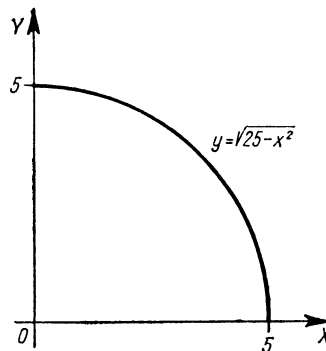

39. ábra

$$\begin{aligned}
 s &= \int_0^5 \sqrt{1 + \frac{x^2}{25-x^2}} dx = \int_0^5 \sqrt{\frac{25-x^2+x^2}{25-x^2}} dx = \\
 &= \int_0^5 \frac{5}{\sqrt{25-x^2}} dx = \frac{1}{5} \int_0^5 \frac{5}{\sqrt{1-\left(\frac{x}{5}\right)^2}} dx = \\
 &= \left[ 5 \arcsin \frac{x}{5} \right]_0^5 = 5(\arcsin 1 - \arcsin 0) = \\
 &= 5 \left[ \frac{\pi}{2} - 0 \right] = \frac{5\pi}{2} \text{ hosszúságegység.}
 \end{aligned}$$

Ez valóban az 5 egység sugarú negyedkör íve.

5. Határozzuk meg az  $y = \ln x$  függvény ívének hosszát az  $x_1=2$  és  $x_2=6$  abszcisszájú pontok által határolt szakaszon (40. ábra)!

$$y = \ln x; \quad y' = \frac{1}{x}.$$

$$s = \int_2^6 \sqrt{1 + \frac{1}{x^2}} dx = \int_2^6 \sqrt{\frac{x^2+1}{x^2}} dx = \int_2^6 \frac{\sqrt{x^2+1}}{x} dx.$$

Helyettesítést alkalmazunk:  $x^2+1 = t^2$ ; így

$$\begin{aligned}
 x &= \sqrt{t^2-1} = (t^2-1)^{\frac{1}{2}}, \quad \text{ebből} \quad dx = \frac{1}{2}(t^2-1)^{-\frac{1}{2}} \cdot 2t dt = \\
 &= \frac{t dt}{\sqrt{t^2-1}}.
 \end{aligned}$$

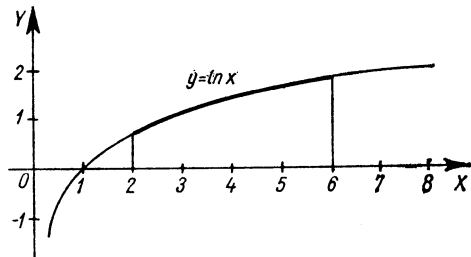

40. ábra

Az új határok  $x_1=2$ , ezért  $t_1=\sqrt{5}$ ; és  $x_2=6$ , ezért  $t_2=\sqrt{37}$ .

$$\begin{aligned}
 s &= \int_{\sqrt{5}}^{\sqrt{37}} \frac{t \cdot t dt}{\sqrt{t^2-1} \sqrt{t^2-1}} = \int_{\sqrt{5}}^{\sqrt{37}} \frac{t^2}{t^2-1} dt = \int_{\sqrt{5}}^{\sqrt{37}} \frac{t^2-1+1}{t^2-1} dt = \\
 &= \int_{\sqrt{5}}^{\sqrt{37}} \left( 1 + \frac{1}{t^2-1} \right) dt.
 \end{aligned}$$

Mivel  $|t| > 1$ , ezért

$$\begin{aligned}
 s &= \left[ t - \ln \frac{t-1}{t+1} \right]_{\sqrt{5}}^{\sqrt{37}} = \sqrt{37} - \ln \frac{\sqrt{37}-1}{\sqrt{37}+1} - \sqrt{5} + \ln \frac{\sqrt{5}-1}{\sqrt{5}+1} \approx \\
 &\approx 6,1 - \ln \frac{5,1}{7,1} - 2,24 + \ln \frac{1,24}{3,24} \approx \\
 &\approx 3,86 - \ln 5,1 + \ln 7,1 + \ln 1,24 - \ln 3,24 \approx \\
 &\approx 3,86 - 1,63 + 1,96 + 0,215 - 1,17 = 3,23 \text{ hosszúságegység.}
 \end{aligned}$$

6. Határozzuk meg az  $y = e^x$  függvény görbéje  $x_1=0$  és  $x_2=3$  abszcisszájú pontjai által határolt ívének hosszát (41. ábra)!

$$y = e^x; \quad y' = e^x; \quad s = \int_0^3 \sqrt{1+e^{2x}} dx.$$

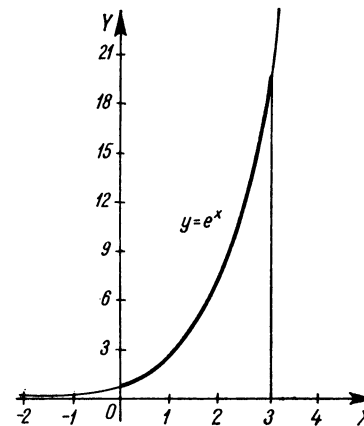

41. ábra

Ilyen alakú integrandusra általános eljárást nem ismerünk; mivel azonban tudjuk, hogy  $\sqrt{1+\operatorname{sh}^2 u} = \operatorname{ch} u$ , a következő helyettesítéssel próbálkozunk: legyen  $e^x = \operatorname{sh} u$ , vagyis  $x = \ln \operatorname{sh} u$  és  $\frac{dx}{du} = \frac{1}{\operatorname{sh} u} \operatorname{ch} u$ , amiből  $dx = \frac{\operatorname{ch} u}{\operatorname{sh} u} du$ .

Az új határokat egyelőre csak jelöljük. Így

$$\begin{aligned} s &= \int_{u_1}^{u_2} \frac{\operatorname{ch}^2 u}{\operatorname{sh} u} du = \int_{u_1}^{u_2} \frac{\operatorname{sh}^2 u + 1}{\operatorname{sh} u} du = \int_{u_1}^{u_2} \left( \operatorname{sh} u + \frac{1}{\operatorname{sh} u} \right) du = \\ &= \int_{u_1}^{u_2} \operatorname{sh} u du + \int_{u_1}^{u_2} \frac{1}{\operatorname{sh} u} du. \end{aligned}$$

A második tag integrálja:

$$\begin{aligned} \int_{u_1}^{u_2} \frac{1}{\operatorname{sh} u} du &= \int_{u_1}^{u_2} \frac{1}{2 \operatorname{sh} \frac{u}{2} \operatorname{ch} \frac{u}{2}} du = \\ &= \int_{u_1}^{u_2} \frac{\frac{1}{2} \frac{2}{\operatorname{ch}^2 \frac{u}{2}}}{\operatorname{th} \frac{u}{2}} du = \left[ \ln \left| \operatorname{th} \frac{u}{2} \right| \right]_{u_1}^{u_2}. \end{aligned}$$

Így az eredeti integrál:

$$\begin{aligned} \int_{u_1}^{u_2} \frac{\operatorname{ch}^2 u}{\operatorname{sh} u} du &= \left[ \operatorname{ch} u + \ln \left| \operatorname{th} \frac{u}{2} \right| \right]_{u_1}^{u_2} = \\ &= \left[ \sqrt{\operatorname{sh}^2 u + 1} + \frac{1}{2} \ln \frac{\sqrt{\operatorname{sh}^2 u + 1} - 1}{\sqrt{\operatorname{sh}^2 u + 1} + 1} \right]_{u_1}^{u_2} = \\ &= \left[ \sqrt{e^{2x} + 1} + \frac{1}{2} \ln \frac{\sqrt{e^{2x} + 1} - 1}{\sqrt{e^{2x} + 1} + 1} \right]_0^3 = \\ &= \sqrt{e^0 + 1} + \frac{1}{2} \ln \frac{\sqrt{e^0 + 1} - 1}{\sqrt{e^0 + 1} + 1} - \sqrt{e^3 + 1} - \frac{1}{2} \ln \frac{\sqrt{e^3 + 1} - 1}{\sqrt{e^3 + 1} + 1} \approx \end{aligned}$$

$$\begin{aligned} &\approx 20 + \frac{1}{2} \ln \frac{20-1}{20+1} - \sqrt{2} - \frac{1}{2} \ln \frac{\sqrt{2}-1}{\sqrt{2}+1} \approx \\ &\approx 20 + \frac{1}{2} \ln \frac{19}{21} - 1,41 - \frac{1}{2} \ln \frac{0,41}{2,41} = 18,59 + \frac{1}{2} \ln \frac{19 \cdot 2,41}{21 \cdot 0,41} \approx \\ &\approx 18,59 + \frac{1}{2} \ln 5,3 \approx 18,59 + \frac{1,68}{2} = 18,59 + 0,84 = \\ &= 19,43 \text{ hosszúságegység.} \end{aligned}$$

7. Határozzuk meg az  $y = \ln \sin x$  függvény görbéje  $x_1 = \frac{\pi}{6}$  és  $x_2 = \frac{\pi}{2}$  abszcisszákat által határolt ívének hosszúságát (42. ábra).

$$\begin{aligned} s &= \int_{\pi/6}^{\pi/2} \sqrt{1+y'^2} dx = \int_{\pi/6}^{\pi/2} \sqrt{1 + \left( \frac{\cos x}{\sin x} \right)^2} dx = \\ &= \int_{\pi/6}^{\pi/2} \sqrt{1 + \frac{\cos^2 x}{\sin^2 x}} dx = \int_{\pi/6}^{\pi/2} \sqrt{\frac{\sin^2 x + \cos^2 x}{\sin^2 x}} dx = \\ &= \int_{\pi/6}^{\pi/2} \frac{1}{\sin x} dx. \end{aligned}$$

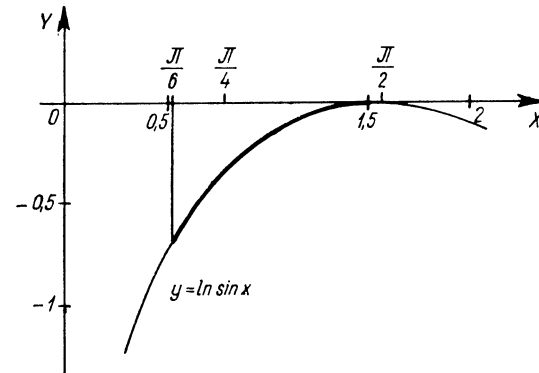

42. ábra



Most az  $R(\sin x)$  alakú integrandusra szokásos helyettesítést végezzük:

Legyen  $t = \operatorname{tg} \frac{x}{2}$ , ekkor

$$\sin x = 2 \sin \frac{x}{2} \cos \frac{x}{2} = \frac{2 \operatorname{tg} \frac{x}{2} \cos^2 \frac{x}{2}}{\sin^2 \frac{x}{2} + \cos^2 \frac{x}{2}} =$$

$$= \frac{2 \operatorname{tg} \frac{x}{2}}{\frac{\sin^2 \frac{x}{2}}{\cos^2 \frac{x}{2}} + 1} = \frac{2t}{1+t^2}; \quad x = 2 \operatorname{arc} \operatorname{tg} t;$$

tehát  $\frac{dx}{dt} = 2 \frac{1}{1+t^2}$  és  $dx = \frac{2}{1+t^2} dt$ ;

ha  $x = \frac{\pi}{6}$ , akkor  $t = \operatorname{tg} \frac{\pi}{12} = \operatorname{tg} 15^\circ \approx 0,268$ ,

ha  $x = \frac{\pi}{2}$ , akkor  $t = \operatorname{tg} \frac{\pi}{4} = \operatorname{tg} 45^\circ = 1$ .

Így

$$s = \int_{\operatorname{tg} 15^\circ}^{\operatorname{tg} 45^\circ} \frac{1+t^2}{2t} \cdot \frac{2}{1+t^2} dt = \int_{\operatorname{tg} 15^\circ}^{\operatorname{tg} 45^\circ} \frac{dt}{t} = [\ln |t|]_{\operatorname{tg} 15^\circ}^{\operatorname{tg} 45^\circ} \approx [\ln t]_{0,268}^1 =$$

$$= \ln 1 - \ln 0,268 = -\ln 0,268 = -\ln \frac{2,68}{10} =$$

$$= \ln 10 - \ln 2,68 \approx 2,3 - 0,986 = 1,314 \text{ hosszúságegység.}$$

8. Határozzuk meg az  $y = \ln(x^2 - 1)$  függvény  $x_1 = 2$  és  $x_2 = 4$  abszciszájú pontjai által határolt ívének hosszúságát (43. ábra)! (Az integrandus értelmezési tartománya  $|x| > 1$ , tehát értelmezve van az egész integrálási intervallumban.)

$$s = \int_2^4 \sqrt{1+y'^2} dx.$$

$$y = \ln(x^2 - 1); \quad y' = \frac{1}{x^2 - 1} \cdot 2x.$$

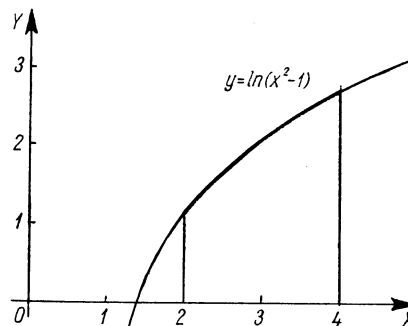

43. ábra

$$s = \int_2^4 \sqrt{1 + \frac{4x^2}{(x^2-1)^2}} dx = \int_2^4 \sqrt{\frac{x^4 - 2x^2 + 1 + 4x^2}{(x^2-1)^2}} dx =$$

$$= \int_2^4 \frac{\sqrt{x^4 + 2x^2 + 1}}{x^2 - 1} dx = \int_2^4 \frac{x^2 + 1}{x^2 - 1} dx = \int_2^4 \frac{x^2 - 1 + 2}{x^2 - 1} dx =$$

$$= \int_2^4 \left(1 + \frac{2}{x^2 - 1}\right) dx = \int_2^4 dx + 2 \int_2^4 \frac{1}{x^2 - 1} dx =$$

$$= [x]_2^4 + 2 \left[ -\ln \sqrt{\frac{x-1}{x+1}} \right]_2^4 =$$

$$= 4 - 2 - 2 \ln \sqrt{\frac{3}{5}} + 2 \ln \sqrt{\frac{1}{3}} =$$

$$= 2 + \ln \frac{1}{3} \cdot \frac{5}{3} = 2 + \ln \frac{5}{9} =$$

$$= 2 + \ln 5 - \ln 9 \approx 2 + 1,61 - 2,2 =$$

$$= 1,41 \text{ hosszúságegység.}$$

Most paraméteres alakban adott függvények ívhosszának kiszámításával foglalkozunk.

9. Határozzuk meg a ciklois ívhosszát (44. ábra)! A ciklois paraméteres egyenletrendszere:

$$x = a(t - \sin t); \quad y = a(1 - \cos t).$$

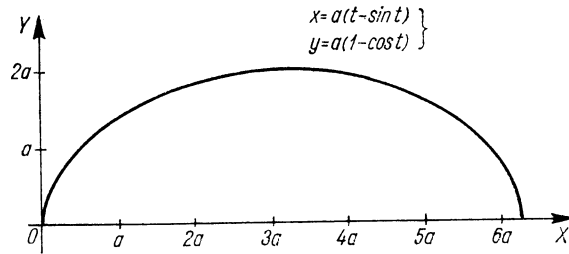

44. ábra

A deriváltak és négyzetösszegük:

$$\dot{x} = a(1 - \cos t); \quad \dot{y} = a \sin t.$$

$$\dot{x}^2 + \dot{y}^2 = a^2(1 - 2 \cos t + \cos^2 t) + a^2 \sin^2 t =$$

$$= a^2 - 2a^2 \cos t + a^2 \cos^2 t + a^2 \sin^2 t = 2a^2(1 - \cos t).$$

A határok: 0 és  $2\pi$  (ugyanis  $t$  a körnek radiánban mért elfordulási szöge).

$$s = \int_0^{2\pi} \sqrt{2a^2(1 - \cos t)} dt = a\sqrt{2} \int_0^{2\pi} \sqrt{1 - \cos t} dt.$$

Az integrandust átalakítjuk, ugyanis

$$\frac{1 - \cos t}{2} = \sin^2 \frac{t}{2}, \text{ vagyis } 1 - \cos t = 2 \sin^2 \frac{t}{2}.$$

$$s = a\sqrt{2} \int_0^{2\pi} \sqrt{1 - \cos t} dt = a\sqrt{2} \int_0^{2\pi} \sqrt{2 \sin^2 \frac{t}{2}} dt =$$

$$= 2a \int_0^{2\pi} \sin \frac{t}{2} dt = 2a \left[ -\frac{\cos \frac{t}{2}}{\frac{1}{2}} \right]_0^{2\pi} =$$

$$= -4a(\cos \pi - \cos 0) = -4a(-1 - 1) = 8a.$$

10. Határozzuk meg a negyedkör ívének hosszát (45. ábra). A kör paraméteres egyenletrendszere:

$$x = r \cos t; \quad y = r \sin t.$$

$$\dot{x}^2 + \dot{y}^2 = [r(-\sin t)]^2 + (r \cos t)^2 = r^2.$$

$$s = \int_0^{\pi/2} \sqrt{r^2} dt = \int_0^{\pi/2} r dt = [rt]_0^{\pi/2} = r \cdot \frac{\pi}{2}.$$

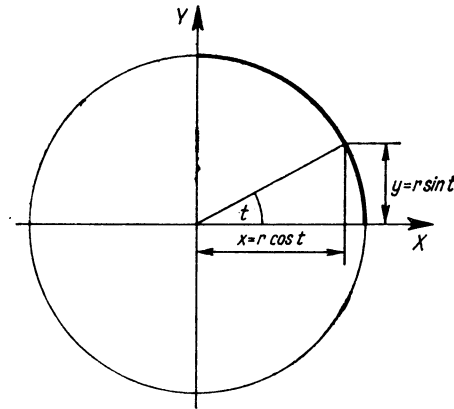

45. ábra

Valóban! A körön ívhosszat úgy számítunk ki, hogy a középponti szöget [esetünkben  $(\pi/2)$ ] szorozzuk a kör sugarával.

11. Határozzuk meg a következő egyenletrendszerrel adott asztrois  $t_1=0$  és  $t_2=\frac{\pi}{3}$  paraméterértékekhez tartozó pontjai által határolt ívének hosszát (46. ábra).

$$x = 5 \cos^3 t; \quad y = 5 \sin^3 t.$$

A deriváltak négyzetösszege:

$$\dot{x} = 15 \cos^2 t (-\sin t) = -15 \cos^2 t \sin t;$$

$$\dot{y} = 15 \sin^2 t \cos t.$$

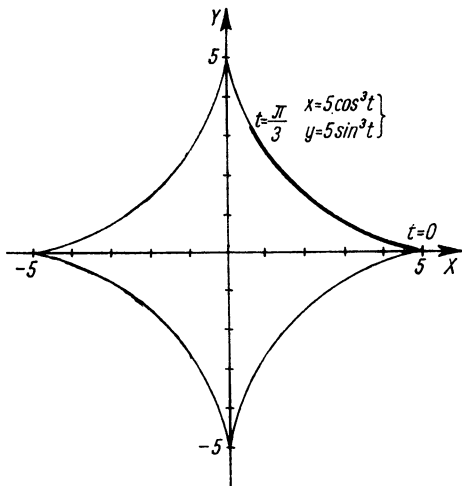

46. ábra

$$\begin{aligned} \dot{x}^2 + \dot{y}^2 &= 225 (\sin^2 t \cos^4 t + \sin^4 t \cos^2 t) = \\ &= 225 \sin^2 t \cos^2 t (\cos^2 t + \sin^2 t) = 225 \sin^2 t \cos^2 t. \\ s &= \int_0^{\pi/3} \sqrt{225 \sin^2 t \cos^2 t} dt = 15 \int_0^{\pi/3} \sin t \cos t dt = \\ &= 15 \left[ \frac{\sin^2 t}{2} \right]_0^{\pi/3} = \frac{15}{2} \left( \sin^2 \frac{\pi}{3} - \sin^2 0 \right) = 7,5 \cdot \frac{3}{4} = \\ &= 7,5 \cdot 0,75 = 5,625. \end{aligned}$$

12. Határozzuk meg az  $x=2t$ ;  $y=3t^2$  paraméteres egyenletrendszerrel adott parabola  $t_1=2$  és  $t_2=5$  paraméterértékekhez tartozó pontjai által határolt ívének hosszát (47. ábra).

$$s = \int_2^5 \sqrt{\dot{x}^2 + \dot{y}^2} dt = \int_2^5 \sqrt{4 + 36t^2} dt = 2 \int_2^5 \sqrt{1 + 9t^2} dt.$$

Az integrált helyettesítéssel alakítjuk át.

Legyen  $3t = \text{sh } u$ ; vagyis  $t = \frac{1}{3} \text{sh } u$ ; ekkor  $dt = \frac{1}{3} \text{ch } u du$ .

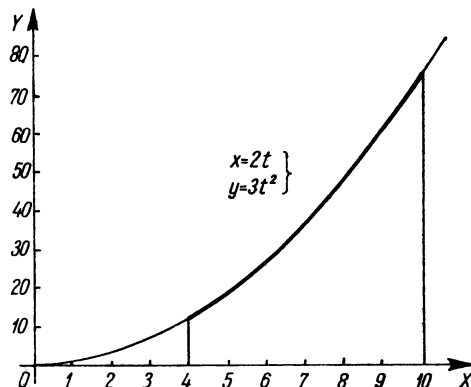

47. ábra

Az új integrálási határokat csak jelezzük:

$$s = 2 \int_{u_1}^{u_2} \sqrt{1 + \text{sh}^2 u} \frac{1}{3} \text{ch } u du = \frac{2}{3} \int_{u_1}^{u_2} \text{ch}^2 u du.$$

Mivel  $\text{ch}^2 u = \frac{1 + \text{ch } 2u}{2}$ , ezért

$$s = \frac{2}{3} \int_{u_1}^{u_2} \frac{1 + \text{ch } 2u}{2} du = \frac{1}{3} \int_{u_1}^{u_2} (1 + \text{ch } 2u) du = \frac{1}{3} \left[ u + \frac{\text{sh } 2u}{2} \right]_{u_1}^{u_2}.$$

Visszahelyettesítjük a  $t$  változót:

$$u = \text{ar sh } 3t = \ln(3t + \sqrt{9t^2 + 1});$$

$$\frac{\text{sh } 2u}{2} = \frac{2 \text{sh } u \text{ch } u}{2} = \text{sh } u \text{ch } u = \text{sh } u \sqrt{1 + \text{sh}^2 u} = 3t \sqrt{1 + 9t^2}.$$

$$\begin{aligned} s &= \frac{1}{3} [\ln(3t + \sqrt{9t^2 + 1}) + 3t \sqrt{1 + 9t^2}]_2^5 = \\ &= \frac{1}{3} [\ln(15 + \sqrt{226}) + 15 \sqrt{226} - \ln(6 + \sqrt{37}) - 6 \sqrt{37}] \approx \\ &\approx \frac{1}{3} (\ln 30 + 225 - \ln 12 - 36) = \frac{1}{3} \left( \ln \frac{30}{12} + 189 \right) \approx \\ &\approx \frac{1}{3} (0,92 + 189) = \frac{189,92}{3} \approx 63,31 \text{ hosszúságegység.} \end{aligned}$$

13. Határozzuk meg az  $x=t^2$ ;  $y=2t^3$  paraméteres egyenletű Neil-féle szemikubikus parabola  $t_1=1$  és  $t_2=3$  paraméterértékekkel adott pontjai közé eső ívnek hosszát (48. ábra)!

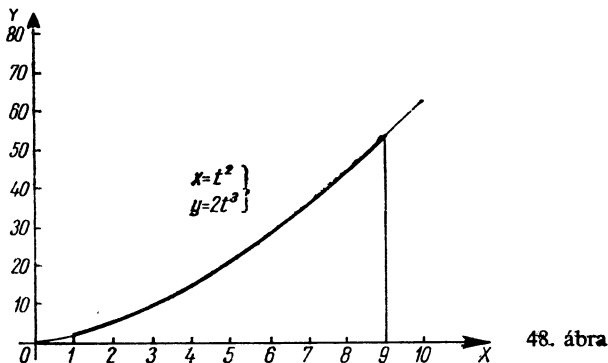

48. ábra

$$\dot{x}=2t; \quad \dot{y}=6t^2.$$

$$\begin{aligned} s &= \int_1^3 \sqrt{\dot{x}^2 + \dot{y}^2} dt = \int_1^3 \sqrt{4t^2 + 36t^4} dt = \int_1^3 2t\sqrt{1+9t^2} dt = \\ &= \frac{1}{9} \int_1^3 18t\sqrt{1+9t^2} dt = \frac{1}{9} \left[ (1+9t^2)^{\frac{3}{2}} \cdot \frac{2}{3} \right]_1^3 = \\ &= \frac{2}{27} [\sqrt{(1+9t^2)^3}]_1^3 = \frac{2}{27} (82\sqrt{82} - 10\sqrt{10}) \approx \\ &\approx \frac{2}{27} (742,6 - 31,7) \approx 52,6 \text{ hosszúságegység.} \end{aligned}$$

14. Egy parabola paraméteres egyenletrendszer:

$$x = \sqrt{2} t^2; \quad y = 2 - t.$$

Határozzuk meg a  $t_1=1$  és  $t_2=3$  paraméterértékekhez tartozó pontjai által határolt ív hosszát (49. ábra)!

$$\dot{x} = 2\sqrt{2} t; \quad \dot{y} = -1.$$

$$s = \int_1^3 \sqrt{\dot{x}^2 + \dot{y}^2} dt = \int_1^3 \sqrt{8t^2 + 1} dt.$$

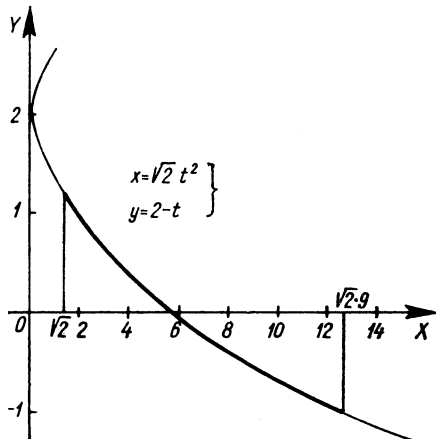

49. ábra

Alkalmazzuk a  $\text{sh } u = \sqrt[3]{8} t$  helyettesítést, ekkor

$$t = \frac{1}{\sqrt[3]{8}} \text{sh } u \text{ és } dt = \frac{\text{ch } u}{\sqrt[3]{8}} du.$$

Az ívhossz:

$$\begin{aligned} s &= \int_{u_1}^{u_2} \sqrt{\text{sh}^2 u + 1} \frac{\text{ch } u}{\sqrt[3]{8}} du = \frac{1}{\sqrt[3]{8}} \int_{u_1}^{u_2} \text{ch}^2 u du = \\ &= \frac{1}{\sqrt[3]{8}} \int_{u_1}^{u_2} \frac{\text{ch } 2u + 1}{2} du = \frac{1}{2\sqrt[3]{8}} \left[ \frac{\text{sh } 2u}{2} + u \right]_{u_1}^{u_2}. \end{aligned}$$

Az eredeti  $t$  változót visszahelyettesítve:

$$\frac{\text{sh } 2u}{2} = \text{sh } u \text{ ch } u = \sqrt[3]{8} t \sqrt{8t^2 + 1};$$

$$u = \text{ar sh } \sqrt[3]{8} t = \ln(\sqrt[3]{8} t + \sqrt{8t^2 + 1}).$$

$$\begin{aligned} s &= \frac{1}{2\sqrt[3]{8}} [\sqrt[3]{8} t \sqrt{8t^2 + 1} + \ln(\sqrt[3]{8} t + \sqrt{8t^2 + 1})]_1^3 = \\ &= \frac{1}{2\sqrt[3]{8}} [3\sqrt[3]{8} \sqrt{73} + \ln(3\sqrt[3]{8} + \sqrt{73}) - \sqrt[3]{8} \sqrt{9} - \ln(\sqrt[3]{8} + \sqrt{9})] \approx \end{aligned}$$

$$\begin{aligned} &\approx \frac{1}{2\sqrt{8}} [3 \cdot 2,83 \cdot 8,55 + \ln(3 \cdot 2,83 + 8,55) - 8,5 - \ln(2,83 + 3)] \approx \\ &\approx \frac{1}{2\sqrt{8}} [72,6 + \ln(8,5 + 8,55) - 8,5 - \ln 5,83] \approx \\ &\approx \frac{1}{2\sqrt{8}} \left( 64,1 + \ln \frac{17,05}{5,83} \right) \approx \frac{1}{2\sqrt{8}} (64,1 + \ln 2,92) \approx \\ &\approx \frac{1}{2\sqrt{8}} (64,1 + 1,07) \approx \frac{65,17}{5,65} \approx 11,5 \text{ hosszúságegység.} \end{aligned}$$

15. Határozzuk meg az alábbi paraméteres egyenletrendszerrel adott függvény görbéjének a  $t_1 = \frac{\pi}{4}$  és  $t_2 = \frac{\pi}{3}$  paraméterértékekhez tartozó pontok közé eső ívének hosszúságát (50. ábra)!

$$x = t \sin t; \quad y = t \cos t.$$

$$\dot{x} = \sin t + t \cos t; \quad y = \cos t - t \sin t.$$

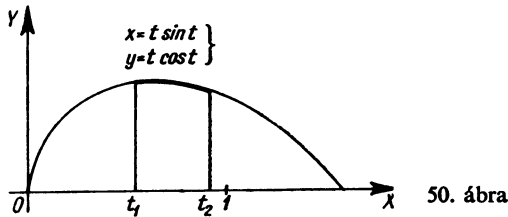

A két derivált négyzetösszege

$$\begin{aligned} \dot{x}^2 + \dot{y}^2 &= (\sin t + t \cos t)^2 + (\cos t - t \sin t)^2 = \\ &= \sin^2 t + 2t \sin t \cos t + t^2 \cos^2 t + \cos^2 t - 2t \sin t \cos t + t^2 \sin^2 t = \\ &= 1 + t^2. \end{aligned}$$

$$s = \int_{\pi/4}^{\pi/3} \sqrt{\dot{x}^2 + \dot{y}^2} dt = \int_{\pi/4}^{\pi/3} \sqrt{1+t^2} dt.$$

A  $t = \text{sh } u$  helyettesítéssel, figyelembe véve, hogy ekkor  $dt = \text{ch } u du$ ,

$$\begin{aligned} s &= \int_{u_1}^{u_2} \sqrt{1 + \text{sh}^2 u} \text{ch } u du = \int_{u_1}^{u_2} \text{ch}^2 u du = \\ &= \int_{u_1}^{u_2} \frac{\text{ch } 2u + 1}{2} du = \frac{1}{2} \left[ \frac{\text{sh } 2u}{2} + u \right]_{u_1}^{u_2}. \end{aligned}$$

Mivel

$$\frac{\text{sh } 2u}{2} = \text{sh } u \text{ch } u = t \sqrt{t^2 + 1}, \text{ és } u = \text{ar sh } t = \ln(t + \sqrt{t^2 + 1}),$$

ezért

$$\begin{aligned} s &= \frac{1}{2} [t \sqrt{t^2 + 1} + \ln(t + \sqrt{t^2 + 1})]_{\pi/4}^{\pi/3} = \\ &= \frac{1}{2} \left[ \frac{\pi}{3} \sqrt{\frac{\pi^2}{9} + 1} + \ln \left( \frac{\pi}{3} + \sqrt{\frac{\pi^2}{9} + 1} \right) - \frac{\pi}{4} \sqrt{\frac{\pi^2}{16} + 1} - \ln \left( \frac{\pi}{4} + \sqrt{\frac{\pi^2}{16} + 1} \right) \right]. \end{aligned}$$

Behelyettesítve a  $\frac{\pi}{3} \approx 1,05$  és  $\frac{\pi}{4} \approx 0,785$  közelítő értékeket, a keresett ívhossz:

$$\begin{aligned} s &\approx \frac{1}{2} [1,05 \sqrt{1,05^2 + 1} + \ln(1,05 + \sqrt{1,05^2 + 1}) - \\ &- 0,785 \sqrt{0,785^2 + 1} - \ln(0,785 + \sqrt{0,785^2 + 1})] \approx \\ &\approx 0,5 [1,05 \sqrt{1,1 + 1} + \ln(1,05 + \sqrt{1,1 + 1}) - \\ &- 0,785 \sqrt{0,62 + 1} - \ln(0,785 + \sqrt{0,62 + 1})] = \\ &= 0,5 [1,05 \sqrt{2,1} + \ln(1,05 + \sqrt{2,1}) - 0,785 \sqrt{1,62} - \\ &- \ln(0,785 + \sqrt{1,62})] \approx 0,5 (1,52 + \ln 2,5 - 0,996 - \ln 2,055) = \\ &= 0,5 \left( 0,524 + \ln \frac{2,5}{2,055} \right) \approx 0,5 (0,524 + \ln 1,22) \approx 0,5 (0,524 + 0,2) \approx \\ &= 0,362 \text{ hosszúságegység.} \end{aligned}$$

16. Határozzuk meg az archimedesi spirális ívhosszát a  $\varphi_1=0$ ,  $\varphi_2=1$  határok között (51. ábra)!

$$r=a\varphi; \quad \dot{r}=a.$$

$$s = \int_0^1 \sqrt{r^2 + \dot{r}^2} d\varphi = \int_0^1 \sqrt{a^2\varphi^2 + a^2} d\varphi = a \int_0^1 \sqrt{\varphi^2 + 1} d\varphi.$$

A gyökjel alatti mennyiséget helyettesítéssel alakítjuk át.

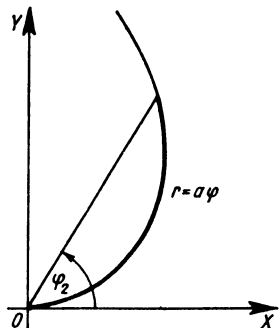

51. ábra

Legyen  $\varphi = \text{sh } t$ ; ekkor  $\varphi^2 + 1 = \text{sh}^2 t + 1 = \text{ch}^2 t$ , és  $d\varphi = \text{ch } t dt$ .

A határok kiszámítása: ha  $\varphi_1=0$ , akkor  $t_1=0$ ; ha  $\varphi_2=1$ , akkor

$$1 = \text{sh } t_2 = \frac{e^{t_2} - e^{-t_2}}{2} \cdot 2e^{t_2}; \quad 2e^{t_2} = e^{2t_2} - 1; \quad e^{2t_2} - 2e^{t_2} - 1 = 0;$$

$$e^{t_2} = \frac{2 \pm \sqrt{4+4}}{2} = \frac{2 \pm 2\sqrt{2}}{2} = 1 \pm \sqrt{2}; \quad t_2 = 0,88.$$

$e^{t_2} = 1 + \sqrt{2}$  a valós számok körében nem oldható meg. Tehát

$$s = a \int_0^{0,88} \text{ch}^2 t dt = a \int_0^{0,88} \frac{\text{ch } 2t + 1}{2} dt = a \left[ \frac{\text{sh } 2t}{4} + \frac{t}{2} \right]_0^{0,88} =$$

$$= a \left( \frac{\text{sh } 1,76}{4} + 0,44 - 0 \right) = a \left( \frac{e^{1,76} - e^{-1,76}}{8} + 0,44 \right) \approx$$

$$\approx a \left( \frac{5,8 - \frac{1}{5,8}}{8} + 0,44 \right) \approx a \left( \frac{5,8 - 0,172}{8} + 0,44 \right) =$$

$$= a \left( \frac{5,628}{8} + 0,44 \right) = a(0,7035 + 0,44) = 1,1435a \approx 1,14a.$$

Legyen  $a=10$ , vagyis  $r=10\varphi$ ; akkor

$$s = \int_0^1 \sqrt{r^2 + \dot{r}^2} d\varphi = 1,14 \cdot 10 = 11,4 \text{ hosszúságegység.}$$

17. Határozzuk meg az  $r=2e^{3\varphi}$  egyenletű logaritmikuss spirális ívhosszát, ha  $0 \leq \varphi \leq \frac{\pi}{6}$  (52. ábra).

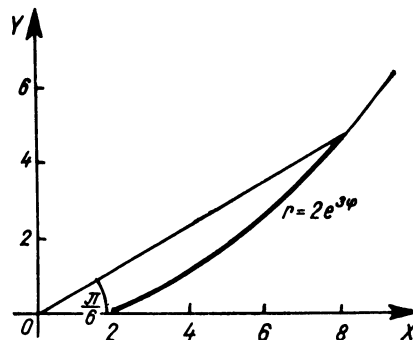

52. ábra

$$r=2e^{3\varphi}; \quad \dot{r}=6e^{3\varphi}.$$

$$s = \int_0^{\pi/6} \sqrt{r^2 + \dot{r}^2} d\varphi = \int_0^{\pi/6} \sqrt{4e^{6\varphi} + 36e^{6\varphi}} d\varphi = \int_0^{\pi/6} \sqrt{40e^{6\varphi}} d\varphi =$$

$$= \sqrt{40} \int_0^{\pi/6} e^{3\varphi} d\varphi = \sqrt{40} \left[ \frac{e^{3\varphi}}{3} \right]_0^{\pi/6} = \frac{\sqrt{40}}{3} (e^{\pi/2} - e^0) \approx$$

$$\approx \frac{\sqrt{40}}{3} (e^{1,57} - 1) \approx \frac{6,32}{3} (4,8 - 1) \approx 8.$$

18. Határozzuk meg adott hiperbolikus spirális  $\varphi_1 = \frac{\pi}{3}$  és  $\varphi_2 = \frac{\pi}{2}$  polárszögek által határolt ívének hosszúságát (53. ábra)! A hiperbolikus spirális polárkoordinátás egyenlete:

$$r = \frac{5}{\varphi}; \quad \dot{r} = -\frac{5}{\varphi^2};$$

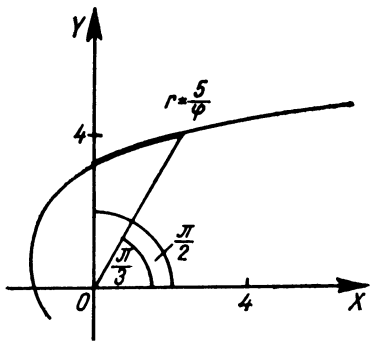

53. ábra

$$s = \int_{\pi/3}^{\pi/2} \sqrt{r^2 + \dot{r}^2} d\varphi = 5 \int_{\pi/3}^{\pi/2} \sqrt{\frac{1}{\varphi^2} + \frac{1}{\varphi^4}} d\varphi =$$

$$= 5 \int_{\pi/3}^{\pi/2} \frac{1}{\varphi^2} \sqrt{\varphi^2 + 1} d\varphi.$$

Legyen  $\varphi = \text{sh } u$ ; tekintetbe véve, hogy  $d\varphi = \text{ch } u \, du$  (arról, hogy a határokat is átszámítjuk-e  $u$ -ra, vagy pedig visszahelyettesítjük a  $\varphi$  változót, később döntünk), az ívhossz:

$$s = 5 \int_{u_1}^{u_2} \frac{\sqrt{\text{sh}^2 u + 1}}{\text{sh}^2 u} \text{ch } u \, du = 5 \int_{u_1}^{u_2} \frac{\text{sh}^2 u + 1}{\text{sh}^2 u} du =$$

$$= 5 \int_{u_1}^{u_2} \left( 1 + \frac{1}{\text{sh}^2 u} \right) du = 5[u - \text{cth } u]_{u_1}^{u_2}.$$

Behelyettesítjük a határokat: ha  $\varphi_1 = \frac{\pi}{3}$ , akkor

$$u_1 = \text{ar sh } \varphi = \ln(\varphi + \sqrt{\varphi^2 + 1}) =$$

$$= \ln\left(\frac{\pi}{3} + \sqrt{\left(\frac{\pi}{3}\right)^2 + 1}\right) \approx \ln(1,05 + \sqrt{1,05^2 + 1}) \approx$$

$$\approx \ln(1,05 + \sqrt{1,1 + 1}) = \ln(1,05 + \sqrt{2,1}) \approx$$

$$\approx \ln(1,05 + 1,45) = \ln 2,5 \approx 0,91,$$

ha  $\varphi_2 = \frac{\pi}{2}$ , akkor

$$u_2 = \text{ar sh } \frac{\pi}{2} = \ln\left(\frac{\pi}{2} + \sqrt{\left(\frac{\pi}{2}\right)^2 + 1}\right) \approx$$

$$\approx \ln(1,57 + \sqrt{1,57^2 + 1}) \approx \ln(1,57 + \sqrt{3,46}) \approx$$

$$\approx \ln(1,57 + 1,86) = \ln 3,43 \approx 1,23.$$

Az  $u$ -ra kapott értékeket behelyettesítjük:

$$s = 5[u - \text{cth } u]_{0,91}^{1,23} = 5(1,23 - \text{cth } 1,23 - 0,91 + \text{cth } 0,91).$$

További részletszámítások:

$$\text{cth } 1,23 = \frac{e^{1,23} + e^{-1,23}}{e^{1,23} - e^{-1,23}} \approx \frac{3,42 + 0,292}{3,42 - 0,292} = \frac{3,712}{3,128} \approx 1,19;$$

$$\text{cth } 0,91 = \frac{e^{0,91} + e^{-0,91}}{e^{0,91} - e^{-0,91}} \approx \frac{2,48 + 0,404}{2,48 - 0,404} = \frac{2,884}{2,076} \approx 1,38.$$

$$s = 5(0,32 - 1,19 + 1,38) = 5(1,70 - 1,19) = 2,55 \text{ hosszúságegység.}$$

19. Határozzuk meg az  $r = 2(1 + \cos \varphi)$  egyenletű kardioid  $\varphi_1 = 0$  és  $\varphi_2 = \frac{\pi}{2}$  polárszögekhez tartozó pontok által határolt ívének hosszát (54. ábra)!

$$r = 2(1 + \cos \varphi); \quad \dot{r} = -2 \sin \varphi.$$

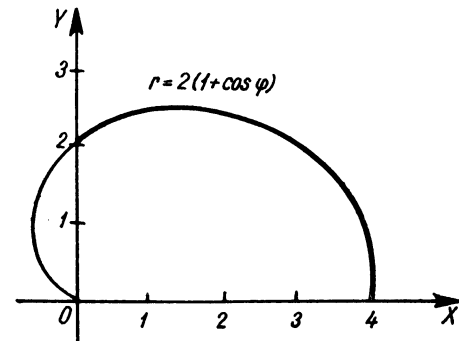

54. ábra

Először az integrandus gyökjel alatti részét határozzuk meg:

$$\begin{aligned} r^2 + \dot{r}^2 &= [2(1 + \cos \varphi)]^2 + (-2 \sin \varphi)^2 = \\ &= 4(1 + 2 \cos \varphi + \cos^2 \varphi) + 4 \sin^2 \varphi = \\ &= 4 + 8 \cos \varphi + 4 \cos^2 \varphi + 4 \sin^2 \varphi = 8(1 + \cos \varphi). \end{aligned}$$

$$\begin{aligned} s &= \int_0^{\pi/2} \sqrt{r^2 + \dot{r}^2} d\varphi = \int_0^{\pi/2} \sqrt{8(1 + \cos \varphi)} d\varphi = \\ &= 2\sqrt{2} \int_0^{\pi/2} \sqrt{1 + \cos \varphi} d\varphi. \end{aligned}$$

Mivel  $2 \operatorname{ch}^2 \frac{\varphi}{2} = 1 + \cos \varphi$ , ezért

$$\begin{aligned} s &= 2\sqrt{2} \int_0^{\pi/2} \sqrt{2 \operatorname{ch}^2 \frac{\varphi}{2}} d\varphi = 4 \int_0^{\pi/2} \operatorname{ch} \frac{\varphi}{2} d\varphi = \\ &= 8 \left[ \operatorname{sh} \frac{\varphi}{2} \right]_0^{\pi/2} = 8 \operatorname{sh} \frac{\pi}{4} = 8 \frac{e^{\frac{\pi}{4}} - e^{-\frac{\pi}{4}}}{2} = 4(e^{\frac{\pi}{4}} - e^{-\frac{\pi}{4}}) \approx \\ &\approx 4(e^{0,785} - e^{-0,785}) \approx 4 \left( 2,19 - \frac{1}{2,19} \right) \approx 6,936 \text{ hosszúságegység.} \end{aligned}$$

### 3. Forgástestek felszíne

Csak olyan felületek felszínének meghatározásával foglalkozunk, amelyek valamilyen folytonos  $y=f(x)$  görbe  $X$ -tengely körüli forgatásával vagy  $x=g(y)$  görbe  $Y$ -tengely körüli forgatásával keletkeznek.

Ha egy folytonos függvény görbéje valamely  $[a, b]$  szakaszon rektifikálható, akkor az  $X$ -, ill.  $Y$ -tengely körüli forgatásával kapható forgásfelületnek (vagyis a forgástest palástjának) a felszíne is meghatározható.

Ha az  $y=f(x)$  függvény görbéjének  $X$ -tengely körüli forgatásával keletkező forgástest palástjának felszínét akarjuk kiszámítani az  $a, b$  határok között, akkor az alábbi határozott integrál értékeként kapjuk meg:

$$F_x(a, b) = 2\pi \int_a^b y \sqrt{1 + y'^2} dx.$$

Ha a forgástengely az  $Y$ -tengely és a szakasz végpontja  $y=A$  és  $y=B$ , akkor a palást felszíne

$$F_y(A, B) = 2\pi \int_A^B x \sqrt{1 + x'^2} dy,$$

ahol  $x$  az  $y=f(x)$  függvény inverze, vagyis  $x=f^{-1}(y)=g(y)$ , valamint  $x'=\frac{dx}{dy}$  (55. ábra).

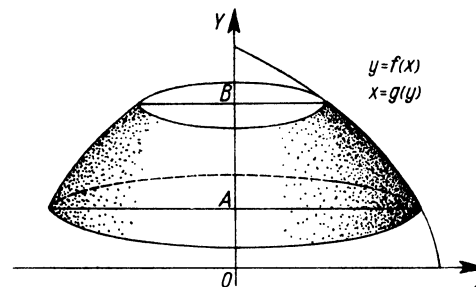

55. ábra

Ha a függvény paraméteres alakban adott, akkor a  $t_1$  és  $t_2$  paramétereknek megfelelő pontok által határolt görbe  $X$ -tengely körüli forgatásából adódó forgástest palástjának felszíne

$$F_x(t_1, t_2) = 2\pi \int_{t_1}^{t_2} y(t) \sqrt{\dot{x}^2(t) + \dot{y}^2(t)} dt.$$

#### Gyakorló feladatok

1. Határozzuk meg az  $y = \sqrt{25 - x^2}$  félkör forgatásával keletkező gömb felszínét (56. ábra)! Az integrálás határai  $-5$  és  $5$ .

$$y' = \frac{1}{2} (25 - x^2)^{-\frac{1}{2}} (-2x) = -\frac{x}{\sqrt{25 - x^2}}.$$



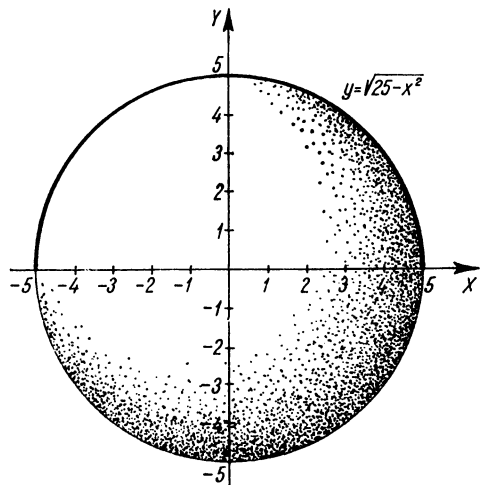

56. ábra

$$\begin{aligned}
 F &= 2\pi \int_{-5}^5 \sqrt{25-x^2} \sqrt{1+\frac{x^2}{25-x^2}} dx = \\
 &= 2\pi \int_{-5}^5 \sqrt{25-x^2+x^2} dx = 10\pi[x]_{-5}^5 = 100\pi \text{ területegység.}
 \end{aligned}$$

Az  $r=5$  egység sugarú gömb felszíne valóban  $F=4r^2\pi=100\pi$ .

2. Határozzuk meg az  $y=2\sqrt{x}$  parabola  $X$ -tengely körüli forgatásakor keletkező forgási paraboloid felszínét, ha az ív két végpontjának abszcisszája 0 és 4 (57. ábra)!

$$y' = x^{-\frac{1}{2}} = \frac{1}{\sqrt{x}};$$

az integrandus

$$y\sqrt{1+y'^2} = 2\sqrt{x} \sqrt{1+\frac{1}{x}} = 2\sqrt{x+1}.$$

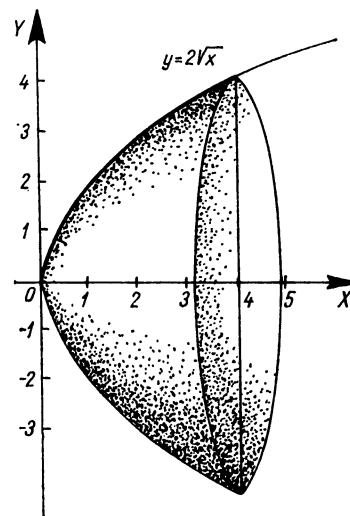

57. ábra

A forgásfelület felszíne:

$$\begin{aligned}
 F &= 2\pi \int_0^4 2\sqrt{x+1} dx = 4\pi \int_0^4 (x+1)^{\frac{1}{2}} dx = 4\pi \left[ \frac{(x+1)^{\frac{3}{2}}}{\frac{3}{2}} \right]_0^4 = \\
 &= \frac{8\pi}{3} \left[ (x+1)^{\frac{3}{2}} \right]_0^4 = \frac{8\pi}{3} \left( 5^{\frac{3}{2}} - 1^{\frac{3}{2}} \right) = \\
 &= \frac{8\pi}{3} (5\sqrt{5} - 1) \approx \frac{8 \cdot 3,14}{3} (5 \cdot 2,24 - 1) \approx 85,5 \text{ területegység.}
 \end{aligned}$$

3. Határozzuk meg az  $\frac{x^2}{9} + \frac{y^2}{4} = 1$  ellipszis  $x_1=0$ ;  $x_2=3$  abszcisszájú pontjai által határolt ívének  $X$ -tengely körüli forgatásakor keletkező forgásfelület felszínét!

Először az implicit alakban adott függvényt explicit alakra hozzuk:

$$y^2 = 4 \left( 1 - \frac{x^2}{9} \right) = \frac{4}{9} (9 - x^2);$$

$$y = \pm \frac{2}{3} \sqrt{9-x^2}.$$

Az  $X$ -tengely feletti ellipszisív egyenlete:

$$y = \frac{2}{3} \sqrt{9-x^2}.$$

A derivált:

$$y' = \frac{2}{3} \cdot \frac{1}{2} (9-x^2)^{-\frac{1}{2}} (-2x) = \frac{-2x}{3\sqrt{9-x^2}}.$$

A felszín:

$$\begin{aligned} F &= 2\pi \int_0^3 \frac{2}{3} \sqrt{9-x^2} \sqrt{1 + \frac{4x^2}{9(9-x^2)}} dx = \\ &= \frac{4\pi}{3} \int_0^3 \sqrt{9-x^2 + \frac{4}{9}x^2} dx = \frac{4\pi}{3} \int_0^3 \sqrt{9 - \frac{5}{9}x^2} dx = \\ &= 4\pi \int_0^3 \sqrt{1 - \left(\frac{\sqrt{5}x}{9}\right)^2} dx. \end{aligned}$$

Legyen  $\frac{\sqrt{5}x}{9} = \sin u$ , vagyis  $x = \frac{9}{\sqrt{5}} \sin u$ ;  $dx = \frac{9}{\sqrt{5}} \cos u du$ .

Az új határokat  $u_1$ -gyel, ill.  $u_2$ -vel jelöljük.

$$\begin{aligned} F &= 4\pi \int_{u_1}^{u_2} \sqrt{1 - \sin^2 u} \frac{9}{\sqrt{5}} \cos u du = \frac{36\pi}{\sqrt{5}} \int_{u_1}^{u_2} \cos^2 u du = \\ &= \frac{36\pi}{\sqrt{5}} \int_{u_1}^{u_2} \frac{1 + \cos 2u}{2} du = \frac{18\pi}{\sqrt{5}} \left[ u + \frac{\sin 2u}{2} \right]_{u_1}^{u_2}. \end{aligned}$$

Kiszámítjuk  $u_1$  és  $u_2$  értékét, majd behelyettesítünk:

ha  $x_1 = 0$ , akkor  $u_1 = \arcsin \frac{\sqrt{5}}{9} x_1 = 0$ ;

ha  $x_2 = 3$ , akkor  $u_2 = \arcsin \frac{\sqrt{5}}{3} \approx \arcsin \frac{2,24}{3} \approx$

$\approx \arcsin 0,75 \approx 48,5 \cdot 0,0174 \approx 0,844$  (radián).

$\sin 2u_1 = \sin 0 = 0$ ;

$\sin 2u_2 = \sin 2 \cdot 48,5^\circ = \sin 97^\circ = \sin 83^\circ = 0,99$ .

$$\begin{aligned} F &= \frac{18\pi}{\sqrt{5}} \left( 0,844 + \frac{0,99}{2} - 0 \right) \approx 25,2(0,844 + 0,495) = \\ &= 25,2 \cdot 1,339 \approx 33,8 \text{ területegység.} \end{aligned}$$

A felületdarab felszíne tehát 33,8 területegység.

4. Határozzuk meg az  $y = \operatorname{ch} x$  függvény  $0 \leq x \leq 3$  abszcisszákkal meghatározott ívének  $X$ -tengely körüli forgatásakor keletkező forgástest palástjának felszínét!

$y = \operatorname{ch} x$ ;  $y' = \operatorname{sh} x$ .

$$\begin{aligned} F &= 2\pi \int_0^3 \operatorname{ch} x \sqrt{1 + \operatorname{sh}^2 x} dx = 2\pi \int_0^3 \operatorname{ch}^2 x dx = \\ &= 2\pi \int_0^3 \frac{\operatorname{ch} 2x + 1}{2} dx = \pi \left[ \frac{\operatorname{sh} 2x}{2} + x \right]_0^3 = \\ &= \pi \left( \frac{\operatorname{sh} 6}{2} + 3 \right) = \pi \left( \frac{e^6 - e^{-6}}{4} + 3 \right) \approx 3,14 \left[ \frac{400 - \frac{1}{400}}{4} + 3 \right] \approx \\ &\approx 3,14 \cdot 103 \approx 324. \end{aligned}$$

A felszín tehát 324 területegység.

5. Határozzuk meg az  $y = 3x^3$  parabola  $x_1 = 0$  és  $x_2 = 5$  abszcisszájú pontjai által határolt ívének az  $X$ -tengely körüli forgatásakor keletkező felület felszínét!

$y = 3x^3$ ;  $y' = 9x^2$ .

$$F = 2\pi \int_0^5 y \sqrt{1 + y'^2} dx = 2\pi \int_0^5 3x^3 \sqrt{1 + 81x^4} dx.$$

Az integrandus átalakítható úgy, hogy a gyökös tényező szorzója éppen a gyökjel alatti kifejezés deriváltja legyen, tehát  $f^n(x)f'(x)$  alakúvá:

$$\begin{aligned} F &= 2\pi \int_0^5 \frac{3 \cdot 324x^3}{324} \sqrt{1 + 81x^4} dx = \\ &= \frac{2\pi}{108} \int_0^5 324x^3 (1 + 81x^4)^{\frac{1}{2}} dx = \frac{\pi}{54} \left[ (1 + 81x^4)^{\frac{3}{2}} \cdot \frac{2}{3} \right]_0^5 \approx \\ &\approx \frac{\pi}{81} [(9x^3)^3]_0^5 = \frac{\pi}{81} (225^3 - 0) \approx \frac{3,14 \cdot 11,4 \cdot 10^6}{81} \approx \\ &\approx 4,42 \cdot 10^5 \text{ területegység.} \end{aligned}$$

6. Határozzuk meg az  $y=x^2$  parabola  $y_1=0$  és  $y_2=4$  ordinátájú pontjai által határolt ívének az  $Y$ -tengely körüli forgatásával keletkező forgásfelszint!

Ha a görbét az  $Y$ -tengely körül forgatjuk, akkor ismernünk kell  $x$ -et mint az  $y$  függvényét, ugyanis

$$F_y = 2\pi \int_0^4 x(y) \sqrt{1+x'^2(y)} dy.$$

$$\text{Mivel } y = x^2, \text{ ezért } x = \sqrt{y}; x' = \frac{dx}{dy} = \frac{1}{2} y^{-\frac{1}{2}} = \frac{1}{2\sqrt{y}}.$$

*Megjegyzés:* Az  $y=x^2$  függvény inverz kapcsolatban  $x = \pm \sqrt{y}$ . A függvény kétértékű és szimmetrikus az  $Y$ -tengelyre. Mi most a pozitív  $X$ -tengely feletti ívet forgatjuk az  $Y$ -tengely körül, ennek egyenlete  $x = \sqrt{y}$ . Ha a negatív  $X$ -tengely feletti ívet forgatnánk az  $Y$ -tengely körül, akkor  $x = -\sqrt{y}$  lenne, és a felszín számértékének mínusz egyszeresét kapnánk, ennek abszolút értéke lenne a keresett felszín.

$$F_y = 2\pi \int_0^4 \sqrt{y} \sqrt{1 + \frac{1}{4y}} dy = 2\pi \int_0^4 \sqrt{y + \frac{1}{4}} dy =$$

$$= 2\pi \int_0^4 \left(y + \frac{1}{4}\right)^{\frac{1}{2}} dy = 2\pi \left[ \frac{\left(y + \frac{1}{4}\right)^{\frac{3}{2}}}{\frac{3}{2}} \right]_0^4 =$$

$$= \frac{4\pi}{3} \left[ \sqrt{\left(\frac{17}{4}\right)^3} - \sqrt{\left(\frac{1}{4}\right)^3} \right].$$

A második tag értéke az elsőhöz képest kicsi, valamint figyelembe véve, hogy  $\sqrt{\left(\frac{17}{4}\right)^3} \approx \sqrt{76} \approx 8,7$  a keresett felszín:

$$F_y \approx \frac{4\pi \cdot 8,7}{3} \approx 36,5 \text{ területegység.}$$

7. Határozzuk meg az  $y=x^2$  parabola  $x_1=0$  és  $x_2=4$  abszcisszájú pontjai által határolt ívének az  $X$ -tengely körüli forgatásával keletkező forgásfelületét!

$$y=x^2; y'=2x.$$

$$F_x = 2\pi \int_0^4 y \sqrt{1+y'^2} dx = 2\pi \int_0^4 x^2 \sqrt{1+4x^2} dx.$$

A gyökös tényezőt racionálissá alakíthatjuk, ha a  $2x = \text{sh } u$  helyettesítést használjuk: legyen  $x = \frac{\text{sh } u}{2}$ ; ekkor  $dx = \frac{1}{2} \text{ch } u du$  és

$$\begin{aligned} F_x &= 2\pi \int_{u_1}^{u_2} \frac{\text{sh}^2 u}{4} \sqrt{1 + \text{sh}^2 u} \frac{1}{2} \text{ch } u du = \\ &= \frac{2\pi}{8} \int_{u_1}^{u_2} \text{sh}^2 u \text{ch}^2 u du = \frac{\pi}{16} \int_{u_1}^{u_2} 4 \text{sh}^2 u \text{ch}^2 u du = \\ &= \frac{\pi}{16} \int_{u_1}^{u_2} \text{sh}^2 2u du = \frac{\pi}{16} \int_{u_1}^{u_2} \frac{\text{ch } 4u - 1}{2} du = \frac{\pi}{32} \left[ \frac{\text{sh } 4u}{4} - u \right]_{u_1}^{u_2}. \end{aligned}$$

Most kiszámíthatjuk az  $u_1$  és  $u_2$  határok értékét:  $\text{sh } u = 2x$ , tehát  $u = \text{ar sh } 2x = \ln(2x + \sqrt{4x^2 + 1})$ ; ha  $x=0$ , akkor  $u = \ln 1 = 0$ , ha  $x=4$ , akkor  $u = \ln(8 + \sqrt{65})$ .

Tehát

$$\begin{aligned} F_x &= \frac{\pi}{32} \left[ \frac{e^{4u} - e^{-4u}}{8} - u \right]_{u_1}^{u_2} = \frac{\pi}{32} \left[ \frac{e^{4u} - e^{-4u}}{8} - u \right]_0^{\ln(8 + \sqrt{65})} \approx \\ &\approx \frac{\pi}{32} \left[ \frac{e^{4u} - e^{-4u}}{8} - u \right]_0^{\ln 16} = \frac{\pi}{32} \left( \frac{16^4 - 1}{16^4} - \ln 16 - \frac{1-1}{8} + 0 \right) \approx \\ &\approx \frac{\pi}{32} \left( \frac{16^4}{8} - \ln 16 \right) = \pi \left( \frac{16^4}{16^3} - \frac{\ln 16}{32} \right) \approx \\ &\approx \pi 16^3 = 256\pi \approx 805 \text{ területegység.} \end{aligned}$$

8. Határozzuk meg az  $y = \ln x$  függvény  $y_1 = 1$  és  $y_2 = 2$  ordinátájú pontjai által határolt ívnek az  $Y$ -tengely körüli forgatásával keletkező forgásfelületét!

$$y = \ln x; \quad x = e^y.$$

$$F_y = 2\pi \int_1^2 x \sqrt{1+x'^2} dy, \text{ ahol } x = e^y \text{ és } x' = \frac{dx}{dy} = e^y.$$

$$F_y = 2\pi \int_1^2 e^y \sqrt{1+e^{2y}} dy.$$

Legyen  $e^y = \operatorname{sh} u$ , akkor  $e^y dy = \operatorname{ch} u du$ .

$$\begin{aligned} F_y &= 2\pi \int_{u_1}^{u_2} \sqrt{1+\operatorname{sh}^2 u} \operatorname{ch} u du = 2\pi \int_{u_1}^{u_2} \operatorname{ch}^2 u du = \\ &= 2\pi \int_{u_1}^{u_2} \frac{\operatorname{ch} 2u + 1}{2} du = \pi \int_{u_1}^{u_2} (\operatorname{ch} 2u + 1) du = \pi \left[ \frac{\operatorname{sh} 2u}{2} + u \right]_{u_1}^{u_2}. \end{aligned}$$

A határokat fejezzük ki  $u$ -ban! Mivel  $e^y = \operatorname{sh} u$ , ezért  $u = \operatorname{arsh} e^y = \ln(e^y + \sqrt{e^{2y} + 1})$ ;  $y_1 = 1$ , tehát  $u_1 = \ln(e + \sqrt{e^2 + 1}) \approx \ln(2,72 + 2,9) = \ln 5,62 \approx 1,73$  és  $y_2 = 2$ , vagyis

$$u_2 = \ln(e^2 + \sqrt{e^4 + 1}) \approx \ln(7,4 + \sqrt{52 + 1}) \approx \ln(7,4 + 7,3) \approx 2,69.$$

$$\begin{aligned} F_y &= \pi \left[ \frac{e^{2u} - e^{-2u}}{4} + u \right]_{1,73}^{2,69} = \\ &= \pi \left( \frac{e^{5,38} - e^{-5,38}}{4} + 2,69 - \frac{e^{3,46} - e^{-3,46}}{4} - 1,73 \right) \approx \\ &\approx \pi \left( \frac{218 - 0,0046}{4} + 2,69 - \frac{32 - 0,0313}{4} - 1,73 \right) \approx \\ &\approx \pi(54,5 + 2,69 - 8 - 1,73) = 47,46\pi \approx 148 \text{ területegység.} \end{aligned}$$

9. Határozzuk meg a cikloisív  $X$ -tengely körüli forgatásakor keletkező forgásfelület felszínét. Mint tudjuk, az ív két végpontjához tartozó paraméterértékek:  $t_1 = 0$  és  $t_2 = 2\pi$  (58. ábra).

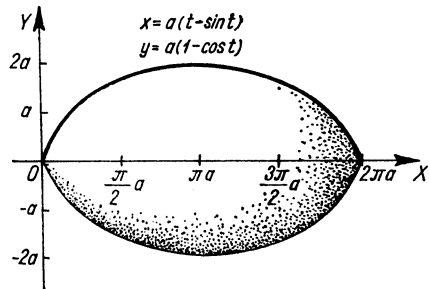

58. ábra

A ciklois paraméteres egyenletrendszere:

$$x = a(t - \sin t); \quad y = a(1 - \cos t);$$

$$\dot{x} = a(1 - \cos t); \quad \dot{y} = a \sin t;$$

$$\begin{aligned} \dot{x}^2 + \dot{y}^2 &= a^2(1 - 2\cos t + \cos^2 t) + a^2 \sin^2 t = \\ &= a^2 - 2a^2 \cos t + a^2(\cos^2 t + \sin^2 t) = 2a^2 - 2a^2 \cos t = \\ &= 2a^2(1 - \cos t). \end{aligned}$$

$$\begin{aligned} F_x &= 2\pi \int_0^{2\pi} a(1 - \cos t) \sqrt{2a^2(1 - \cos t)} dt = \\ &= 2\sqrt{2} \pi a^2 \int_0^{2\pi} (1 - \cos t)^{\frac{3}{2}} dt. \end{aligned}$$

Mivel

$$1 - \cos t = 2 \sin^2 \frac{t}{2},$$

ezért

$$F_x = 2\pi a^2 \int_0^{2\pi} \sqrt{2} \left( 2 \sin^2 \frac{t}{2} \right)^{\frac{3}{2}} dt = 8\pi a^2 \int_0^{2\pi} \sin^3 \frac{t}{2} dt.$$

Az integrandust átalakítjuk:

$$\begin{aligned} \sin^3 \frac{t}{2} &= \sin^2 \frac{t}{2} \sin \frac{t}{2} = \left( 1 - \cos^2 \frac{t}{2} \right) \sin \frac{t}{2} = \\ &= \sin \frac{t}{2} - \cos^2 \frac{t}{2} \sin \frac{t}{2}. \end{aligned}$$

$$\begin{aligned}
 F &= 8\pi a^3 \int_0^{2\pi} \sin^3 \frac{t}{2} dt = 8\pi a^3 \int_0^{2\pi} \left( \sin \frac{t}{2} - \cos^2 \frac{t}{2} \sin \frac{t}{2} \right) dt = \\
 &= 8\pi a^3 \left[ -2 \cos \frac{t}{2} + \frac{2}{3} \cos^3 \frac{t}{2} \right]_0^{2\pi} = \\
 &= 8\pi a^3 \left( -2 \cos \pi + \frac{2}{3} \cos^3 \pi + 2 \cos 0 - \frac{2}{3} \cos^3 0 \right) = \\
 &= 8\pi a^3 \left( 2 - \frac{2}{3} + 2 - \frac{2}{3} \right) = 8\pi a^3 \frac{8}{3} = \frac{64\pi}{3} a^3.
 \end{aligned}$$

10. Legyen egy kör paraméteres egyenletrendszere:

$$x = 6 \cos t; \quad y = 6 \sin t.$$

Határozzuk meg az  $X$ -tengely feletti félkörív  $X$ -tengely körüli forgatásakor keletkező gömb felszínét!

A félkörív határpontjaihoz tartozó paraméterértékek:

$$t_1 = 0; \quad t_2 = \pi.$$

$$F_x = 2\pi \int_{t_1}^{t_2} y \sqrt{\dot{x}^2 + \dot{y}^2} dt.$$

$$\dot{x} = -6 \sin t; \quad y = 6 \cos t.$$

$$\dot{x}^2 + \dot{y}^2 = 36 \sin^2 t + 36 \cos^2 t = 36.$$

$$F_x = 2\pi \int_0^{\pi} 6 \sin t \cdot 6 dt = 72\pi \int_0^{\pi} \sin t dt = 72\pi [-\cos t]_0^{\pi} =$$

$$= 72\pi(1+1) = 144\pi.$$

Valóban a 6 egység sugarú gömb felszíne  $F = 4\pi \cdot 36 = 144\pi$  terület-egység.

11. Határozzuk meg a  $t_1=0$  és  $t_2=\frac{\pi}{2}$  paraméterértékekkel határolt asztrosív  $X$ -tengely körüli forgatásával kapott forgásfelület felszínét!

Az asztrosis paraméteres egyenletrendszere:

$$x = a \cos^3 t; \quad y = a \sin^3 t.$$

A deriváltak:

$$\dot{x} = 3a \cos^2 t (-\sin t) = -3a \cos^2 t \sin t;$$

$$\dot{y} = 3a \sin^2 t \cos t.$$

$$\dot{x}^2 + \dot{y}^2 = 9a^2 (\cos^4 t \sin^2 t + \sin^4 t \cos^2 t) =$$

$$= 9a^2 \sin^2 t \cos^2 t (\cos^2 t + \sin^2 t) = 9a^2 \sin^2 t \cos^2 t.$$

$$F_x = 2\pi \int_0^{\pi/2} a \sin^3 t \sqrt{9a^2 \sin^2 t \cos^2 t} dt = 2\pi 3a^2 \int_0^{\pi/2} \sin^4 t \cos t dt.$$

$$F_x = 6a^2 \pi \left[ \frac{\sin^5 t}{5} \right]_0^{\pi/2} = \frac{6a^2 \pi}{5} \left( \sin^5 \frac{\pi}{2} - \sin^5 0 \right) =$$

$$= \frac{6a^2 \pi}{5} (1-0) = \frac{6a^2 \pi}{5} \text{ területegység.}$$

12. Határozzuk meg az  $x = \cos 2t$ ,  $y = \sin t$  paraméteres egyenletrendszerrel adott görbe  $t_1=0$  és  $t_2=\frac{\pi}{4}$  paraméterértékekhez tartozó pontjai által határolt ívnek az  $X$ -tengely körüli forgatásakor keletkező forgástest palástjának felszínét (59. ábra)!

$$x = \cos 2t; \quad y = \sin t.$$

$$\dot{x} = -2 \sin 2t; \quad \dot{y} = \cos t.$$

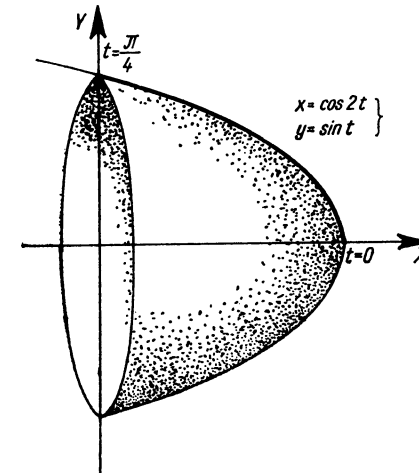

59. ábra

$$F_x = 2\pi \int_0^{\pi/4} y \sqrt{\dot{x}^2 + \dot{y}^2} dt = 2\pi \int_0^{\pi/4} \sin t \sqrt{4 \sin^2 2t + \cos^2 t} dt.$$

A gyökjel alatti kifejezést átalakítjuk:

$$4 \sin^2 2t + \cos^2 t = 4 \cdot 4 \sin^2 t \cos^2 t + \cos^2 t = \cos^2 t (16 \sin^2 t + 1).$$

$$\begin{aligned} F_x &= 2\pi \int_0^{\pi/4} \sin t \cos t \sqrt{16 \sin^2 t + 1} dt = \\ &= \frac{\pi}{16} \int_0^{\pi/4} 32 \sin t \cos t (16 \sin^2 t + 1)^{\frac{1}{2}} dt. \end{aligned}$$

Az integrandus  $f^n(t)f'(t)$  alakú, ezért

$$\begin{aligned} F_x &= \frac{\pi}{16} \left[ \frac{(16 \sin^2 t + 1)^{\frac{3}{2}}}{\frac{3}{2}} \right]_0^{\pi/4} = \frac{\pi}{24} \left[ \left(16 \cdot \frac{1}{2} + 1\right)^{\frac{3}{2}} - (0+1)^{\frac{3}{2}} \right] = \\ &= \frac{\pi}{24} (27-1) = \frac{26\pi}{24} \approx 3,4 \text{ területegység.} \end{aligned}$$

13. Tekintsük az  $x=5 \cos t$ ,  $y=4 \sin t$  egyenletrendszerrel megadott ellipszisnek a  $t_1=0$  és  $t_2=\frac{\pi}{2}$  paraméterértékekhez tartozó két pontját.

Forgassuk meg a két pont közötti ívét az  $X$ -tengely körül és számítsuk ki az így keletkezett forgásfelület területét!

$$x=5 \cos t; \quad y=4 \sin t.$$

$$\dot{x} = -5 \sin t; \quad \dot{y} = 4 \cos t.$$

$$\begin{aligned} F_x &= 2\pi \int_0^{\pi/2} y \sqrt{\dot{x}^2 + \dot{y}^2} dt = 2\pi \int_0^{\pi/2} 4 \sin t \sqrt{25 \sin^2 t + 16 \cos^2 t} dt = \\ &= 8\pi \int_0^{\pi/2} \sin t \sqrt{25(1 - \cos^2 t) + 16 \cos^2 t} dt = \\ &= 8\pi \int_0^{\pi/2} \sin t \sqrt{25 - 9 \cos^2 t} dt = 8\pi \int_0^{\pi/2} 5 \sin t \sqrt{1 - \left(\frac{3 \cos t}{5}\right)^2} dt. \end{aligned}$$

Most legyen  $u = \frac{3 \cos t}{5}$ ; ekkor  $du = -\frac{3}{5} \sin t dt$ . Ennek megfelelően alakítjuk át az integrandust.

$$\begin{aligned} F_x &= 40\pi \left(-\frac{5}{3}\right) \int_0^{\pi/2} \left(-\frac{3}{5} \sin t\right) \sqrt{1 - \left(\frac{3 \cos t}{5}\right)^2} dt = \\ &= -\frac{200\pi}{3} \int_{u_1}^{u_2} \sqrt{1 - u^2} du. \end{aligned}$$

Ismét helyettesítünk. Legyen  $u = \sin z$ , ekkor  $du = \cos z dz$ .

$$\begin{aligned} F_x &= -\frac{200\pi}{3} \int_{z_1}^{z_2} \sqrt{1 - \sin^2 z} \cos z dz = \\ &= -\frac{200\pi}{3} \int_{z_1}^{z_2} \cos^2 z dz = -\frac{200\pi}{3} \int_{z_1}^{z_2} \frac{\cos 2z + 1}{2} dz = \\ &= -\frac{100\pi}{3} \int_{z_1}^{z_2} (\cos 2z + 1) dz = -\frac{100\pi}{3} \left[ \frac{\sin 2z}{2} + z \right]_{z_1}^{z_2} = \\ &= -\frac{100\pi}{3} [\sin z \cos z + z]_{z_1}^{z_2}. \end{aligned}$$

$$z = \arcsin u = \arcsin \frac{3}{5} \cos t,$$

ha  $t=0$ , akkor  $\cos t=1$  és  $z_1 = \arcsin \frac{3}{5} = \arcsin 0,6 \approx 0,645$  (radián);

$$\sin z_1 = \frac{3}{5} \text{ és } \cos z_1 = \sqrt{1 - \frac{9}{25}} = \frac{4}{5},$$

ha  $t = \frac{\pi}{2}$ , akkor  $\cos t=0$ ,  $z_2 = \arcsin 0 = 0$ ;  $\sin z_2 = 0$ ,  $\cos z_2 = 1$ .

$$\begin{aligned} F_x &= \frac{100\pi}{3} \left[ \frac{3}{5} \cdot \frac{4}{5} + 0,645 \right] = \frac{100\pi}{3} \left( \frac{12}{25} + 0,645 \right) = \\ &= \frac{100\pi}{3} (0,48 + 0,645) = \frac{100\pi \cdot 1,125}{3} \approx 118 \text{ területegység.} \end{aligned}$$

14. Határozzuk meg az  $x=2t^2$ ,  $y=3t+1$  paraméteres egyenletrendszerrel adott parabola  $t_1=1$  és  $t_2=3$  paraméterértékekhez tartozó pontjai által határolt ívnek  $X$ -tengely körüli forgatásakor keletkező felület felszínét!

$$x=2t^2; \quad y=3t+1.$$

$$\dot{x}=4t; \quad \dot{y}=3.$$

$$\begin{aligned} F_x &= 2\pi \int_1^3 y \sqrt{\dot{x}^2 + \dot{y}^2} dt = 2\pi \int_1^3 (3t+1) \sqrt{16t^2+9} dt = \\ &= 2\pi \int_1^3 3t \sqrt{16t^2+9} dt + 2\pi \int_1^3 \sqrt{16t^2+9} dt = I_1 + I_2. \end{aligned}$$

A két integrált külön-külön számítjuk ki.

$$\begin{aligned} I_1 &= 2\pi \int_1^3 3t \sqrt{16t^2+9} dt = \frac{6\pi}{32} \int_1^3 32t (16t^2+9)^{\frac{1}{2}} dt = \\ &= \frac{3\pi}{16} \left[ \frac{2}{3} (16t^2+9)^{\frac{3}{2}} \right]_1^3 = \frac{\pi}{8} (\sqrt{153^3} - \sqrt{25^3}) = \\ &= \frac{\pi}{8} (153\sqrt{153} - 125) \approx \frac{\pi}{8} (153 \cdot 12,4 - 125) \approx \frac{\pi \cdot 1775}{8} \approx 695. \end{aligned}$$

$$I_2 = 2\pi \int_1^3 \sqrt{16t^2+9} dt = 2\pi \int_1^3 3 \sqrt{\frac{16t^2}{9} + 1} dt.$$

A  $\frac{4t}{3} = \text{sh } u$  függvényt helyettesítjük.

$$t = \frac{3}{4} \text{sh } u; \quad dt = \frac{3}{4} \text{ch } u du.$$

Az új határokat csak jelöljük:

$$\begin{aligned} I_2 &= 6\pi \int_{u_1}^{u_2} \sqrt{\text{sh}^2 u + 1} \frac{3}{4} \text{ch } u du = \frac{9\pi}{2} \int_{u_1}^{u_2} \text{ch}^2 u du = \\ &= \frac{9\pi}{2} \int_{u_1}^{u_2} \frac{\text{ch } 2u + 1}{2} du = \frac{9\pi}{4} \int_{u_1}^{u_2} (\text{ch } 2u + 1) du = \\ &= \frac{9\pi}{4} \left[ \frac{\text{sh } 2u}{2} + u \right]_{u_1}^{u_2} = \frac{9\pi}{4} [\text{sh } u \text{ch } u + u]_{u_1}^{u_2}. \end{aligned}$$

Mivel  $u = \text{ar sh } \frac{4}{3}t = \ln \left| \frac{4}{3}t + \sqrt{\frac{16}{9}t^2 + 1} \right|$ , tehát  $t_1 = 1$ -re

$$\begin{aligned} u_1 &= \ln \left( \frac{4}{3} + \sqrt{\frac{16}{9} + 1} \right) = \ln \left( \frac{4}{3} + \frac{5}{3} \right) = \ln 3 \approx 1,1; \quad \text{sh } u_1 = \frac{4}{3}; \quad \text{ch } u_1 = \frac{5}{3}. \\ t_2 = 3\text{-ra pedig } u_2 &= \ln (4 + \sqrt{16+1}) \approx \ln 8,12 \approx 2,1; \quad \text{sh } u_2 = 4; \quad \text{ch } u_2 = \\ &= \sqrt{17} \approx 4,12. \end{aligned}$$

$$\begin{aligned} I_2 &= \frac{9\pi}{4} [\text{sh } u \text{ch } u + u]_{u_1}^{u_2} = \frac{9\pi}{4} \left( 4 \cdot \sqrt{17} + 2,1 - \frac{4}{3} \cdot \frac{5}{3} - 1,1 \right) \approx \\ &\approx 7,06(16,5 + 2,1 - 2,22 - 1,1) = 7,06(18,6 - 3,32) = \\ &= 7,06 \cdot 15,28 \approx 108. \end{aligned}$$

Így a keresett felszín

$$F_x = I_1 + I_2 = 695 + 108 = 803 \text{ területegység.}$$

15. Határozzuk meg az  $x=3t^2$ ,  $y=4t^3$  egyenletrendszerrel adott görbe  $t_1=0$  és  $t_2=1$  paraméterértékekkel meghatározott ívnek  $X$ -tengely körüli forgatásakor keletkező forgásfelület felszínét (60. ábra)!

$$x=3t^2; \quad y=4t^3.$$

$$\dot{x}=6t; \quad \dot{y}=12t^2.$$

$$\begin{aligned} F_x &= 2\pi \int_0^1 y \sqrt{\dot{x}^2 + \dot{y}^2} dt = 2\pi \int_0^1 4t^3 \sqrt{36t^2 + 144t^4} dt = \\ &= 48\pi \int_0^1 t^4 \sqrt{1+4t^2} dt. \end{aligned}$$

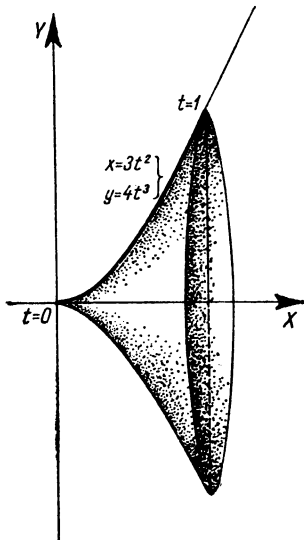

60. ábra

Legyen  $2t = \text{sh } u$ ;  $t = \frac{1}{2} \text{sh } u$ ;  $dt = \frac{1}{2} \text{ch } u \, du$ . Ekkor

$$\begin{aligned} F_x &= 48\pi \int_{u_1}^{u_2} \frac{1}{16} \text{sh}^4 u \sqrt{1 + \text{sh}^2 u} \frac{1}{2} \text{ch } u \, du = \\ &= \frac{3\pi}{2} \int_{u_1}^{u_2} \text{sh}^4 u \text{ch}^3 u \, du = \frac{3\pi}{8} \int_{u_1}^{u_2} 4 \text{sh}^3 u \text{ch}^3 u \, du = \\ &= \frac{3\pi}{8} \int_{u_1}^{u_2} \text{sh}^3 u \, 2u \, du. \end{aligned}$$

Áttérünk az exponenciális alakra, elvégezzük a kijelölt műveleteket és integrálunk!

$$\begin{aligned} F_x &= \frac{3\pi}{8} \int_{u_1}^{u_2} \left( \frac{e^{3u} - e^{-3u}}{2} \right)^3 \left( \frac{e^u - e^{-u}}{2} \right)^3 \, du = \\ &= \frac{3\pi}{8} \int_{u_1}^{u_2} \frac{e^{4u} - 2 + e^{-4u}}{4} \cdot \frac{e^{2u} - 2 + e^{-2u}}{4} \, du = \end{aligned}$$

$$\begin{aligned} &= \frac{3\pi}{128} \int_{u_1}^{u_2} (e^{6u} - 2e^{2u} + e^{-2u} - 2e^{4u} + 4 - 2e^{-4u} + e^{2u} - 2e^{-2u} + e^{-6u}) \, du = \\ &= \frac{3\pi}{128} \int_{u_1}^{u_2} (e^{6u} - 2e^{4u} - e^{2u} + 4 - e^{-2u} - 2e^{-4u} + e^{-6u}) \, du = \\ &= \frac{3\pi}{128} \left[ \frac{e^{6u}}{6} - \frac{2e^{4u}}{4} - \frac{e^{2u}}{2} + 4u + \frac{e^{-2u}}{2} + \frac{2e^{-4u}}{4} - \frac{e^{-6u}}{6} \right]_{u_1}^{u_2} = \\ &= \frac{3\pi}{128 \cdot 12} [2e^{6u} - 6e^{4u} - 6e^{2u} + 48u + 6e^{-2u} + 6e^{-4u} - 2e^{-6u}]_{u_1}^{u_2}. \end{aligned}$$

Mivel  $2t = \text{sh } u$ , ezért  $u = \text{ar sh } 2t = \ln(2t + \sqrt{4t^2 + 1})$ ;

ha  $t_1 = 0$ , akkor  $u_1 = \ln 1 = 0$ ;

ha  $t_2 = 1$ , akkor  $u_2 = \ln(2 + \sqrt{5}) \approx \ln(2 + 2,24) = \ln 4,24 \approx 1,44$ .

$$\begin{aligned} F_x &= \frac{\pi}{512} \left[ 2(2 + \sqrt{5})^6 - 6(2 + \sqrt{5})^4 - 6(2 + \sqrt{5})^2 + 48 \cdot 1,44 + \right. \\ &\quad \left. + 6 \frac{6}{(2 + \sqrt{5})^2} + \frac{6}{(2 + \sqrt{5})^4} - \frac{2}{(2 + \sqrt{5})^6} - \right. \\ &\quad \left. - 2 + 6 + 6 - 0 - 6 - 6 + 2 \right]. \end{aligned}$$

Részletszámítások:  $(2 + \sqrt{5})^6 \approx 4,24^6 \approx 5800$ ;  $(2 + \sqrt{5})^4 \approx 4,24^4 \approx 325$ ;

$(2 + \sqrt{5})^2 \approx 4,24^2 \approx 18$ ;  $\frac{1}{(2 + \sqrt{5})^2} \approx 0$ ;  $\frac{1}{(2 + \sqrt{5})^4} \approx 0$ ;  $\frac{1}{(2 + \sqrt{5})^6} \approx 0$ .

$$\begin{aligned} F_x &= \frac{\pi}{512} (2 \cdot 5800 - 6 \cdot 325 - 6 \cdot 18 + 48 \cdot 1,44) \approx \\ &\approx 0,0061 (11600 - 1950 - 108 + 69,2) = \\ &= 0,0061 (11669,2 - 2058) \approx 0,0061 (11670 - 2058) = \\ &= 0,0061 \cdot 9612 \approx 58,5 \text{ területegység.} \end{aligned}$$



16. Legyen adott az  $x = \text{sh } t$ ,  $y = \text{ch } t$  függvény. Forgassuk a  $t_1 = 0$  és  $t_2 = 3$  paraméterértékekhez tartozó pontjai által határolt ívét az X-tengely körül! Határozzuk meg az így keletkező forgásfelület felszínét (61. ábra)!

$$x = \text{sh } t; \quad y = \text{ch } t.$$

$$\dot{x} = \text{ch } t; \quad \dot{y} = \text{sh } t.$$

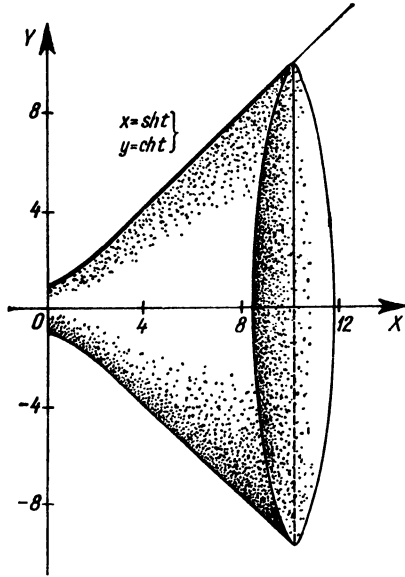

61. ábra

$$\begin{aligned} F_x &= 2\pi \int_0^3 y \sqrt{\dot{x}^2 + \dot{y}^2} dt = 2\pi \int_0^3 \text{ch } t \sqrt{\text{ch}^2 t + \text{sh}^2 t} dt = \\ &= 2\pi \int_0^3 \text{ch } t \sqrt{1 + 2 \text{sh}^2 t} dt. \end{aligned}$$

Legyen  $u = \sqrt{2} \text{sh } t$ ,  $du = \sqrt{2} \text{ch } t dt$ . Így

$$F_x = \frac{2\pi}{\sqrt{2}} \int_0^{u_1} \sqrt{2} \text{ch } t \sqrt{1 + 2 \text{sh}^2 t} dt = \frac{2\pi}{\sqrt{2}} \int_{u_2}^{u_1} \sqrt{1 + u^2} du.$$

Újabb helyettesítéssel az irracionális integrandust átalakítjuk  $\text{sh } z$  és  $\text{ch } z$  racionális kifejezésévé,

$$u = \text{sh } z; \quad du = \text{ch } z dz.$$

$$\begin{aligned} F_x &= \frac{2\pi}{\sqrt{2}} \int_{z_1}^{z_2} \sqrt{1 + \text{sh}^2 z} \text{ch } z dz = \frac{2\pi}{\sqrt{2}} \int_{z_1}^{z_2} \text{ch}^2 z dz = \\ &= \frac{2\pi}{\sqrt{2}} \int_{z_1}^{z_2} \frac{\text{ch } 2z + 1}{2} dz = \frac{\pi}{\sqrt{2}} \int_{z_1}^{z_2} (\text{ch } 2z + 1) dz = \\ &= \frac{\pi}{\sqrt{2}} \left[ \frac{\text{sh } 2z}{2} + z \right]_{z_1}^{z_2} = \frac{\pi}{\sqrt{2}} [\text{sh } z \text{ch } z + z]_{z_1}^{z_2}. \end{aligned}$$

Most meghatározzuk  $z_1$  és  $z_2$  értékét. Az eredeti határok:  $t_1 = 0$  és  $t_2 = 3$ .

Mivel  $u = \sqrt{2} \text{sh } t$ , ezért  $u_1 = \sqrt{2} \text{sh } 0 = 0$  és  $u_2 = \sqrt{2} \text{sh } 3 = \frac{\sqrt{2}}{2} (e^3 - e^{-3}) \approx \frac{\sqrt{2}}{2} \left( 20 - \frac{1}{20} \right) \approx 10\sqrt{2} \approx 14,1$ .

$$u = \text{sh } z; \quad \text{ebből } z = \text{ar sh } u = \ln(u + \sqrt{u^2 + 1}),$$

ezért  $z_1 = \ln 1 = 0$  és  $z_2 = \ln(10\sqrt{2} + \sqrt{201}) \approx \ln 20\sqrt{2} \approx \ln 28,2 \approx 3,34$ .

$$\begin{aligned} F_x &= \frac{\pi}{\sqrt{2}} [\text{sh } z \text{ch } z + z]_{0,34}^{3,34} = \frac{\pi}{\sqrt{2}} \left[ \frac{\text{sh } 2z}{2} + z \right]_0^{3,34} = \\ &= \frac{\pi}{\sqrt{2}} \left( \frac{\text{sh } 6,68}{2} + 3,34 - \text{sh } 0 - 0 \right) = \frac{\pi}{\sqrt{2}} \left( \frac{e^{6,68} - e^{-6,68}}{4} + 3,34 \right) \approx \\ &\approx \frac{\pi}{2} \left( \frac{750 - 1}{4} + 3,34 \right) = \frac{3,14 \cdot 1,41}{2} \cdot 190,84 \approx 422 \text{ területegység.} \end{aligned}$$

#### 4. Súlypontszámítás

Az  $y = f(x)$  egyenlettel megadható görbe  $a$  és  $b$  abszcisszájú pontok által határolt ívének súlypontját  $S(x_s, y_s)$ -sel jelölve,

$$x_s = \frac{\int_a^b x \sqrt{1 + y'^2} dx}{\int_a^b \sqrt{1 + y'^2} dx}; \quad y_s = \frac{\int_a^b y \sqrt{1 + y'^2} dx}{\int_a^b \sqrt{1 + y'^2} dx}.$$

Ha egy sík lemezt határoló vonalak: az  $y=f(x)$  függvény görbéje, az  $a$  és  $b$  abszcisszájú pontokhoz tartozó ordináták, valamint az  $X$ -tengely, akkor a lemez  $P_s$  súlypontjának koordinátái:

$$x_s = \frac{\int_a^b xy \, dx}{\int_a^b y \, dx}, \quad \text{és} \quad y_s = \frac{\frac{1}{2} \int_a^b y^2 \, dx}{\int_a^b y \, dx}.$$

Ha az  $y=f(x)$  függvény görbét az  $X$ -tengely körül forgatjuk, akkor egy olyan forgásfelületet kapunk, amely által határolt forgástest súlypontja a szimmetria miatt az  $X$ -tengelyre esik, tehát  $y_s=0$ . A súlypont abszcisszája:

$$x_s = \frac{\int_a^b xy^2 \, dx}{\int_a^b y^2 \, dx}.$$

### Gyakorló feladatok

1. Határozzuk meg a negyedkörív súlypontját (62. ábra)!

$$y = \sqrt{r^2 - x^2} = (r^2 - x^2)^{\frac{1}{2}}; \quad y' = \frac{1}{2} (r^2 - x^2)^{-\frac{1}{2}} (-2x) = \frac{-x}{\sqrt{r^2 - x^2}}.$$

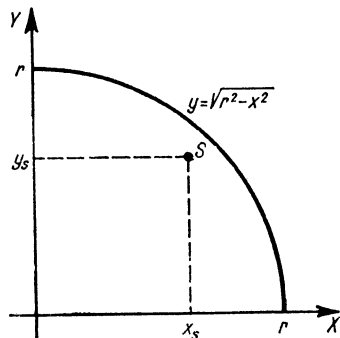

62. ábra

Az integrálás határai: 0 és  $r$ . Az egyes integrálokat külön-külön számítjuk ki.

$$\begin{aligned} \int_0^r x \sqrt{1+y'^2} \, dx &= \int_0^r x \sqrt{1 + \frac{x^2}{r^2 - x^2}} \, dx = \\ &= \int_0^r x \sqrt{\frac{r^2 - x^2 + x^2}{r^2 - x^2}} \, dx = \int_0^r \frac{rx}{\sqrt{r^2 - x^2}} \, dx = \\ &= [-r\sqrt{r^2 - x^2}]_0^r = 0 + r^2 = r^2. \end{aligned}$$

$$\begin{aligned} \int_0^r \sqrt{1+y'^2} \, dx &= \int_0^r \frac{r}{\sqrt{r^2 - x^2}} \, dx = \int_0^r \frac{1}{\sqrt{1 - \left(\frac{x}{r}\right)^2}} \, dx = \\ &= \left[ r \arcsin \frac{x}{r} \right]_0^r = r(\arcsin 1 - \arcsin 0) = \frac{r\pi}{2}. \end{aligned}$$

A súlypont abszcisszája tehát:

$$x_s = \frac{\int_0^r x \sqrt{1+y'^2} \, dx}{\int_0^r \sqrt{1+y'^2} \, dx} = \frac{r^2}{\frac{r\pi}{2}} = \frac{2r}{\pi}.$$

A szimmetria miatt a súlypont ordinátája is ennyi, vagyis  $y_s = \frac{2r}{\pi}$ .  
2. Határozzuk meg az  $y=x^2$  függvény  $0 \leq x \leq 3$  szakasz felett levő ívének súlypontját (63. ábra)! Először most a nevező értékét határozzuk meg:

$$\int_0^3 \sqrt{1+y'^2} \, dx = \int_0^3 \sqrt{1+4x^2} \, dx.$$

Az integrandust helyettesítéssel alakítjuk át.

$$2x = \operatorname{sh} t; \quad 2dx = \operatorname{ch} t \, dt; \quad dx = \frac{\operatorname{ch} t}{2} \, dt.$$

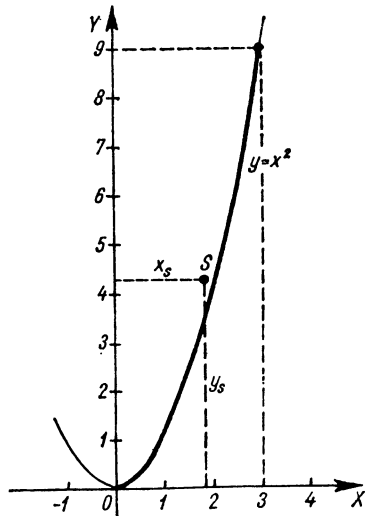

63. ábra

Az új határokat csak jelöljük.

$$\int_0^3 \sqrt{1+4x^2} dx = \int_{t_1}^{t_2} \sqrt{1+\operatorname{sh}^2 t} \frac{\operatorname{ch} t}{2} dt =$$

$$= \int_{t_1}^{t_2} \frac{\operatorname{ch}^2 t}{2} dt = \frac{1}{4} \int_{t_1}^{t_2} (\operatorname{ch} 2t + 1) dt = \frac{1}{4} \left[ \frac{\operatorname{sh} 2t}{2} + t \right]_{t_1}^{t_2}.$$

Most visszatérünk az  $x$  változóra.

$$\operatorname{sh} 2t = 2 \operatorname{sh} t \operatorname{ch} t = 2 \operatorname{sh} t \sqrt{1+\operatorname{sh}^2 t} = 2 \cdot 2x \sqrt{1+4x^2};$$

$$t = \operatorname{ar} \operatorname{sh} 2x = \ln(2x + \sqrt{1+4x^2}).$$

Ezen átalakításokat figyelembe véve a keresett integrál:

$$\int_0^3 \sqrt{1+4x^2} dx = \frac{1}{4} [2x\sqrt{1+4x^2} + \ln(2x + \sqrt{1+4x^2})]_0^3 =$$

$$= \frac{1}{4} [6\sqrt{37} + \ln(6 + \sqrt{37}) - 0 - 0] \approx \frac{1}{4} [6 \cdot 6,1 + \ln(6 + 6,1)] =$$

$$= \frac{1}{4} (36,6 + \ln 12,1) \approx \frac{1}{4} (36,6 + 2,5) \approx 9,8.$$

A súlypont koordinátáinak kiszámításához még két integrál értékét kell kiszámítanunk. Az egyik

$$\int_0^3 x \sqrt{1+y'^2} dx = \int_0^3 x \sqrt{1+4x^2} dx = \int_0^3 x(1+x^2)^{\frac{1}{2}} dx.$$

Az integrandus könnyen  $f''(x)f'(x)$  alakúvá alakítható:

$$\frac{1}{8} \int_0^3 8x(1+4x^2)^{\frac{1}{2}} dx = \frac{1}{8} \cdot \frac{2}{3} [(1+4x^2)^{\frac{3}{2}}]_0^3 =$$

$$= \frac{1}{12} (\sqrt{37^3} - 1) \approx \frac{224}{12} \approx 18,65.$$

A másik szükséges integrál:

$$\int_0^3 y \sqrt{1+y'^2} dx = \int_0^3 x^2 \sqrt{1+4x^2} dx.$$

Az integrált helyettesítéssel számíthatjuk ki:

Legyen  $2x = \operatorname{sh} t$ ; ekkor  $dx = \frac{\operatorname{ch} t}{2} dt$ . Az új határokat egyelőre csak jelöljük.

$$\int_0^3 x^2 \sqrt{1+4x^2} dx = \int_{t_1}^{t_2} \frac{\operatorname{sh}^2 t}{4} \sqrt{1+\operatorname{sh}^2 t} \frac{\operatorname{ch} t}{2} dt =$$

$$= \frac{1}{8} \int_{t_1}^{t_2} \operatorname{sh}^2 t \operatorname{ch}^2 t dt = \frac{1}{8} \int_{t_1}^{t_2} \frac{\operatorname{sh}^2 2t}{4} dt =$$

$$= \frac{1}{32} \int_{t_1}^{t_2} \frac{\operatorname{ch} 4t - 1}{2} dt = \frac{1}{64} \left[ \frac{\operatorname{sh} 4t}{4} - t \right]_{t_1}^{t_2}.$$

Most meghatározzuk  $t_1$  és  $t_2$  értékét, majd behelyettesítünk.

Mivel  $2x = \operatorname{sh} t$ , ezért  $t = \operatorname{ar} \operatorname{sh} 2x = \ln(2x + \sqrt{4x^2 + 1})$ . Ha  $x_1 = 0$ , akkor  $t_1 = \ln 1 = 0$ , ha  $x_2 = 3$ , akkor  $t_2 = \ln(6 + \sqrt{37}) \approx \ln 12,08 \approx 2,48$ . Így

$$\begin{aligned} \frac{1}{64} \left[ \frac{\operatorname{sh} 4t}{4} - t \right]_{t_1}^{t_2} &= \frac{1}{64} \left[ \frac{e^{4t} - e^{-4t}}{8} - t \right]_0^{\ln(6 + \sqrt{37})} = \\ &= \frac{1}{64} \left[ \frac{(6 + \sqrt{37})^4 - 1}{(6 + \sqrt{37})^4} - \ln(6 + \sqrt{37}) - 0 + 0 \right] \approx \\ &\approx \frac{1}{64} \left( \frac{12^4 - 1}{8} - 2,48 \right) \approx \frac{12^4}{64 \cdot 8} = \frac{3^4 \cdot 4^4}{4^4 \cdot 2} = \frac{81}{2} = 40,5. \end{aligned}$$

A vonaldarab súlypontjának abszcisszája tehát

$$x_s = \frac{\int_0^3 x \sqrt{1+4x^2} dx}{\int_0^3 \sqrt{1+4x^2} dx} = \frac{18,65}{9,8} = 1,91.$$

A súlypont  $y$  ordinátája:

$$y_s = \frac{\int_0^3 y \sqrt{1+y^2} dx}{\int_0^3 \sqrt{1+4x^2} dx} = \frac{40,5}{9,8} \approx 4,13.$$

Tehát a súlypont:  $S(1,91; 4,13)$ .

3. Határozzuk meg az  $y = \cos x$  függvény  $(0; \frac{\pi}{2})$  intervallumbeli görbeszakasza, valamint az  $O$  abszcisszájú ponthoz tartozó ordináta és az  $X$ -tengely által határolt lemez súlypontját (64. ábra):

$$x_s = \frac{\int_0^{\pi/2} x \cos x dx}{\int_0^{\pi/2} \cos x dx} = ?$$

A számláló értékét parciális integrálással határozzuk meg.

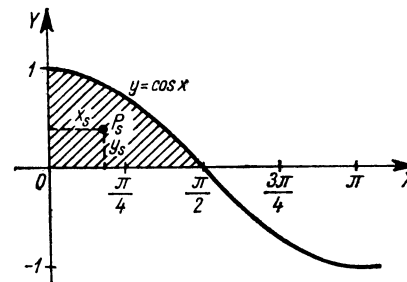

64. ábra

Legyen  $u = x$ , és  $v' = \cos x$ ; így  $u' = 1$ , és  $v = \sin x$ .

$$\begin{aligned} \int_0^{\pi/2} x \cos x dx &= [x \sin x]_0^{\pi/2} - \int_0^{\pi/2} \sin x dx = \\ &= [x \sin x]_0^{\pi/2} - [-\cos x]_0^{\pi/2} = \frac{\pi}{2} - 0 + 0 - 1 = \frac{\pi}{2} - 1. \end{aligned}$$

A nevező értéke:

$$\int_0^{\pi/2} \cos x dx = [\sin x]_0^{\pi/2} = 1.$$

Tehát a súlypont abszcisszája:

$$x_s = \frac{\frac{\pi}{2} - 1}{1} = \frac{\pi}{2} - 1 \approx 1,57 - 1 = 0,57.$$

A súlypont ordinátája:

$$y_s = \frac{\frac{1}{2} \int_0^{\pi/2} \cos^2 x dx}{\int_0^{\pi/2} \cos x dx} = \frac{1}{2} \int_0^{\pi/2} \cos^2 x dx =$$

$$= \frac{1}{2} \int_0^{\pi/2} \frac{1 + \cos 2x}{2} dx = \frac{1}{4} \left[ x + \frac{\sin 2x}{2} \right]_0^{\pi/2} =$$

$$= \frac{1}{4} \left( \frac{\pi}{2} + \frac{\sin \pi}{2} - 0 \right) = \frac{\pi}{8} \approx 0,393.$$

Vagyis a súlypont  $P_s(0,57; 0,393)$ .

4. Határozzuk meg a negyedkörlemez súlypontjának koordinátáit (65. ábra)!

$$y = \sqrt{r^2 - x^2}.$$

A szimmetria miatt a súlypont az  $y=x$  ( $45^\circ$ -os) egyenesen van, ezért koordinátái megegyeznek. Elegendő tehát csak az egyiket meghatározni, mégpedig az egyszerűbb módon számíthatót.

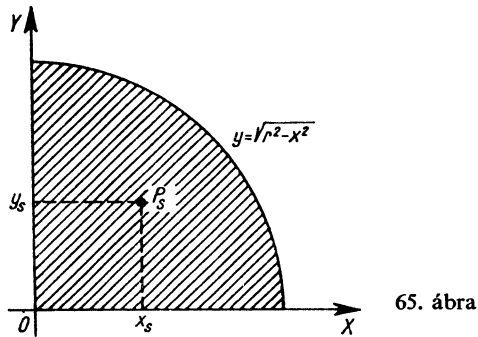

65. ábra

A súlypont ordinátája:

$$y_s = \frac{\frac{1}{2} \int_0^r (r^2 - x^2) dx}{\int_0^r \sqrt{r^2 - x^2} dx} = ?$$

$$\frac{1}{2} \int_0^r (r^2 - x^2) dx = \frac{1}{2} \left[ r^2 x - \frac{x^3}{3} \right]_0^r = \frac{r^3}{3}.$$

Mivel  $\int_0^r \sqrt{r^2 - x^2} dx$  éppen a körnegyed területe, vagyis  $\frac{r^2 \pi}{4}$ , ezért

$$y_s = \frac{\frac{r^3}{3}}{\frac{r^2 \pi}{4}} = \frac{4r}{3\pi}.$$

Tehát a súlypont  $P_s \left( \frac{4r}{3\pi}; \frac{4r}{3\pi} \right)$ .

5. Határozzuk meg a félgömb súlypontját (66. ábra)! Az origó középontú félkör egyenlete:  $y = \sqrt{r^2 - x^2}$ .

$$x_s = \frac{\int_0^r x(r^2 - x^2) dx}{\int_0^r (r^2 - x^2) dx};$$

$$\int_0^r x(r^2 - x^2) dx = \int_0^r (r^2 x - x^3) dx = \left[ r^2 \frac{x^2}{2} - \frac{x^4}{4} \right]_0^r = \frac{r^4}{2} - \frac{r^4}{4} = \frac{r^4}{4};$$

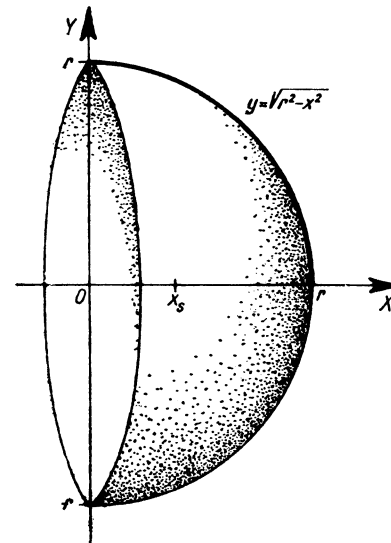

66. ábra

$$\int_0^r (r^2 - x^2) dx = \left[ r^2 x - \frac{x^3}{3} \right]_0^r = r^3 - \frac{r^3}{3} = \frac{2r^3}{3}.$$

$$x_s = \frac{\frac{r^4}{4}}{\frac{2r^3}{3}} = \frac{3r}{8}.$$

6. Határozzuk meg az  $y = \sqrt{x}$  függvény  $0 \leq x \leq 5$  szakaszának  $X$ -tengely körüli forgatásakor keletkező test súlypontját (67. ábra)!

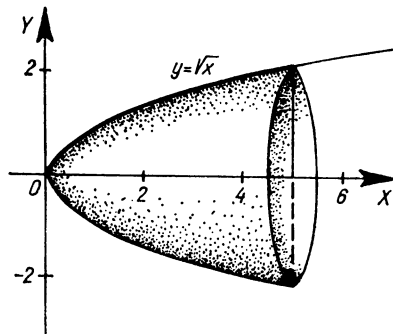

67. ábra

A súlypont abszcisszája:

$$x_s = \frac{\int_0^5 x x dx}{\int_0^5 x dx} = \frac{\left[ \frac{x^3}{3} \right]_0^5}{\left[ \frac{x^2}{2} \right]_0^5} = \frac{\frac{125}{3}}{\frac{25}{2}} = \frac{10}{3} = 3 \frac{1}{3}.$$

7. Határozzuk meg az  $y = \sin x$  függvény  $0 \leq x \leq \frac{\pi}{2}$  szakaszának  $X$ -tengely körüli forgatásával kapható test súlypontját!

$$x_s = \frac{\int_0^{\pi/2} x \sin^2 x dx}{\int_0^{\pi/2} \sin^2 x dx}.$$

A számláló értékének kiszámítása:

$$\begin{aligned} \int_0^{\pi/2} x \sin^2 x dx &= \int_0^{\pi/2} x \frac{1 - \cos 2x}{2} dx = \\ &= \int_0^{\pi/2} \left( \frac{x}{2} - \frac{x \cos 2x}{2} \right) dx = \frac{1}{2} \left[ \frac{x^2}{2} \right]_0^{\pi/2} - \frac{1}{2} \int_0^{\pi/2} x \cos 2x dx. \end{aligned}$$

A második integrál értékét parciális integrálással számítjuk ki.

Legyen  $u = x$ , és  $v' = \cos 2x$ , vagyis  $u' = 1$ , és  $v = \frac{1}{2} \sin 2x$ .

$$\begin{aligned} \int_0^{\pi/2} x \cos 2x dx &= \left[ \frac{x}{2} \sin 2x \right]_0^{\pi/2} - \int_0^{\pi/2} \frac{1}{2} \sin 2x dx = \\ &= (0 - 0) - \left[ -\frac{\cos 2x}{4} \right]_0^{\pi/2} = \frac{\cos \pi}{4} - \frac{\cos 0}{4} = -\frac{1}{2}. \end{aligned}$$

A számláló tehát

$$\int_0^{\pi/2} x \sin^2 x dx = \left[ \frac{x^2}{4} \right]_0^{\pi/2} - \frac{1}{2} \left( -\frac{1}{2} \right) = \frac{\pi^2}{16} + \frac{1}{4},$$

a nevező pedig

$$\begin{aligned} \int_0^{\pi/2} \sin^2 x dx &= \int_0^{\pi/2} \frac{1 - \cos 2x}{2} dx = \frac{1}{2} \left[ x - \frac{\sin 2x}{2} \right]_0^{\pi/2} = \\ &= \frac{1}{2} \left( \frac{\pi}{2} - \frac{\sin \pi}{2} - 0 \right) = \frac{\pi}{4}. \end{aligned}$$

A súlypont abszcisszája

$$x_s = \frac{\frac{\pi^2}{16} + \frac{1}{4}}{\frac{\pi}{4}} = \frac{\pi^2 + 4}{4\pi} \approx \frac{\pi}{4} + \frac{1}{\pi} \approx 0,785 + 0,318 = 1,103.$$

8. Határozzuk meg az  $y = \ln x$  függvény  $1 \leq x \leq 5$  ívének  $X$ -tengely körüli forgatásával keletkező forgástest súlypontját (68. ábra)!

$$x_s = \frac{\int_1^5 x \ln^2 x \, dx}{\int_1^5 \ln^2 x \, dx}.$$

$\int_1^5 x \ln^2 x \, dx = ?$  Az integrált a parciális integrálás módszerével

határozzuk meg.

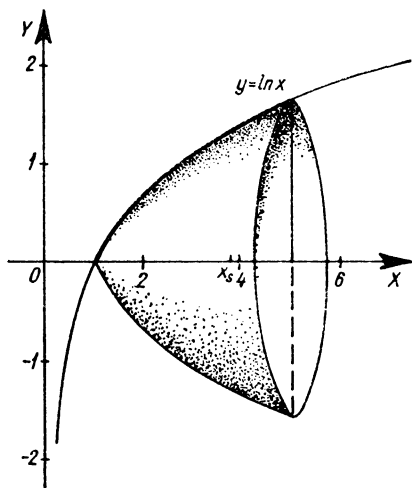

68. ábra

Legyen  $u = \ln^2 x$  és  $v' = x$ , vagyis  $u' = \frac{2 \ln x}{x}$  és  $v = \frac{x^2}{2}$ .

$$\int_1^5 x \ln^2 x \, dx = \left[ \frac{x^2}{2} \ln^2 x \right]_1^5 - \int_1^5 x \ln x \, dx.$$

Ismét parciálisan integrálunk, legyen most  $u_1 = \ln x$  és  $v'_1 = x$ , vagyis

$$u'_1 = \frac{1}{x} \text{ és } v_1 = \frac{x^2}{2}.$$

$$\begin{aligned} \int_1^5 x \ln^2 x \, dx &= \left[ \frac{x^2}{2} \ln^2 x \right]_1^5 - \left[ \frac{x^2}{2} \ln x \right]_1^5 + \int_1^5 \frac{x}{2} \, dx = \\ &= \left[ \frac{x^2}{2} \ln^2 x \right]_1^5 - \left[ \frac{x^2}{2} \ln x \right]_1^5 + \left[ \frac{x^2}{4} \right]_1^5 = \\ &= 12,5 \ln^2 5 - 0 - 12,5 \ln 5 + 0 + 6,25 - 0,25 = \\ &= 12,5 (\ln^2 5 - \ln 5) + 6 \approx 12,5(1,61^2 - 1,61) + 6 \approx \\ &\approx 12,5(2,6 - 1,6) + 6 = 18,5. \end{aligned}$$

A nevező kiszámítása:

$$\int_1^5 \ln^2 x \, dx = \int_1^5 1 \ln^2 x \, dx.$$

Legyen  $u' = 1$ ; és  $v = \ln^2 x$ ; tehát  $u = x$  és  $v' = \frac{2 \ln x}{x}$ .

$$\int_1^5 1 \ln^2 x \, dx = [x \ln^2 x]_1^5 - \int_1^5 2 \ln x \, dx.$$

Ismét parciálisan integrálunk:  $u'_1 = 2$ ;  $u_1 = 2x$ ;  $v_1 = \ln x$ ;  $v'_1 = \frac{1}{x}$ .

$$\int_1^5 2 \ln x \, dx = [2x \ln x]_1^5 - \int_1^5 2 \, dx = [2x \ln x]_1^5 - [2x]_1^5.$$

Így

$$\begin{aligned} \int_1^5 \ln^2 x \, dx &= [x \ln^2 x]_1^5 - [2x \ln x]_1^5 + [2x]_1^5 = \\ &= (5 \ln^2 5 - 0) - (10 \ln 5 - 0) + (10 - 2) \approx \\ &\approx 5 \cdot 1,61^2 - 10 \cdot 1,61 + 8 \approx 5 \cdot 2,6 - 16,1 + 8 = 21 - 16,1 = 4,9. \end{aligned}$$

A keletkező forgástest súlypontjának  $x$  koordinátája tehát

$$x_s \approx \frac{18,5}{4,9} \approx 3,78.$$

## 5. Térfogatszámítás

Ha egy test  $X$ -tengelyre merőleges metszetének területe mint az  $x$  abszcissa függvénye  $T(x)$ , akkor a test  $[a, b]$  szakaszba eső darabjának térfogata

$$V(a, b) = \int_a^b T(x) dx.$$

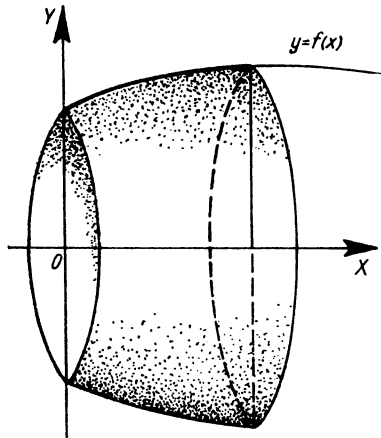

69. ábra

Ha a test valamely  $y=f(x)$  görbe  $x_1$  és  $x_2$  abszcisszáik által határolt ívének  $X$ -tengely körüli forgatása révén keletkezik (69. ábra), vagyis forgástest, akkor — tekintve, hogy keresztmetsete minden  $x$ -re  $f(x)$  sugarú kör —

$$V_x = \pi \int_{x_1}^{x_2} f^2(x) dx = \pi \int_{x_1}^{x_2} y^2 dx.$$

Ha az  $y=f(x)$  függvény görbét az  $Y$ -tengely körül forgatjuk, akkor az így keletkező forgástest  $y_1$  és  $y_2$  ordinátájú pontok által határolt részének térfogata:

$$V_y = \pi \int_{y_1}^{y_2} x^2(y) dy,$$

ahol  $x=x(y)$  az  $y=f(x)$  függvény inverze.

Ha a függvény  $x=x(t)$ ,  $y=y(t)$  paraméteres alakban adott, akkor a  $t_1$  és  $t_2$  paraméterértékek által határolt görbeszakasz  $X$ -tengely körüli forgatásával keletkező forgástest térfogatát az alábbi integrál adja:

$$V_x = \pi \int_0^{2\pi} y^2(t) \dot{x}(t) dt.$$

### Gyakorló feladatok

1. Határozzuk meg az  $y=ax$  egyenes  $X$ -tengely körüli forgatásával nyert  $m$  magasságú kúp térfogatát (70. ábra)!

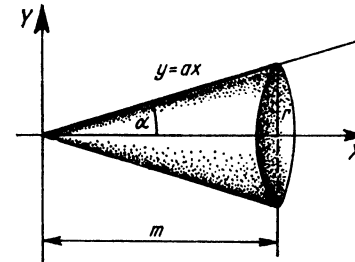

70. ábra

Mivel  $a = \operatorname{tg} \alpha = \frac{r}{m}$ , tehát

$$\begin{aligned} V_x &= \pi \int_0^m \frac{r^2}{m^2} x^2 dx = \frac{\pi r^2}{m^2} \int_0^m x^2 dx = \frac{r^2 \pi}{m^2} \left[ \frac{x^3}{3} \right]_0^m = \\ &= \frac{r^3 \pi}{m^2} \left( \frac{m^3}{3} - 0 \right) = \frac{r^3 \pi m}{3}. \end{aligned}$$

Valóban a kúp térfogatképletét kaptuk!

2. Határozzuk meg az  $y=\sin x$  függvény görbéjének  $X$ -tengely körüli forgatásával keletkező test térfogatát, ha a határok 0 és  $\pi$ .

$$\begin{aligned} V_x &= \pi \int_0^\pi \sin^2 x dx = \pi \int_0^\pi \frac{1 - \cos 2x}{2} dx = \frac{\pi}{2} \left[ x - \frac{\sin 2x}{2} \right]_0^\pi = \\ &= \frac{\pi}{2} \left( \pi - \frac{\sin 2\pi}{2} - 0 \right) = \frac{\pi^2}{2}. \end{aligned}$$



3. Határozzuk meg az  $y = \sqrt{r^2 - x^2}$  egyenletű félkör  $X$ -tengely körüli forgatása révén keletkező gömb térfogatát (71. ábra)!

$$V_x = \pi \int_{-r}^r (r^2 - x^2) dx = \pi \left[ r^2 x - \frac{x^3}{3} \right]_{-r}^r = \\ = \pi \left( r^3 - \frac{r^3}{3} + r^3 - \frac{r^3}{3} \right) = \frac{4r^3 \pi}{3}.$$

Mint látjuk, valóban a gömb térfogatképlete adódott.

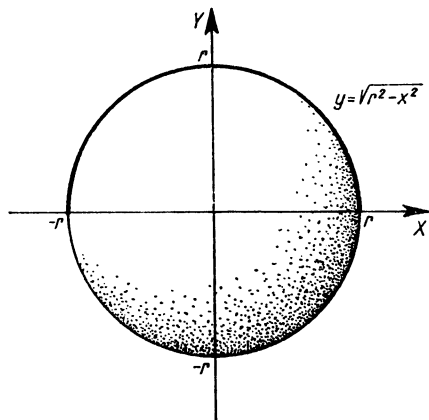

71. ábra

4. Határozzuk meg az  $y = ax + b$  egyenes  $X$ -tengely körüli forgatásakor a  $[0, m]$  szakaszon keletkező csanakakúp térfogatát (72. ábra)!

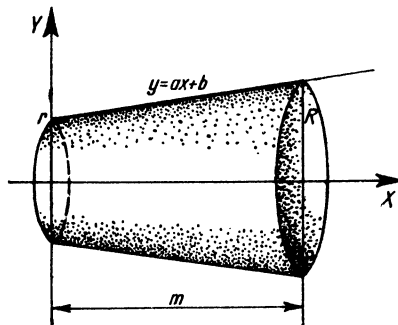

72. ábra

A csanakakúp  $R$  sugarú alapkörére  $x = m$ , tehát  $R = am + b$ ;  $r$  sugarú fedőkörére  $x = 0$ , tehát  $r = b$ ; ezért  $a = \frac{R-r}{m}$  és így

$$V_x = \pi \int_0^m y^2 dx = \pi \int_0^m \left( \frac{R-r}{m} x + r \right)^2 dx = \\ = \pi \left[ \frac{m}{R-r} \frac{\left( \frac{R-r}{m} x + r \right)^3}{3} \right]_0^m = \frac{m\pi}{3(R-r)} \left[ \left( \frac{R-r}{m} m + r \right)^3 - r^3 \right] = \\ = \frac{m\pi}{3(R-r)} (R^3 - r^3) = \frac{m\pi}{3(R-r)} (R-r)(R^2 + Rr + r^2) = \\ = \frac{m\pi}{3} (R^2 + Rr + r^2).$$

5. Határozzuk meg az  $y = \text{sh } x$  függvény  $X$ -tengely körüli forgatásakor a  $0 \leq x \leq 4$  szakaszon keletkező forgástest térfogatát!

$$V_x = \pi \int_0^4 \text{sh}^2 x dx = \pi \int_0^4 \frac{\text{ch } 2x - 1}{2} dx = \\ = \frac{\pi}{2} \left[ \frac{\text{sh } 2x}{2} - x \right]_0^4 = \frac{\pi}{2} \left( \frac{\text{sh } 8}{2} - 4 - 0 \right) \approx \\ \approx 1,57 \left( \frac{e^8 - e^{-8}}{4} - 4 \right) \approx 1,57 \left( \frac{3000 - \frac{1}{3000}}{4} - 4 \right) \approx \\ \approx \frac{1,57 \cdot 3000}{4} \approx 1180.$$

6. Határozzuk meg az  $y = x^2$  függvény  $X$ -tengely körüli forgatása révén a  $0 \leq x \leq 5$  szakaszon keletkező test térfogatát!

$$V_x = \pi \int_0^5 x^4 dx = \pi \left[ \frac{x^5}{5} \right]_0^5 = \pi(5^4 - 0) = 625\pi \approx 1960.$$

7. Határozzuk meg az  $y = x^2$  függvény görbéjének  $Y$ -tengely körüli forgatása révén a  $0 \leq y \leq 4$  szakaszon keletkező test térfogatát (73. ábra)!

$$V_y = \pi \int_{y_1}^{y_2} x^2(y) dy.$$

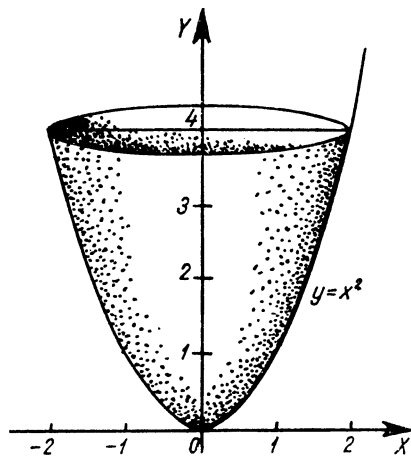

73. ábra

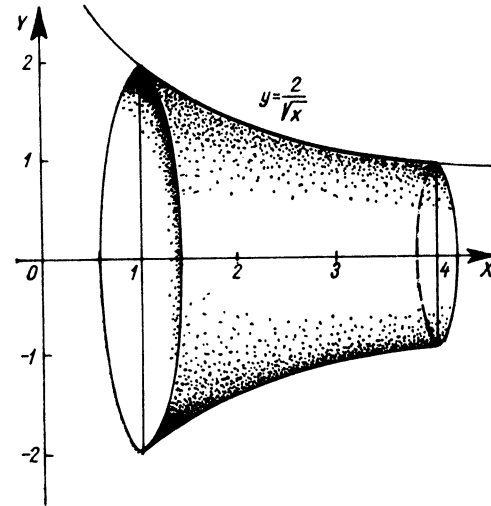

74. ábra

Az  $x(y)$  jelölés szerint az  $x$ -et kell megadnunk mint az  $y$  függvényét. Példánkban  $x = \sqrt{y}$  (ha az első negyedbe eső ágat választjuk).

$$V_y = \pi \int_0^4 y \, dy = \pi \left[ \frac{y^2}{2} \right]_0^4 = \pi(8 - 0) = 8\pi \approx 25,12 \text{ térfogategység.}$$

8. Határozzuk meg az  $y = \operatorname{ch} x$  függvény görbéjének  $X$ -tengely körüli forgatásakor a  $0 \leq x \leq 3$  szakaszon keletkező forgástest térfogatát!

$$\begin{aligned} V_x &= \pi \int_0^3 y^2 \, dx = \pi \int_0^3 \operatorname{ch}^2 x \, dx = \pi \int_0^3 \frac{\operatorname{ch} 2x + 1}{2} \, dx = \\ &= \pi \left[ \frac{\operatorname{sh} 2x}{4} + \frac{x}{2} \right]_0^3 = \pi \left( \frac{1}{4} \operatorname{sh} 6 + \frac{3}{2} - 0 \right). \end{aligned}$$

$$\operatorname{sh} 6 = \frac{e^6 - e^{-6}}{2} \approx \frac{e^6}{2} = \frac{400}{2} = 200.$$

$$V_x = \pi \left( \frac{200}{4} + 1,5 \right) \approx 50\pi \approx 157 \text{ térfogategység.}$$

9. Határozzuk meg az  $y = \frac{2}{\sqrt{x}}$  függvény görbéjének  $X$ -tengely körüli forgatásakor az  $1 \leq x \leq 4$  szakaszon keletkező forgástest térfogatát (74. ábra)!

$$\begin{aligned} V_x &= \pi \int_1^4 y^2 \, dx = \pi \int_1^4 \frac{4}{x} \, dx = \pi [4 \ln x]_1^4 = \\ &= 4\pi(\ln 4 - \ln 1) \approx 4\pi \cdot 1,39 \approx 17,5 \text{ térfogategység.} \end{aligned}$$

10. Határozzuk meg az  $y = \ln x$  függvény  $X$ -tengely körüli forgatásakor keletkező forgástest  $2 \leq x \leq 6$  abszcisszájú pontok által határolt részének térfogatát (75. ábra).

$$V_x = \pi \int_2^6 y^2 \, dx = \pi \int_2^6 \ln^2 x \, dx.$$

A feladatot a parciális integrálás módszerével oldjuk meg.

Legyen  $u' = 1$  és  $v = \ln^2 x$ ; ekkor  $u = x$  és  $v' = \frac{2 \ln x}{x}$ .

$$V_x = \pi \int_2^6 1 \ln^2 x \, dx = \pi [x \ln^2 x]_2^6 - 2\pi \int_2^6 \ln x \, dx.$$

Az új integrált szintén parciális integrálással alakítjuk át.

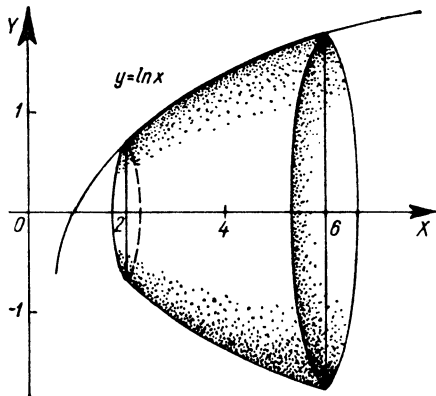

75. ábra

Legyen  $u_1' = 1$ ,  $v_1 = \ln x$ , ekkor  $u_1 = x$  és  $v_1' = \frac{1}{x}$ .

$$\begin{aligned}
 V_x &= \pi [x \ln^2 x]_2^6 - 2\pi \left\{ [x \ln x]_2^6 - 2 \int_2^6 dx \right\} = \\
 &= \pi [x \ln^2 x - 2x \ln x + 2x]_2^6 = \\
 &= \pi (6 \ln^2 6 - 12 \ln 6 + 12 - 2 \ln^2 2 + 4 \ln 2 - 4) \approx \\
 &\approx \pi (6 \cdot 1,79^2 - 2 \cdot 0,693^2 - 12 \cdot 1,79 + 4 \cdot 0,693 + 8) \approx \\
 &\approx \pi (6 \cdot 3,2 - 2 \cdot 0,48 - 21,5 + 2,77 + 8) = \\
 &= \pi (19,2 - 0,96 - 21,5 + 2,77 + 8) = \pi (29,97 - 22,46) \approx \\
 &\approx 7,51 \cdot 3,14 \approx 23,6 \text{ térfogategység.}
 \end{aligned}$$

11. Határozzuk meg az  $y = \ln x$  függvény görbéjének Y-tengely körüli forgatásakor a 0 és 6 ordináták között keletkező test térfogatát (76. ábra)!

$$V_y = \pi \int_0^6 x^2 dy.$$

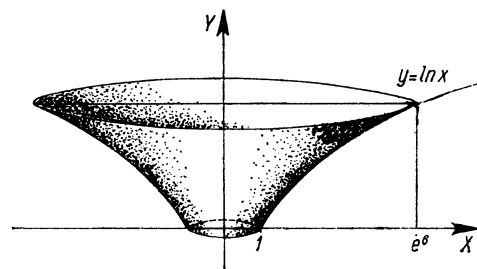

76. ábra

Az  $y = \ln x$  függvényből  $x = e^y$ .

$$\begin{aligned}
 V_y &= \pi \int_0^6 e^{2y} dy = \pi \left[ \frac{e^{2y}}{2} \right]_0^6 = \frac{\pi}{2} (e^{12} - e^0) \approx \\
 &\approx \frac{e^{12} \pi}{2} \approx \frac{22 \cdot 7,4 \cdot 10^4 \pi}{2} \approx 8,14 \cdot 3,14 \cdot 10^4 \approx \\
 &\approx 25,6 \cdot 10^4 = 2,56 \cdot 10^5 \text{ térfogategység.}
 \end{aligned}$$

12. Határozzuk meg az  $y = x \operatorname{sh} x$  függvény görbéjének X-tengely körüli forgatásakor az  $1 \leq x \leq 3$  szakaszon keletkező forgástest térfogatát (77. ábra)!

$$V_x = \pi \int_1^3 y^2 dx = \pi \int_1^3 x^2 \operatorname{sh}^2 x dx.$$

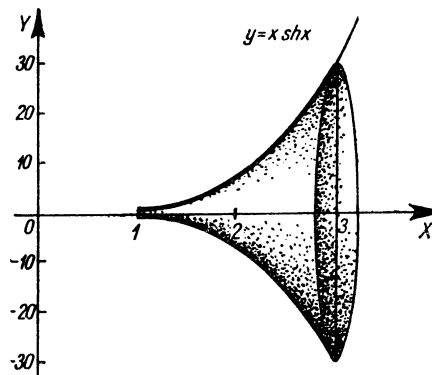

77. ábra

A hiperbolikus tényezőt linearizáljuk:

$$\begin{aligned} V_x &= \pi \int_1^3 x^2 \frac{\operatorname{ch} 2x - 1}{2} dx = \frac{\pi}{2} \int_1^3 (x^2 \operatorname{ch} 2x - x^2) dx = \\ &= \frac{\pi}{2} \int_1^3 x^2 \operatorname{ch} 2x dx - \frac{\pi}{2} \int_1^3 x^2 dx. \end{aligned}$$

A szorzatfüggvény integrálját határozzuk meg parciális integrálással:

$$\int_1^3 x^2 \operatorname{ch} 2x dx.$$

Legyen  $u = x^2$  és  $v' = \operatorname{ch} 2x$ , ekkor  $u' = 2x$  és  $v = \frac{\operatorname{sh} 2x}{2}$ .

$$\int_1^3 x^2 \operatorname{ch} 2x dx = \left[ \frac{x^2}{2} \operatorname{sh} 2x \right]_1^3 - \int_1^3 x \operatorname{sh} 2x dx.$$

Legyen most  $u_1 = x$  és  $v_1' = \operatorname{sh} 2x$ , ekkor  $u_1' = 1$  és  $v_1 = \frac{\operatorname{ch} 2x}{2}$ .

$$\int_1^3 x^2 \operatorname{ch} 2x dx = \left[ \frac{x^2}{2} \operatorname{sh} 2x \right]_1^3 - \left\{ \left[ \frac{x}{2} \operatorname{ch} 2x \right]_1^3 - \int_1^3 \frac{\operatorname{ch} 2x}{2} dx \right\} =$$

$$= \left[ \frac{x^2}{2} \operatorname{sh} 2x \right]_1^3 - \left[ \frac{x}{2} \operatorname{ch} 2x \right]_1^3 + \left[ \frac{1}{4} \operatorname{sh} 2x \right]_1^3 =$$

$$= \frac{9}{2} \operatorname{sh} 6 - \frac{1}{2} \operatorname{sh} 2 - \frac{3}{2} \operatorname{ch} 6 + \frac{1}{2} \operatorname{ch} 2 + \frac{1}{4} \operatorname{sh} 6 - \frac{1}{4} \operatorname{sh} 2 =$$

$$= \frac{19}{4} \operatorname{sh} 6 - \frac{3}{4} \operatorname{sh} 2 - \frac{3}{2} \operatorname{ch} 6 + \frac{1}{2} \operatorname{ch} 2.$$

$$\operatorname{sh} 6 = \frac{e^6 - e^{-6}}{2} \approx \frac{400 - \frac{1}{400}}{2} \approx 200;$$

$$\operatorname{ch} 6 = \frac{e^6 + e^{-6}}{2} \approx \frac{400 + \frac{1}{400}}{2} \approx 200;$$

$$\operatorname{sh} 2 = \frac{e^2 - e^{-2}}{2} \approx \frac{7,4 - \frac{1}{7,4}}{2} \approx \frac{7,4 - 0,135}{2} = 3,7 - 0,0675 \approx 3,633;$$

$$\operatorname{ch} 2 = \frac{e^2 + e^{-2}}{2} \approx 3,7 + 0,0675 \approx 3,768.$$

$$\int_1^3 x^2 \operatorname{ch} 2x dx \approx \frac{19}{4} \cdot 200 - \frac{3}{4} \cdot 3,633 - \frac{3}{2} \cdot 200 + \frac{1}{2} \cdot 3,768 \approx$$

$$\approx 950 - 2,72 - 300 + 1,884 \approx 651,9 - 2,7 = 649,2.$$

A feladat megoldása:

$$V_x = \frac{\pi}{2} \cdot 649,2 - \frac{\pi}{2} \left[ \frac{x^3}{3} \right]_1^3 \approx 1020 - 1,57 \left( 9 - \frac{1}{3} \right) =$$

$$= 1020 - \frac{1,57 \cdot 28}{3} \approx 1020 - 14,7 = 1005,3 \text{ térfogategység.}$$

13. Forgassuk meg a cikloisvet az  $X$ -tengely körül, majd határozzuk meg az így keletkező forgástest térfogatát! A cikloisvet határoló pontok paraméterértékei:  $t_1 = 0$  és  $t_2 = 2\pi$  (78. ábra).

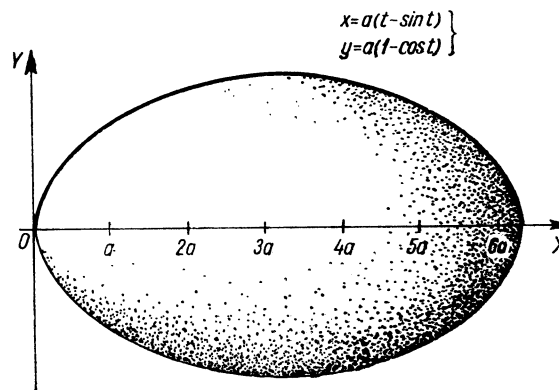

78. ábra

$$x = a(t - \sin t); \quad y = a(1 - \cos t);$$

$$\dot{x} = a(1 - \cos t).$$

$$\begin{aligned} V &= \pi \int_0^{2\pi} a^2(1 - \cos t)^2 a(1 - \cos t) dt = \\ &= \pi a^3 \int_0^{2\pi} (1 - \cos t)^3 dt = \\ &= a^3 \pi \int_0^{2\pi} (1 - 3 \cos t + 3 \cos^2 t - \cos^3 t) dt = ? \end{aligned}$$

Részletszámítások:

$$\begin{aligned} \int_0^{2\pi} \cos^2 t dt &= \int_0^{2\pi} \frac{1 + \cos 2t}{2} dt = \\ &= \frac{1}{2} \left[ t + \frac{\sin 2t}{2} \right]_0^{2\pi} = \frac{1}{2} (2\pi + \frac{\sin 4\pi}{2} - 0) = \pi. \end{aligned}$$

$$\begin{aligned} \int_0^{2\pi} \cos^3 t dt &= \int_0^{2\pi} \cos^2 t \cos t dt = \int_0^{2\pi} (1 - \sin^2 t) \cos t dt = \\ &= \int_0^{2\pi} (\cos t - \sin^2 t \cos t) dt = \left[ \sin t - \frac{\sin^3 t}{3} \right]_0^{2\pi} = \\ &= \sin 2\pi - \frac{\sin^3 2\pi}{3} - 0 = 0. \end{aligned}$$

$$\begin{aligned} V &= a^3 \pi \{ [t - 3 \sin t]_0^{2\pi} + 3\pi \} = a^3 \pi (2\pi - 3 \sin 2\pi - 0 + 3\pi) = \\ &= 5a^3 \pi^2 \text{ térfogategység.} \end{aligned}$$

14. Határozzuk meg az  $x = r \cos t$ ,  $y = r \sin t$  paraméteres alakban adott körív forgatásával keletkező gömb térfogatát (79. ábra)!

A határok  $\pi$  és  $0$ , mert így a görbén a pozitív  $X$ -tengely irányában megyünk végig.

$$\dot{x} = -r \sin t.$$

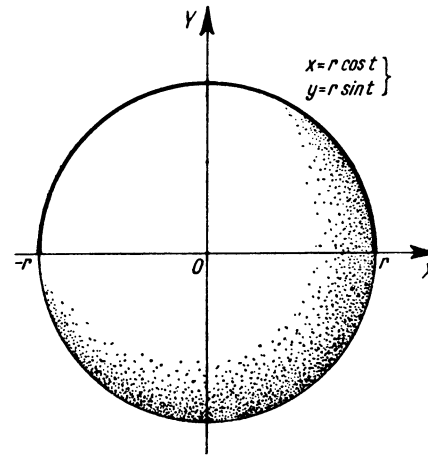

79. ábra

$$\begin{aligned} V &= \pi \int_{\pi}^0 y^2 \dot{x} dt = \pi \int_{\pi}^0 r^2 \sin^2 t (-r \sin t) dt = \\ &= -\pi r^3 \int_{\pi}^0 \sin^3 t dt = \pi r^3 \int_0^{\pi} \sin^3 t dt. \end{aligned}$$

Felhasználjuk a következő linearizáló formulát:

$$\sin^3 t = \frac{1}{4} (3 \sin t - \sin 3t).$$

$$\begin{aligned} V &= \frac{\pi r^3}{4} \int_0^{\pi} (3 \sin t - \sin 3t) dt = \\ &= \frac{r^3 \pi}{4} \left[ -3 \cos t + \frac{\cos 3t}{3} \right]_0^{\pi} = \frac{r^3 \pi}{4} \left( 3 - \frac{1}{3} + 3 - \frac{1}{3} \right) = \\ &= \frac{r^3 \pi}{4} \cdot \frac{16}{3} = \frac{4r^3 \pi}{3}. \end{aligned}$$

Valóban a gömb térfogatképletét kaptuk.

15. Forgassuk meg az  $x = \cos t$ ,  $y = \sin t$ , paraméteres alakban adott egységsugarú körív  $t_1 = \frac{\pi}{6}$  és  $t_2 = \frac{\pi}{3}$  paraméterű pontjai által határolt darabját az  $X$ -tengely körül! Számítsuk ki az így kapott gömbréteg térfogatát (80. ábra)!

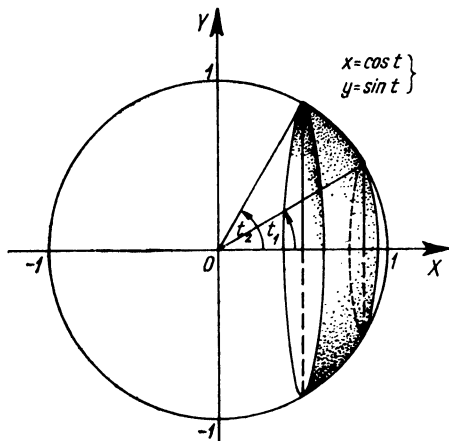

80. ábra

$$x = \cos t; \quad y = \sin t; \quad \dot{x} = -\sin t.$$

$$\begin{aligned} V_x &= \pi \int_{t_1}^{t_2} y^2 \dot{x} dt = \pi \int_{\pi/6}^{\pi/3} (\sin^2 t) (-\sin t) dt = \\ &= -\pi \int_{\pi/6}^{\pi/3} \sin^3 t dt. \end{aligned}$$

Az integrandus  $\sin^3 t$ . Most az előző példában alkalmazott linearizáló formula helyett (gyakorlásképpen) szorzattá alakítjuk az integrandust. Ekkor  $\sin^3 t = \sin^2 t \sin t = (1 - \cos^2 t) \sin t$ , így

$$\begin{aligned} V_x &= -\pi \int_{\pi/6}^{\pi/3} (1 - \cos^2 t) \sin t dt = \\ &= \pi \int_{\pi/6}^{\pi/3} (-\sin t) dt - \pi \int_{\pi/6}^{\pi/3} (-\cos^2 t) \sin t dt = \end{aligned}$$

$$\begin{aligned} &= \pi \left[ \cos t \right]_{\pi/6}^{\pi/3} - \pi \left[ \frac{\cos^3 t}{3} \right]_{\pi/6}^{\pi/3} = \\ &= \pi \left( \cos \frac{\pi}{3} - \cos \frac{\pi}{6} \right) - \frac{\pi}{3} \left( \cos^3 \frac{\pi}{3} - \cos^3 \frac{\pi}{6} \right) = \\ &= \pi (\cos 60^\circ - \cos 30^\circ) - \frac{\pi}{3} (\cos^3 60^\circ - \cos^3 30^\circ) \approx \\ &\approx \pi (0,5 - 0,866) - \frac{\pi}{3} (0,5^3 - 0,866^3) \approx \\ &\approx 3,14(-0,366) - 1,05(0,125 - 0,65) \approx -0,598 \text{ térfogategység.} \end{aligned}$$

Eredményül azért kaptunk negatív számot, mert  $t$  növekedésével az  $x$  csökken, és így integrálásirány nem az  $X$ -tengely pozitív irányával egyezett meg, hanem azzal ellentétes volt.

16. Mekkora az  $x = \sin t$ ,  $y = t$  paraméteres egyenletrendszerrel adott görbe  $X$ -tengely körüli forgatásakor keletkező test térfogata, ha  $0 \leq t \leq \frac{\pi}{2}$  (81. ábra)?

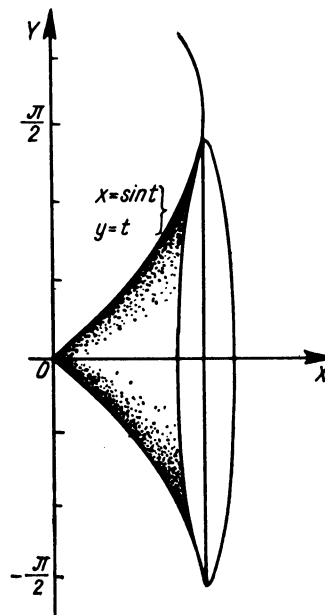

81. ábra

(A görbe explicit egyenlete  $y = \arcsin x$ .)

$$V_x = \int_0^{\pi/2} y^2 \dot{x} dt = \pi \int_0^{\pi/2} t^2 \cos t dt.$$

Az integrált a parciális integrálás módszerével határozzuk meg. Legyen  $u = t^2$  és  $v' = \cos t$ ; vagyis  $u' = 2t$ ;  $v = \sin t$ .

$$V_x = \pi \int_0^{\pi/2} t^2 \cos t dt = \pi [t^2 \sin t]_0^{\pi/2} - \pi \int_0^{\pi/2} 2t \sin t dt.$$

Ismét parciálisan integrálunk:

$$u_1 = 2t; \quad v_1' = \sin t; \quad u_1' = 2; \quad v_1 = -\cos t.$$

$$\begin{aligned} V_x &= \pi [t^2 \sin t]_0^{\pi/2} - \pi \left\{ [-2t \cos t]_0^{\pi/2} - \int_0^{\pi/2} 2(-\cos t) dt \right\} = \\ &= \pi [t^2 \sin t]_0^{\pi/2} + \pi [2t \cos t]_0^{\pi/2} - \pi [2 \sin t]_0^{\pi/2} = \\ &= \pi \left( \frac{\pi^2}{4} \sin \frac{\pi}{2} - 0 \right) + \pi \left( \pi \cos \frac{\pi}{2} - 0 \right) - \pi \left( 2 \sin \frac{\pi}{2} - 0 \right) = \\ &= \frac{\pi^3}{4} - 2\pi \approx 1,47 \text{ térfogategység.} \end{aligned}$$

17. Határozzuk meg az  $x = e^t$ ,  $y = t$  paraméteres egyenletrendszerrel adott görbe  $X$ -tengely körüli forgatásával keletkező test térfogatát, ha  $1 \leq t \leq 2$  (82. ábra). (A  $t$  paramétert kiküszöbölve  $y = \ln x$ .)

$$V_x = \pi \int_1^2 y^2 \dot{x} dt = \pi \int_1^2 t^2 e^t dt.$$

Legyen  $u = t^2$ ,  $v' = e^t$ , ekkor  $u' = 2t$  és  $v = e^t$ .

$$V_x = \pi \int_1^2 t^2 e^t dt = \pi [t^2 e^t]_1^2 - \pi \int_1^2 2te^t dt.$$

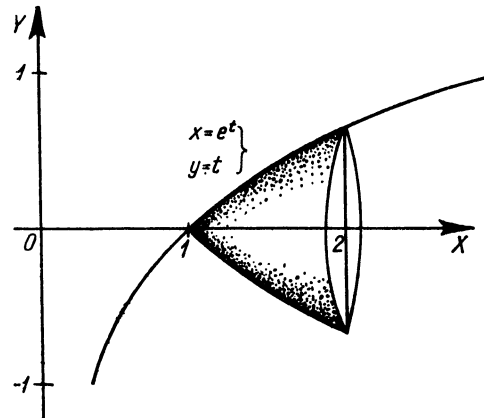

82. ábra

Ismét alkalmazzuk a parciális integrálás módszerét:

$$u_1 = 2t; \quad v_1' = e^t; \quad u_1' = 2; \quad v_1 = e^t.$$

$$\begin{aligned} V_x &= \pi [t^2 e^t]_1^2 - \pi \left\{ [2te^t]_1^2 - \int_1^2 2e^t dt \right\} = \\ &= \pi [t^2 e^t]_1^2 - \pi [2te^t]_1^2 + \pi [2e^t]_1^2 = \\ &= \pi (4e^2 - e - 4e^2 + 2e + 2e^2 - 2e) = \pi (2e^2 - e) \approx \\ &\approx 3,14(2 \cdot 7,4 - 2,72) = 3,14(14,8 - 2,72) = \\ &= 3,14 \cdot 12,08 \approx 37,8 \text{ térfogategység.} \end{aligned}$$

18. Határozzuk meg az  $x = e^t$ ,  $y = \sin t$  paraméteres egyenletrendszerrel adott függvény görbéje  $X$ -tengely körüli forgatásával keletkező test térfogatát, a  $0 \leq t \leq \frac{\pi}{2}$  tartományban (83. ábra)!

$$V_x = \pi \int_0^{\pi/2} y^2 \dot{x} dt = \pi \int_0^{\pi/2} (\sin^2 t) e^t dt = \pi \int_0^{\pi/2} e^t \frac{1 - \cos 2t}{2} dt.$$

$$V_x = \frac{\pi}{2} \int_0^{\pi/2} e^t dt - \frac{\pi}{2} \int_0^{\pi/2} e^t \cos 2t dt.$$

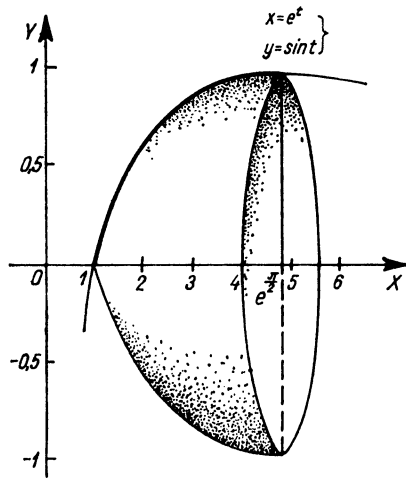

83. ábra

Az első integrál közvetlenül megkapható. A másodikat parciálisan integráljuk. Legyen  $u = e^t$  és  $v' = \cos 2t$ ; vagyis  $u' = e^t$  és  $v = \frac{1}{2} \sin 2t$ .

$$\int_0^{\pi/2} e^t \cos 2t \, dt = \left[ \frac{e^t}{2} \sin 2t \right]_0^{\pi/2} - \int_0^{\pi/2} \frac{e^t}{2} \sin 2t \, dt.$$

Legyen  $u_1 = \frac{e^t}{2}$  és  $v'_1 = \sin 2t$ , vagyis  $u'_1 = \frac{e^t}{2}$  és  $v_1 = \frac{-\cos 2t}{2}$ .

$$\begin{aligned} \int_0^{\pi/2} e^t \cos 2t \, dt &= \left[ \frac{e^t}{2} \sin 2t \right]_0^{\pi/2} - \left\{ \left[ -\frac{e^t \cos 2t}{4} \right]_0^{\pi/2} - \int_0^{\pi/2} \frac{-e^t \cos 2t}{4} \, dt \right\} = \\ &= \left[ \frac{e^t}{2} \sin 2t \right]_0^{\pi/2} + \left[ \frac{e^t \cos 2t}{4} \right]_0^{\pi/2} - \frac{1}{4} \int_0^{\pi/2} e^t \cos 2t \, dt. \end{aligned}$$

Rendezze az azonosságot:

$$\frac{5}{4} \int_0^{\pi/2} e^t \cos 2t \, dt = \left[ \frac{e^t \sin 2t}{2} \right]_0^{\pi/2} + \left[ \frac{e^t \cos 2t}{4} \right]_0^{\pi/2} =$$

$$= \frac{1}{2} e^{\pi/2} \sin \pi - 0 + \frac{1}{4} e^{\pi/2} \cos \pi - \frac{1}{4} e^0 \cos 0 \approx$$

$$\approx \frac{1}{4} e^{1,57} (-1) - \frac{1}{4} \cdot 1 \approx -\frac{4,8}{4} - \frac{1}{4} = -\frac{5,8}{4}.$$

$$\int_0^{\pi/2} e^t \cos 2t \, dt = -\frac{5,8}{5} = -1,16.$$

$$V_x = \frac{\pi}{2} \int_0^{\pi/2} e^t \, dt - \frac{\pi}{2} (-1,16) =$$

$$= \frac{\pi}{2} [e^t]_0^{\pi/2} + \frac{1,16\pi}{2} = \frac{\pi}{2} (e^{1,57} - 1 + 1,16) \approx$$

$$\approx 1,57(4,8 + 0,16) \approx 7,8 \text{ térfogat egység.}$$

19. Határozzuk meg az  $x = \text{sh } t$  és  $y = \text{ch } t$  egyenletrendszerrel adott hiperbola  $X$ -tengely körüli forgatásakor keletkező test térfogatát, ha  $0 \leq t \leq 2$  (84. ábra)!

$$x = \text{sh } t; \quad y = \text{ch } t; \quad \dot{x} = \text{ch } t.$$

$$V_x = \pi \int_0^2 y^2 \dot{x} \, dt = \pi \int_0^2 \text{ch}^2 t \, \text{ch } t \, dt =$$

$$= \pi \int_0^2 (1 + \text{sh}^2 t) \text{ch } t \, dt = \pi \int_0^2 \text{ch } t \, dt + \pi \int_0^2 \text{sh}^2 t \, \text{ch } t \, dt =$$

$$= \pi [\text{sh } t]_0^2 + \pi \left[ \frac{\text{sh}^3 t}{3} \right]_0^2 = \pi \left( \text{sh } 2 - \text{sh } 0 + \frac{\text{sh}^3 2}{3} - \frac{\text{sh}^3 0}{3} \right) =$$

$$= \pi \left( \text{sh } 2 + \frac{\text{sh}^3 2}{3} \right).$$



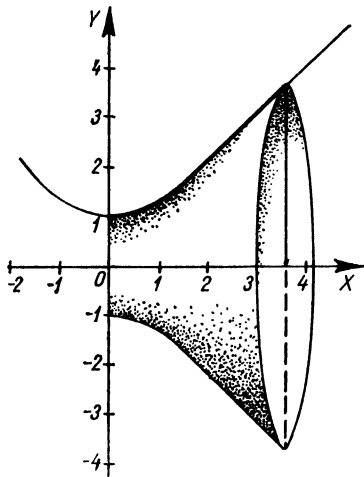

84. ábra

$$\text{sh } 2 = \frac{e^2 - e^{-2}}{2} \approx \frac{7,4 - \frac{1}{7,4}}{2} \approx \frac{7,4 - 0,14}{2} = \frac{7,26}{2} = 3,63.$$

$$V_z = \pi \left( 3,63 + \frac{3,63^3}{3} \right) = \pi \left( 3,63 + \frac{48}{3} \right) = \pi(3,63 + 16) = 19,63\pi \approx 61,6 \text{ térfogategység.}$$

## 6. Numerikus integrálás

Numerikus integrálással határozott integrálok értékét (közelítő pontossággal) tudjuk meghatározni. Numerikus integrálási módszert többnyire a következő esetekben alkalmazunk:

1. Az integrandus grafikusan adott.
2. Az integrandus analitikus alakban adott, de a primitív függvényt nem tudjuk analitikus alakban meghatározni, ill. igen bonyolult a meghatározása.
3. Az integrandus függvénytáblázattal adott.

Mindhárom esetben az integrandus bizonyos számú ismert pontja segítségével kapjuk meg az integrál közelítő értékét.

A numerikus integrálás esetenkénti alkalmazhatóságát az eredmény várható pontossága dönti el. A hiba nagyságának

elméleti meghatározásával nem foglalkozunk; csak azt mutatjuk meg, milyen módon kell alkalmazni az egyes közelítő módszereket.

1. *Téglány-szabály.* Az  $\int_a^b f(x) dx$  határozott integrált, vagyis

az  $f(x)$  görbe  $[a, b]$  szakasza alatti területet téglalapok területösszegével közelítjük. Az eredmény általában annál pontosabb, minél sűrűbb felosztást alkalmazunk.

Tekintsünk egyenlőközű felosztást, vagyis osszuk az  $[a, b]$  intervallumot  $n$  egyenlő hosszú részre. Jelölje egy ilyen rész-intervallum hosszát  $h$ , vagyis legyen  $h = \frac{b-a}{n}$ ; jelölje továbbá az egyes osztópontokat  $x_0 = a$ ;  $x_1 = a + h$ ;  $x_2 = a + 2h$ ; ...;  $x_{n-1} = a + (n-1)h$ ;  $x_n = a + nh = b$ , továbbá az osztópontok ordinátáit  $y_0 = y(x_0)$ ;  $y_1 = y(x_1)$ ; ...;  $y_{n-1} = y(x_{n-1})$ ;  $y_n = y(x_n)$ . Ekkor — a szakaszok kezdőpontjaihoz tartozó ordináta-értékekkel képezve a téglalapokat — az

$$I = \int_a^b f(x) dx$$

integrál közelítő értéke (85. ábra)

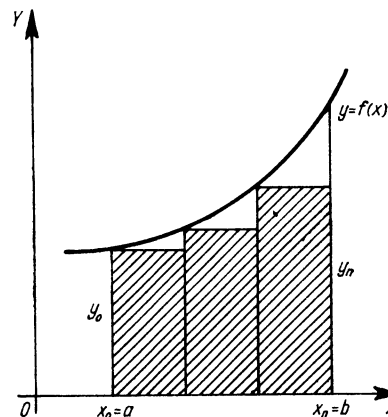

85. ábra

$$I \approx I_k = h(y_0 + y_1 + \dots + y_{n-1});$$

a szakaszok végpontjaihoz tartozó ordinátaértékeket választva viszont (86. ábra)

$$I \approx I_v = h(y_1 + y_2 + \dots + y_n).$$

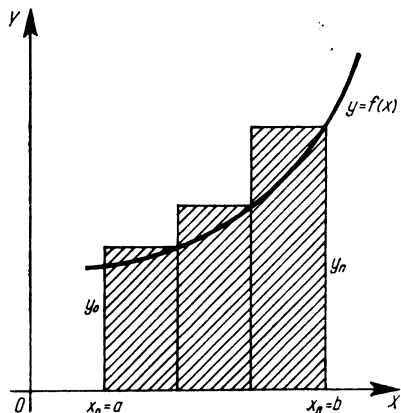

86. ábra

Ha a függvény az  $[a, b]$  integrálási intervallumban monoton növekedő (csökkenő), akkor  $I_k$  az integrál alsó (felső) korlátja,  $I_v$  pedig az integrál felső (alsó) korlátja.

2. *Trapéz-szabály.* A határozott integrált, vagyis a függvény görbéje alatti területet trapézokkal közelítjük meg. Az  $[a, b]$  intervallumot osztópontokkal egyenlő hosszú részintervallumokra osztjuk, majd a 87. ábrán látható módon közelítjük meg a görbe alatti területet. Ha egy részintervallum hossza  $h$ , akkor az  $I$  határozott integrál közelítő értéke

$$\begin{aligned} I &\approx h \left( \frac{y_0 + y_1}{2} + \frac{y_1 + y_2}{2} + \dots + \frac{y_{n-1} + y_n}{2} \right) = \\ &= h \left( \frac{y_0}{2} + y_1 + y_2 + \dots + \frac{y_n}{2} \right). \end{aligned}$$

3. *Simpson-szabály.* A szabály alap gondolata az, hogy három (nem egy egyenesbe eső) ponton át mindig húzható egy és csak

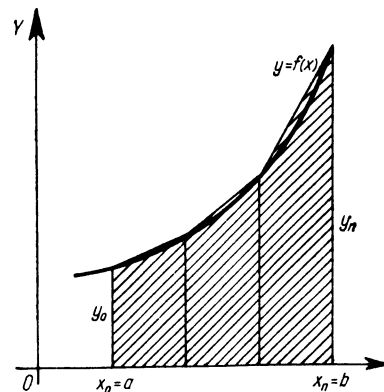

87. ábra

egy másodfokú parabola, így a görbe ilyen parabolaívekkel közelíthető meg. A parabolaívек általában jobban közelítik meg a görbét, mint az egyenes szakaszok. Az  $[a, b]$  intervallumot  $n = 2k + 1$  páratlan számú osztóponttal  $n = 2k$  páros,  $h$  szélességű részintervallumra osztva és két-két szomszédos részintervallumban a 88. ábrán látható módon helyettesítve a függvény görbéjét egy-egy ilyen parabolaívvel, az integrál így adódó közelítő értéke:

$$I \approx \frac{h}{3} (y_0 + 4y_1 + 2y_2 + 4y_3 + \dots + 2y_{2k-2} + 4y_{2k-1} + y_{2k}).$$

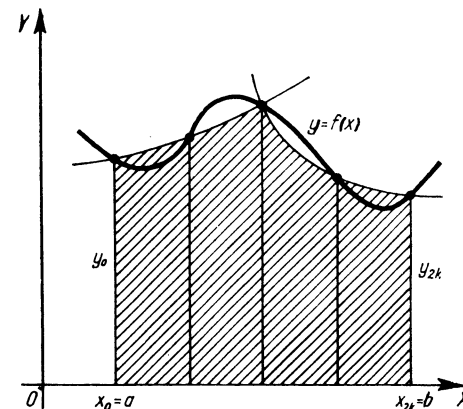

88. ábra

Az első és az utolsó ordinátától eltekintve a páratlan indexű ordináták együtthatója 4, a páros indexűké 2.

### Gyakorló feladatok

1.  $\int_0^1 \frac{1}{1+x^2} dx = ?$  A feladatot megoldjuk közvetlenül és a téglány-

szabállyal is, hogy a pontos értéket ismerve, a közelítő eredmény hibáját kiszámíthatassuk.

I. Megoldás:

$$I = \int_0^1 \frac{1}{1+x^2} dx = [\arctg x]_0^1 =$$

$$= \arctg 1 - \arctg 0 = \frac{\pi}{4} \approx 0,785.$$

II. Megoldás:

Az integrálandó függvény görbéje a 89. ábrán látható. A  $[0; 1]$  intervallumot négy (egyenlő szélességű) részintervallumra osztjuk, és erre alkalmazuk a téglány-szabályt.

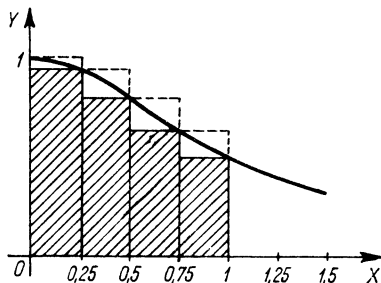

89. ábra

Az összetartozó koordináták meghatározása:

$$x_0 = 0; \quad y_0 = 1.$$

$$x_1 = 0,25 = \frac{1}{4}; \quad y_1 = \frac{1}{1 + \frac{1}{16}} = \frac{16}{17} \approx 0,94.$$

$$x_2 = 0,5 = \frac{1}{2}; \quad y_2 = \frac{1}{1 + \frac{1}{4}} = \frac{4}{5} = 0,8.$$

$$x_3 = 0,75 = \frac{3}{4}; \quad y_3 = \frac{1}{1 + \frac{9}{16}} = \frac{16}{25} = 0,64.$$

$$x_4 = 1; \quad y_4 = \frac{1}{1 + 1} = \frac{1}{2} = 0,5.$$

Ha mindegyik részintervallum szélességét szorozzuk a bal oldali végpontban felvett függvényértékkel (amely ez esetben az intervallumhoz tartozó legnagyobb függvényérték), akkor

$$I < I_1 = 0,25(1 + 0,94 + 0,8 + 0,64) = 0,25 \cdot 3,38 = 0,845.$$

Ha mindegyik intervallum szélességét a jobb oldali végponthoz tartozó függvényértékkel szorozzuk (mely esetünkben az intervallumhoz tartozó legkisebb függvényérték), akkor

$$I > I_2 = 0,25(0,94 + 0,8 + 0,64 + 0,5) = 0,25 \cdot 2,88 = 0,72.$$

A százalékban kifejezett hibát  $p$ -vel jelölve:

$$p_1 = \frac{0,845 - 0,785}{0,785} \cdot 100\% = \frac{0,060}{0,785} \cdot 100\% = \frac{6}{0,785}\% \approx 7,6\%.$$

$$p_2 = \frac{0,785 - 0,72}{0,785} \cdot 100\% = \frac{0,065}{0,785} \cdot 100\% = \frac{6,5}{0,785} \approx 8,3\%.$$

A hibaszázalék nyilván azért nagy viszonylag, mert az intervallum felosztása durva volt.

2. Határozzuk meg az alábbi integrál értékét téglány-szabállyal, trapéz-szabállyal és Simpson-szabállyal!

$$I = \int_0^3 \frac{dx}{\sqrt{5+x^2}} = ?$$

I. Megoldás (téglány-szabállyal):

A  $[0; 3]$  intervallumot hat részintervallumra osztjuk. a) Minden részintervallum hosszát a bal oldali végponthoz tartozó ordinátával szorozzuk (90. ábra). b) Minden részintervallum hosszát a jobb oldali végponthoz tartozó ordinátával szorozzuk (91. ábra).

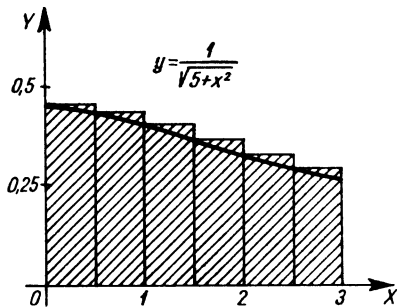

90. ábra

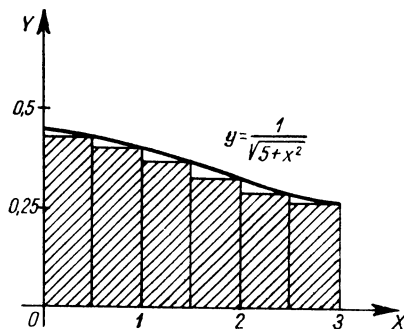

91. ábra

**Megjegyzés:** Az  $X$ - és  $Y$ -tengelyen felvett hosszegységek a következő ábrákon célszerűségi szempontból általában nem egyenlők; ez a görbe alatti területet ugyan torzítja, de a határozott integrál értékét és számítását nem befolyásolja.

A számításhoz szükséges függvényértékek:

$$y(0) = \frac{1}{\sqrt{5}} = \frac{\sqrt{5}}{5} \approx 0,45; \quad y(0,5) = \frac{1}{\sqrt{5+0,5^2}} = \frac{1}{\sqrt{5,25}} \approx 0,436;$$

$$y(1) = \frac{1}{\sqrt{5+1}} = \frac{1}{\sqrt{6}} \approx 0,408;$$

$$y(1,5) = \frac{1}{\sqrt{5+1,5^2}} = \frac{1}{\sqrt{7,25}} \approx 0,371;$$

$$y(2) = \frac{1}{\sqrt{5+2^2}} = \frac{1}{\sqrt{9}} \approx 0,333;$$

$$y(2,5) = \frac{1}{\sqrt{5+2,5^2}} = \frac{1}{\sqrt{11,25}} \approx 0,299;$$

$$y(3) = \frac{1}{\sqrt{5+3^2}} = \frac{1}{\sqrt{14}} \approx 0,267.$$

$$a) \quad I \approx I_1 = 0,5(0,45 + 0,436 + 0,408 + 0,371 + 0,333 + 0,299) = 0,5 \cdot 2,297 = 1,1485 \approx 1,15.$$

$$b) \quad I \approx I_2 = 0,5(0,436 + 0,408 + 0,371 + 0,333 + 0,299 + 0,267) = 0,5 \cdot 2,124 = 1,062 \approx 1,06.$$

Mivel a függvény a  $[0, 3]$  intervallumban monoton, az integrál számértéke 1,06 és 1,15 közé esik.

**II. Megoldás (trapézszabállyal):**

A 92. ábrán látható trapézok területének összegét határozzuk meg.

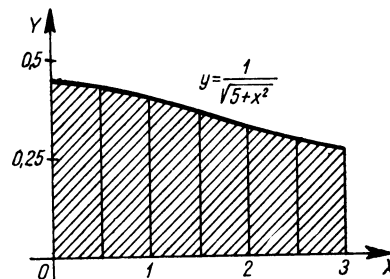

92. ábra

Az intervallumok szélessége most is 0,5.

$$I \approx I_3 = 0,5 \left[ \frac{y(0)}{2} + y(0,5) + y(1) + y(1,5) + y(2) + y(2,5) + \frac{y(3)}{2} \right] = 0,5 \left( \frac{0,45}{2} + 0,436 + 0,408 + 0,371 + 0,333 + 0,299 + \frac{0,267}{2} \right) = 0,5(0,225 + 1,847 + 0,1335) = 0,5 \cdot 2,2055 = 1,10275 \approx 1,1028.$$

### III. Megoldás (Simpson-szabállyal):

Az intervallumot most is 6 részintervallumra osztjuk, vagyis  $h=0,5$ .

$$\begin{aligned} I &\approx I_4 = \frac{h}{3} [y(0) + 4y(0,5) + 2y(1) + 4y(1,5) + 2y(2) + 4y(2,5) + y(3)] \approx \\ &\approx \frac{0,5}{3} (0,45 + 4 \cdot 0,436 + 2 \cdot 0,408 + 4 \cdot 0,371 + 2 \cdot 0,333 + 4 \cdot 0,299 + 0,267) = \\ &= \frac{0,5}{3} [0,717 + 4(0,436 + 0,371 + 0,299) + 2(0,408 + 0,333)] = \\ &= \frac{0,5}{3} (0,717 + 4 \cdot 1,106 + 2 \cdot 0,741) = \\ &= \frac{0,5}{3} (0,717 + 4,424 + 1,482) = \\ &= \frac{0,5}{3} \cdot 6,623 \approx \frac{3,311}{3} \approx 1,104. \end{aligned}$$

A három különböző módszerrel kapott közelítő értékeket egybevéve, az integrál értéke feltehetően 3 jegy pontossággal 1,10.

3. Határozzuk meg az alábbi integrál közelítő és pontos értékét:

$$I = \int_0^3 \sqrt{1+x^2} dx.$$

A közelítő értéket a téglány-szabállyal, a trapéz-szabállyal és a Simpson-szabállyal határozzuk meg.

#### I. Megoldás (téglány-szabállyal):

Az adott intervallumot hat részintervallumra osztjuk. a) A részintervallumok hosszát a bal oldali végpontokhoz tartozó függvényértékekkel szorozzuk (93. ábra). b) A részintervallumok hosszát a jobb oldali végpontokhoz tartozó függvényértékekkel szorozzuk (94. ábra).

Az integrál meghatározásához szükséges függvényértékek kiszámítása:

$$\begin{aligned} y(0) &= 1; & y(0,5) &= \sqrt{1+0,25} = \sqrt{1,25} \approx 1,12; \\ y(1) &= \sqrt{2} \approx 1,41; & y(1,5) &= \sqrt{1+2,25} = \sqrt{3,25} \approx 1,80; \\ y(2) &= \sqrt{5} \approx 2,24; & y(2,5) &= \sqrt{1+6,25} = \sqrt{7,25} \approx 2,70; \\ y(3) &= \sqrt{10} \approx 3,16. \end{aligned}$$

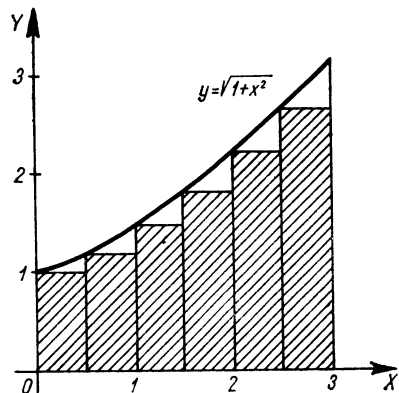

93. ábra

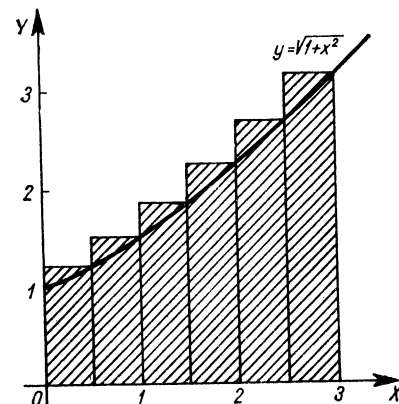

94. ábra

$$\begin{aligned} a) \quad I &\approx I_1 = 0,5(1 + 1,12 + 1,41 + 1,80 + 2,24 + 2,70) = 0,5 \cdot 10,27 = \\ &= 5,135 \approx 5,14. \\ I &\approx I_2 = 0,5(1,12 + 1,41 + 1,80 + 2,24 + 2,70 + 3,16) = 0,5 \cdot 12,43 = \\ &= 6,215 \approx 6,22. \end{aligned}$$

A függvény a  $[0; 3]$  intervallumban monoton növekedő, ezért az integrál alsó korlátja 5,14 és felső korlátja 6,22.

## II. Megoldás (trapéz-szabállyal):

A függvény görbéje alatti területet — a 95. ábrán látható módon — trapézokkal közelítjük meg.

$$\begin{aligned} I &\approx I_3 = h \left[ \frac{y(0)}{2} + y(0,5) + y(1) + y(1,5) + y(2) + y(2,5) + \frac{y(3)}{2} \right] = \\ &= 0,5(0,5 + 1,12 + 1,41 + 1,80 + 2,24 + 2,70 + 1,58) = \\ &= 0,5 \cdot 11,35 = 5,675. \end{aligned}$$

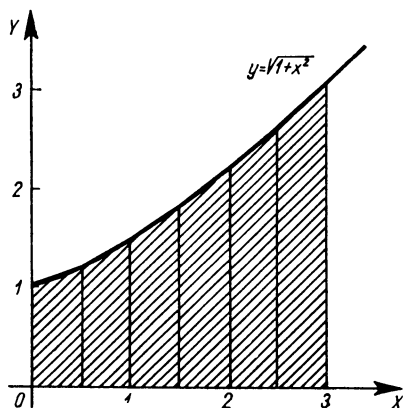

95. ábra

## III. Megoldás (Simpson-szabállyal):

Most is 6 részintervallummal számolunk

$$\begin{aligned} I &\approx I_4 = \\ &= \frac{h}{3} [y(0) + 4y(0,5) + 2y(1) + 4y(1,5) + 2y(2) + 4y(2,5) + y(3)] = \\ &= \frac{0,5}{3} (1 + 4 \cdot 1,12 + 2 \cdot 1,41 + 4 \cdot 1,8 + 2 \cdot 2,24 + 4 \cdot 2,7 + 3,16) = \\ &= \frac{0,5}{3} [4,16 + 4(1,12 + 1,8 + 2,7) + 2(1,41 + 2,24)] = \\ &= \frac{1}{6} (4,16 + 4 \cdot 5,62 + 2 \cdot 3,65) = \\ &= \frac{1}{6} (4,16 + 22,48 + 7,30) = \frac{33,94}{6} \approx 5,66. \end{aligned}$$

## IV. Megoldás:

A függvény primitív függvénye könnyen meghatározható, ezért a határozott integrált így is kiszámíthatjuk!

$$I = \int_0^3 \sqrt{1+x^2} dx = ?$$

$x = \text{sh } t$  helyettesítéssel átalakítjuk az integrandust.

$$dx = \text{ch } t dt; \quad t = \text{ar sh } x.$$

Az új határokat egyelőre csak jelöljük.

$$\begin{aligned} I &= \int_0^3 \sqrt{1+x^2} dx = \int_{t_1}^{t_2} \sqrt{1+\text{sh}^2 t} \text{ch } t dt = \int_{t_1}^{t_2} \text{ch}^2 t dt = \\ &= \int_{t_1}^{t_2} \frac{1 + \text{ch } 2t}{2} dt = \left[ \frac{t}{2} + \frac{\text{sh } 2t}{4} \right]_{t_1}^{t_2} = \\ &= \frac{1}{2} [t + \text{sh } t \text{ch } t]_{t_1}^{t_2} = \frac{1}{2} [\text{ar sh } x + x \sqrt{x^2+1}]_0^3 = \\ &= \frac{1}{2} [\ln(x + \sqrt{x^2+1}) + x \sqrt{x^2+1}]_0^3 = \\ &= \frac{1}{2} [\ln(3 + \sqrt{10}) + 3\sqrt{10} - 0] \approx \frac{1}{2} [\ln(3 + 3,16) + 3 \cdot 3,16] = \\ &= \frac{1}{2} (\ln 6,16 + 9,48) \approx \frac{1,82 + 9,48}{2} = \frac{11,30}{2} = 5,65. \end{aligned}$$

4. Határozzuk meg az alábbi integrál közelítő értékét:

$$I = \int_2^4 \sqrt{2+x^3} dx.$$

Az integrandus görbéje a 96. ábrán látható. Az intervallumot négy egyenlő részre osztjuk.

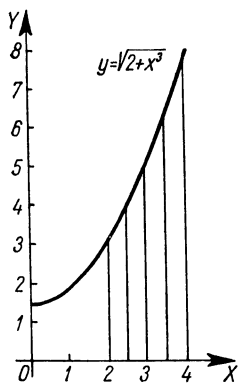

96. ábra

I. *Megoldás* (téglány-szabállyal):

Az integrál közelítő meghatározásához szükséges függvényértékek:

$$y(2) = \sqrt{2+8} = \sqrt{10} \approx 3,16;$$

$$y(2,5) = \sqrt{2+2,5^3} \approx \sqrt{17,63} \approx 4,20;$$

$$y(3) = \sqrt{2+3^3} = \sqrt{29} \approx 5,40;$$

$$y(3,5) = \sqrt{2+3,5^3} \approx \sqrt{44,88} \approx 6,70;$$

$$y(4) = \sqrt{2+4^3} = \sqrt{66} \approx 8,13.$$

a) (97. ábra)  $I \approx I_1 = 0,5(3,16+4,20+5,40+6,70) = 0,5 \cdot 19,46 = 9,73.$

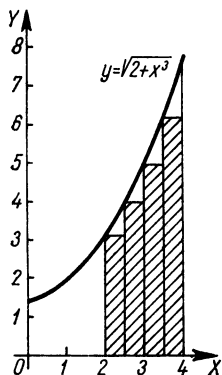

97. ábra

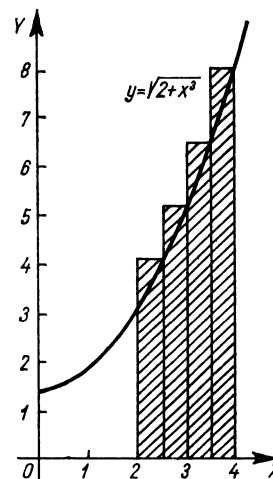

98. ábra

b) (98. ábra)  $I \approx I_2 = 0,5(4,20+5,40+6,70+8,13) = 0,5 \cdot 24,43 = 12,215 \approx 12,22.$

A függvény az integrálási intervallumban monoton növekedő, ezért  $I_1$  az integrál egyik alsó korlátja, míg  $I_2$  egy felső korlát.

II. *Megoldás* (trapéz-szabállyal):

A függvény görbéje alatti területet a 99. ábrán látható módon trapézokkal közelítjük meg.

$$\begin{aligned} I \approx I_3 &= 0,5 \left[ \frac{y(2)}{2} + y(2,5) + y(3) + y(3,5) + \frac{y(4)}{2} \right] = \\ &= 0,5(1,58+4,20+5,40+6,70+4,065) = \\ &= 0,5 \cdot 21,945 = 10,9725 \approx 10,97. \end{aligned}$$

III. *Megoldás* (Simpson-szabállyal):

$$\begin{aligned} I \approx I_4 &= \frac{h}{3} [y(2) + 4y(2,5) + 2y(3) + 4y(3,5) + y(4)] \approx \\ &\approx \frac{0,5}{3} (3,16 + 4 \cdot 4,2 + 2 \cdot 5,4 + 4 \cdot 6,7 + 8,13) = \\ &= \frac{0,5}{3} (3,16 + 16,8 + 10,8 + 26,8 + 8,13) = \\ &= \frac{0,5 \cdot 65,69}{3} = 0,5 \cdot 21,89 = 10,945. \end{aligned}$$

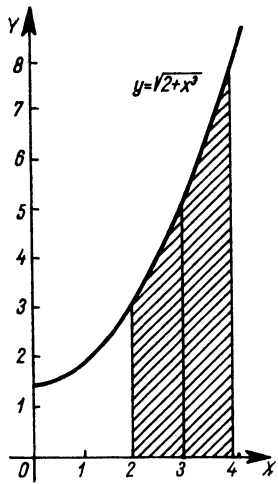

99. ábra

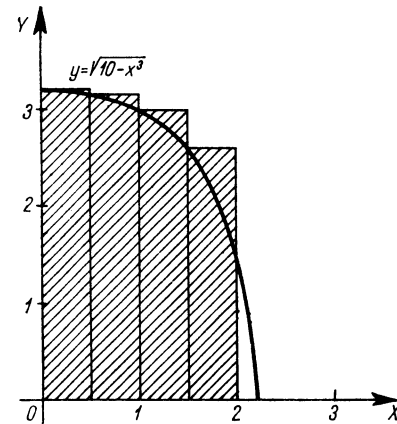

100. ábra

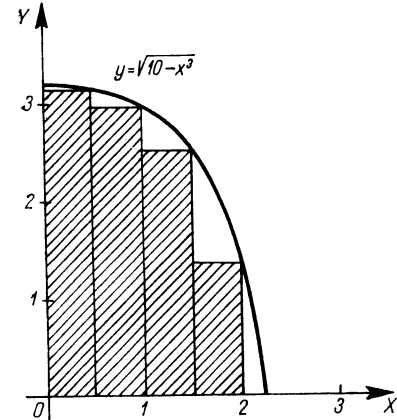

101. ábra

5. Határozzuk meg az  $I = \int_0^2 \sqrt{10-x^2} dx$  határozott integrál közelítő értékét a téglány-szabállyal, a trapéz-szabállyal, és a Simpson-szabállyal. Az intervallumot négy részintervallumra osztjuk ( $h=0,5$ ).

I. *Megoldás* (téglány-szabállyal):

A feladat megoldásához szükséges függvényértékek kiszámítása:

$$y(0) = \sqrt{10} \approx 3,16;$$

$$y(0,5) = \sqrt{10-0,5^2} = \sqrt{10-0,125} = \sqrt{9,875} \approx 3,14;$$

$$y(1) = \sqrt{10-1} = 3; \quad y(1,5) = \sqrt{10-1,5^2} \approx \sqrt{6,64} \approx 2,58;$$

$$y(2) = \sqrt{10-2^2} = \sqrt{2} \approx 1,41.$$

a) (100. ábra)  $I \approx I_1 = 0,5(3,16+3,14+3+2,58) = 0,5 \cdot 11,88 = 5,94.$

b) (101. ábra)  $I \approx I_2 = 0,5(3,14+3+2,58+1,41) = 0,5 \cdot 10,13 \approx 5,06.$

*Megjegyzés:* A függvény monoton csökkenő, ezért  $I_1$  a határozott integrál felső korlátját,  $I_2$  pedig alsó korlátját adja.

II. *Megoldás* (trapéz-szabállyal):

A függvény görbéje alatti területet megközelítő trapézok a 102. ábrán láthatók.

$$I \approx I_3 = h \left[ \frac{y(0)}{2} + y(0,5) + y(1) + y(1,5) + \frac{y(2)}{2} \right].$$

$$I_3 = 0,5 \left( \frac{3,16}{2} + 3,14 + 3 + 2,58 + \frac{1,41}{2} \right) =$$

$$= 0,5(1,58 + 3,14 + 3 + 2,58 + 0,705) = 0,5 \cdot 11,005 \approx 5,5.$$



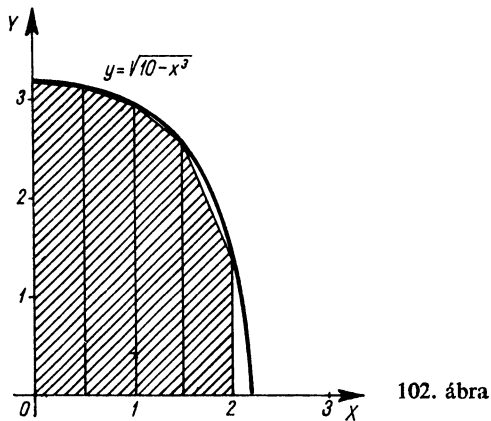

III. Megoldás (Simpson-szabállyal):

$$\begin{aligned}
 I &\approx I_4 = \frac{h}{3} [y(0) + 4y(0,5) + 2y(1) + 4y(1,5) + y(2)] \approx \\
 &\approx \frac{0,5}{3} (3,16 + 4 \cdot 3,14 + 2 \cdot 3 + 4 \cdot 2,58 + 1,41) = \\
 &= \frac{0,5}{3} (3,16 + 12,56 + 6 + 10,32 + 1,41) = \\
 &= \frac{0,5}{3} 33,45 \approx 5,58.
 \end{aligned}$$

6. Határozzuk meg ln 5 közelítő értékét az alábbi integrál kiszámításával:

$$I = \int_1^5 \frac{1}{x} dx.$$

Legyen  $h=1$ , tehát a részintervallum hossza 1 egység.

I. Megoldás (téglány-szabállyal):

A részintervallumok határpontjaihoz tartozó függvényértékek:

$$y(1) = 1; \quad y(2) = \frac{1}{2} = 0,5; \quad y(3) = \frac{1}{3} \approx 0,33;$$

$$y(4) = \frac{1}{4} = 0,25; \quad y(5) = \frac{1}{5} = 0,2.$$

a) (103. ábra)  $I \approx I_1 = 1(1 + 0,5 + 0,33 + 0,25) = 1 \cdot 2,08 = 2,08.$

b) (104. ábra)  $I \approx I_2 = 1(0,5 + 0,33 + 0,25 + 0,2) = 1 \cdot 1,28 = 1,28.$

Megjegyzés: A függvény monoton csökkenő, ezért  $I_1$  a határozott integrál egy felső korlátja,  $I_2$  pedig egy alsó korlát.

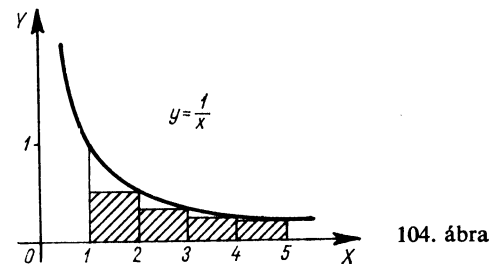
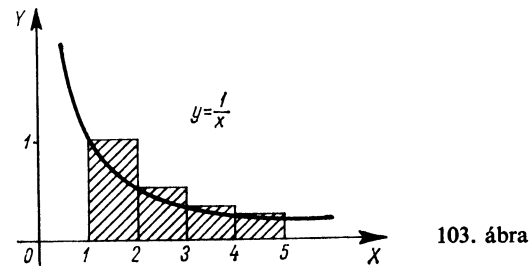

II. Megoldás (trapéz-szabállyal):

A függvény görbéje alatti terület megközelíthető a 105. ábrán látható trapézokkal is.

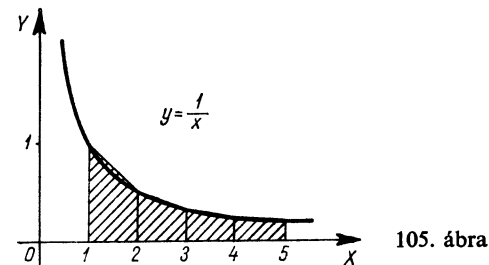

$$I \approx h \left[ \frac{y(1)}{2} + y(2) + y(3) + y(4) + \frac{y(5)}{2} \right].$$

$$y(1) = 1; \quad y(2) = \frac{1}{2} = 0,5; \quad y(3) = \frac{1}{3} \approx 0,333;$$

$$y(4) = \frac{1}{4} = 0,25; \quad y(5) = \frac{1}{5} = 0,2.$$

$$I \approx 1 \left( \frac{1}{2} + 0,5 + 0,333 + 0,25 + \frac{0,2}{2} \right) = 0,5 + 0,5 + 0,333 + 0,25 + 0,1 = 1,683.$$

### III. Megoldás (Simpson-szabály):

A részintervallumok száma páros, ezért

$$\begin{aligned} I &\approx \frac{h}{3} [y(1) + 4y(2) + 2y(3) + 4y(4) + y(5)] \approx \\ &\approx \frac{1}{3} (1 + 4 \cdot 0,5 + 2 \cdot 0,333 + 4 \cdot 0,25 + 0,2) = \\ &= \frac{1}{3} (1 + 2 + 0,666 + 1 + 0,2) = \frac{4,866}{3} = 1,622. \end{aligned}$$

*Megjegyzés:*  $\ln 5 \approx 1,609$  (más módon számolva) és így a Simpson-szabállyal kapott érték a legjobb közelítés.

$$7. \quad I = \int_3^7 \frac{dx}{\ln x} = ? \quad \text{Az intervallumot 4 részintervallumra osztjuk.}$$

### I. Megoldás (téglány-szabállyal):

A feladat megoldásához szükséges függvényértékek:

$$y(3) = \frac{1}{\ln 3} \approx \frac{1}{1,1} \approx 0,91; \quad y(4) = \frac{1}{\ln 4} \approx \frac{1}{1,385} \approx 0,723;$$

$$y(5) = \frac{1}{\ln 5} \approx \frac{1}{1,61} = 0,622; \quad y(6) = \frac{1}{\ln 6} \approx \frac{1}{1,79} \approx 0,558;$$

$$y(7) = \frac{1}{\ln 7} \approx \frac{1}{1,945} \approx 0,514.$$

$$a) \quad (106. \text{ ábra}) \quad I \approx I_1 = 1[y(3) + y(4) + y(5) + y(6)] = 1(0,91 + 0,723 + 0,622 + 0,558) = 2,813.$$

$$b) \quad (107. \text{ ábra}) \quad I \approx I_2 = 1[y(4) + y(5) + y(6) + y(7)] = 1(0,723 + 0,622 + 0,558 + 0,514) = 2,417 \text{ területegység.}$$

A határozott integrál alsó korlátja 2,417, felső korlátja pedig 2,813.

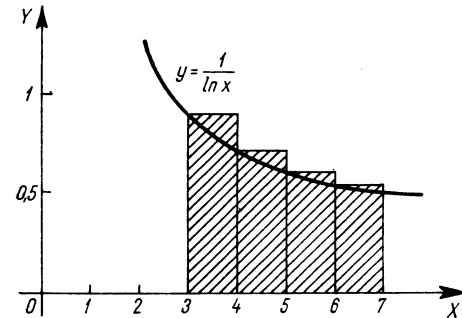

106. ábra

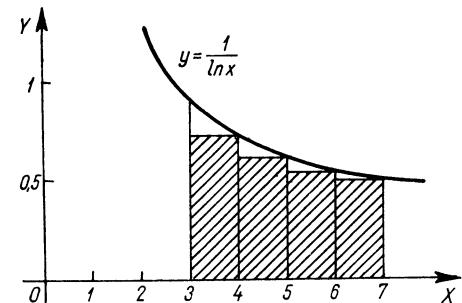

107. ábra

### II. Megoldás (trapéz-szabállyal) (108. ábra):

$$I \approx I_3 = h \left[ \frac{y(3)}{2} + y(4) + y(5) + y(6) + \frac{y(7)}{2} \right].$$

$$\begin{aligned} I &\approx 1 \left( \frac{0,91}{2} + 0,723 + 0,622 + 0,558 + \frac{0,514}{2} \right) = \\ &= 0,455 + 0,723 + 0,622 + 0,558 + 0,257 = 2,615. \end{aligned}$$

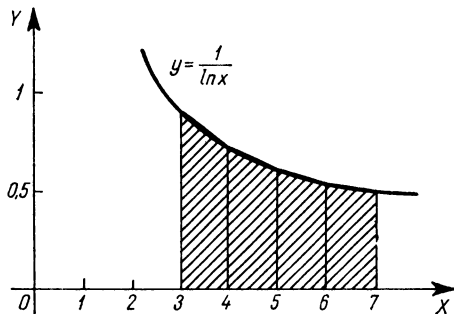

108. ábra

III. Megoldás (Simpson-szabállyal):

$$\begin{aligned}
 I &\approx \frac{h}{3} [y(3) + 4y(4) + 2y(5) + 4y(6) + y(7)] \approx \\
 &\approx \frac{1}{3} (0,91 + 4 \cdot 0,723 + 2 \cdot 0,622 + 4 \cdot 0,558 + 0,514) = \\
 &= \frac{1}{3} (0,91 + 2,892 + 1,244 + 2,232 + 0,514) = \frac{7,792}{3} = 2,597.
 \end{aligned}$$

8. Határozzuk meg az  $I = \int_3^9 \sqrt[3]{1+x^2} dx$  integrál közelítő értékét.

Az intervallumot 6 részintervallumra osztjuk.

I. Megoldás (téglány-szabállyal).

A feladat megoldásához szükséges függvényértékek:

$$y(3) = \sqrt[3]{1+3^2} = \sqrt[3]{1+9} = \sqrt[3]{10} \approx 2,16;$$

$$y(4) = \sqrt[3]{1+4^2} = \sqrt[3]{1+16} = \sqrt[3]{17} \approx 2,57;$$

$$y(5) = \sqrt[3]{1+5^2} = \sqrt[3]{1+25} = \sqrt[3]{26} \approx 2,96;$$

$$y(6) = \sqrt[3]{1+6^2} = \sqrt[3]{1+36} = \sqrt[3]{37} \approx 3,33;$$

$$y(7) = \sqrt[3]{1+7^2} = \sqrt[3]{1+49} = \sqrt[3]{50} \approx 3,68;$$

$$y(8) = \sqrt[3]{1+8^2} = \sqrt[3]{1+64} = \sqrt[3]{65} \approx 4,02;$$

$$y(9) = \sqrt[3]{1+9^2} = \sqrt[3]{1+81} = \sqrt[3]{82} \approx 4,35.$$

a) (109. ábra)  $I \approx I_1 = h[y(3) + y(4) + y(5) + y(6) + y(7) + y(8)] =$   
 $= 1(2,16 + 2,57 + 2,96 + 3,33 + 3,68 + 4,02) = 18,72.$

b) (110. ábra)  $I \approx I_2 = h[y(4) + y(5) + y(6) + y(7) + y(8) + y(9)] =$   
 $= 1(2,57 + 2,96 + 3,33 + 3,68 + 4,02 + 4,35) = 20,91.$

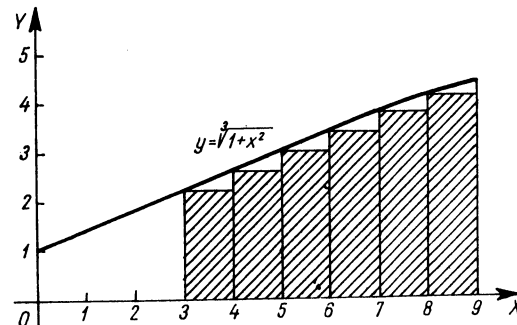

109. ábra

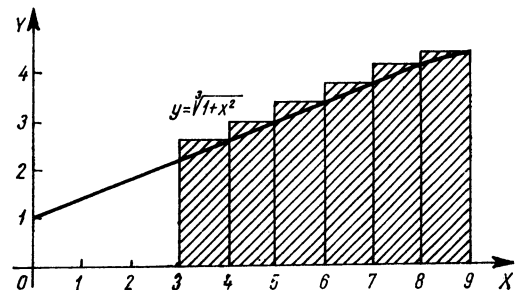

110. ábra

**Megjegyzés:** A határozott integrál alsó korlátja 18,72, felső korlátja 20,91.

II. Megoldás (trapéz-szabállyal) (111. ábra):

$$I \approx I_3 = h \left[ \frac{y(3)}{2} + y(4) + y(5) + y(6) + y(7) + y(8) + \frac{y(9)}{2} \right].$$

$$\begin{aligned}
 I &\approx 1 \left( \frac{2,16}{2} + 2,57 + 2,96 + 3,33 + 3,68 + 4,02 + \frac{4,35}{2} \right) = \\
 &= 1,08 + 2,57 + 2,96 + 3,33 + 3,68 + 4,02 + 2,175 = 19,815.
 \end{aligned}$$

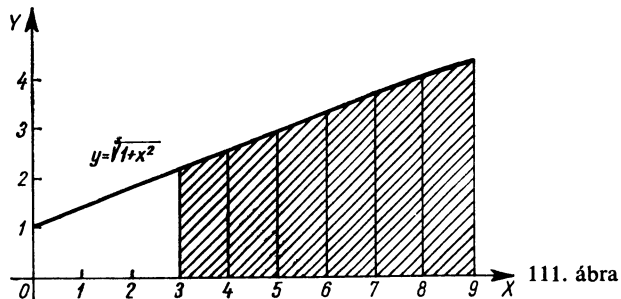

III. Megoldás (Simpson-szabállyal):

$$\begin{aligned}
 I &\approx \frac{h}{3} [y(3) + 4y(4) + 2y(5) + 4y(6) + 2y(7) + 4y(8) + y(9)] \approx \\
 &\approx \frac{1}{3} (2,16 + 4 \cdot 2,57 + 2 \cdot 2,96 + 4 \cdot 3,33 + 2 \cdot 3,68 + 4 \cdot 4,02 + 4,35) = \\
 &= \frac{1}{3} (2,16 + 10,28 + 5,92 + 13,32 + 7,36 + 16,08 + 4,35) = \\
 &= \frac{59,47}{3} \approx 19,89.
 \end{aligned}$$

9. Határozzuk meg az alábbi integrál értékét numerikus integrálási eljárásokkal:

$$I = \int_5^9 \frac{1}{\sqrt[4]{100+x^2}} dx.$$

Az intervallumot négy részintervallumra osztjuk, vagyis  $h=1$ .

I. Megoldás (téglány-szabállyal):

A szükséges függvényértékek:

$$\begin{aligned}
 y(5) &= \frac{1}{\sqrt[4]{100+5^2}} = \frac{1}{\sqrt[4]{100+25}} = \frac{1}{\sqrt[4]{125}} \approx \frac{1}{3,87} \approx 0,258; \\
 y(6) &= \frac{1}{\sqrt[4]{100+6^2}} = \frac{1}{\sqrt[4]{100+36}} = \frac{1}{\sqrt[4]{136}} \approx \frac{1}{4,22} \approx 0,237;
 \end{aligned}$$

$$y(7) = \frac{1}{\sqrt[4]{100+7^2}} = \frac{1}{\sqrt[4]{100+49}} = \frac{1}{\sqrt[4]{149}} \approx \frac{1}{4,58} \approx 0,218;$$

$$y(8) = \frac{1}{\sqrt[4]{100+8^2}} = \frac{1}{\sqrt[4]{100+64}} = \frac{1}{\sqrt[4]{164}} \approx \frac{1}{4,98} \approx 0,201;$$

$$y(9) = \frac{1}{\sqrt[4]{100+9^2}} = \frac{1}{\sqrt[4]{100+81}} = \frac{1}{\sqrt[4]{181}} \approx \frac{1}{5,36} \approx 0,186.$$

a) (112. ábra)  $I \approx I_1 = h[y(5) + y(6) + y(7) + y(8)] =$   
 $= 1(0,258 + 0,237 + 0,218 + 0,201) = 0,914.$

b) (113. ábra)  $I \approx I_2 = h[y(6) + y(7) + y(8) + y(9)] =$   
 $= 1(0,237 + 0,218 + 0,201 + 0,186) = 0,842.$

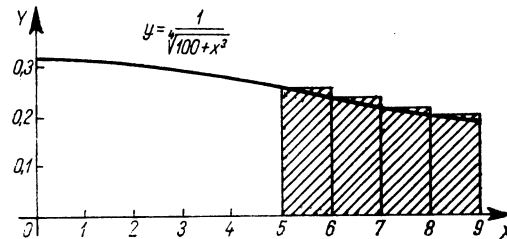

112. ábra

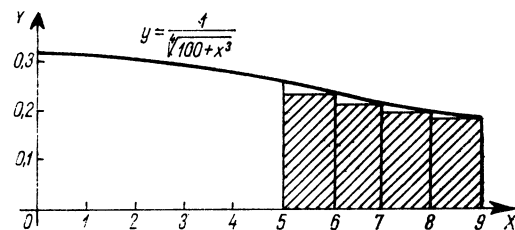

113. ábra

II. Megoldás (trapéz-szabállyal) (114. ábra):

$$I \approx I_3 = h \left[ \frac{y(5)}{2} + y(6) + y(7) + y(8) + \frac{y(9)}{2} \right].$$

$$\begin{aligned}
 I &\approx 1 \left( \frac{0,258}{2} + 0,237 + 0,218 + 0,201 + \frac{0,186}{2} \right) = \\
 &= 0,129 + 0,237 + 0,218 + 0,201 + 0,093 = 0,878.
 \end{aligned}$$

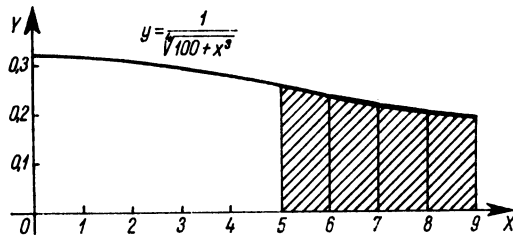

114. ábra

**III. Megoldás (Simpson-szabállyal):**

$$\begin{aligned}
 I &\approx \frac{h}{3} [y(5) + 4y(6) + 2y(7) + 4y(8) + y(9)] \approx \\
 &\approx \frac{1}{3} (0,258 + 4 \cdot 0,237 + 2 \cdot 0,218 + 4 \cdot 0,201 + 0,186) = \\
 &= \frac{1}{3} (0,258 + 0,948 + 0,436 + 0,804 + 0,186) = \frac{2,632}{3} = 0,877.
 \end{aligned}$$

10. Határozzuk meg az alábbi trigonometrikus függvény integrálját:

$$I = \int_0^{\frac{2}{3}\pi} \sin x \, dx = ? \text{ Az intervallumot 4 részintervallumra osztjuk, ezért}$$

egy részintervallum hossza  $\frac{\pi}{6} \approx 0,524$  radián  $= 30^\circ$ . A függvényértékek kiszámításakor a független változó értékét fokban helyettesítjük be.

A függvény ( $\sin x$ ) a  $\left[0; \frac{2}{3}\pi\right]$  intervallumban nem monoton, és így a téglány-szabályt alkalmazva nem kapunk alsó és felső korlátot, ezért az integrál közelítő értékét csak a trapéz-szabállyal, valamint a Simpson-szabállyal határozzuk meg.

A feladat megoldásához szükséges függvényértékek kiszámítása:

$$y(0) = \sin 0^\circ = 0; \quad y(30^\circ) = \sin 30^\circ = 0,5; \quad y(60^\circ) = \sin 60^\circ \approx 0,866;$$

$$y(90^\circ) = \sin 90^\circ = 1; \quad y(120^\circ) = \sin 120^\circ \approx 0,866.$$

**I. Megoldás (trapéz-szabállyal) (115. ábra):**

$$\begin{aligned}
 I &\approx I_1 = h \left[ \frac{y(0)}{2} + y(30^\circ) + y(60^\circ) + y(90^\circ) + \frac{y(120^\circ)}{2} \right] = \\
 &= 0,524 \left( 0 + 0,5 + 0,866 + 1 + \frac{0,866}{2} \right) = 0,524 \cdot 2,799 \approx 1,465.
 \end{aligned}$$

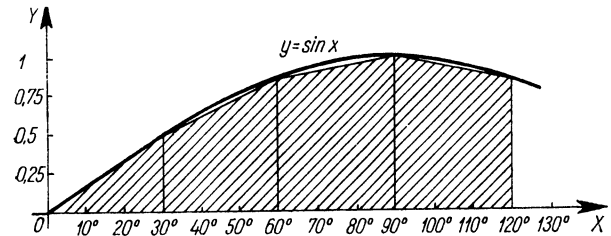

115. ábra

**II. Megoldás (Simpson-szabállyal):**

$$\begin{aligned}
 I &\approx \frac{h}{3} [y(0) + 4y(30^\circ) + 2y(60^\circ) + 4y(90^\circ) + y(120^\circ)] = \\
 &= \frac{0,524}{3} (0 + 4 \cdot 0,5 + 2 \cdot 0,866 + 4 \cdot 1 + 0,866) \approx \\
 &\approx 0,175 (2 + 1,732 + 4 + 0,866) = 0,175 \cdot 8,598 \approx 1,5.
 \end{aligned}$$

**II. Megoldás (integrálással):**

$$\begin{aligned}
 \int_0^{\frac{2}{3}\pi} \sin x \, dx &= [-\cos x]_0^{\frac{2}{3}\pi} = -\cos 120^\circ + \cos 0^\circ = \\
 &= \cos 60^\circ + \cos 0^\circ = 0,5 + 1 = 1,5.
 \end{aligned}$$

*Megjegyzés:* A Simpson-szabállyal — kerekítések után — kapott érték megegyezik a most kapott pontos értékkel.

11. Határozzuk meg az alábbi integrál értékét:  $\int_0^{\frac{\pi}{2}} \sqrt{1 + \sin^2 x} \, dx$ .

Igazolni lehet, hogy az integrandus primitív függvénye zárt alakban nem határozható meg. Ezért az integrál értékét csak közelítő módszerrel tudjuk meghatározni.

A  $\left[0; \frac{\pi}{2}\right]$  intervallumot négy részintervallumra osztjuk, vagyis  $h = \frac{\pi}{8} \approx 0,393$ .

I. Megoldás (téglány-szabállyal):

Az integrandus  $\left[0; \frac{\pi}{2}\right]$ -ben monoton, így alsó és felső korlátot kapunk.

A feladat megoldásához szükséges függvényértékek:

$$y(0) = \sqrt{1+0} = 1;$$

$$y(22,5^\circ) = \sqrt{1+\sin^2 22,5^\circ} \approx \sqrt{1+0,388^2} \approx \sqrt{1+0,147} \approx 1,07;$$

$$y(45^\circ) = \sqrt{1+\sin^2 45^\circ} = \sqrt{1+\frac{1}{2}} = \sqrt{1,5} \approx 1,225;$$

$$y(67,5^\circ) = \sqrt{1+\sin^2 67,5^\circ} \approx \sqrt{1+0,922^2} \approx \sqrt{1+0,85} = \sqrt{1,85} \approx 1,36.$$

$$y(90^\circ) = \sqrt{1+\sin^2 90^\circ} = \sqrt{2} \approx 1,41.$$

a) (116. ábra)  $I > I_2 = h[y(0)+y(22,5^\circ)+y(45^\circ)+y(67,5^\circ)] = 0,393(1+1,07+1,225+1,36) = 0,393 \cdot 4,655 \approx 1,86.$

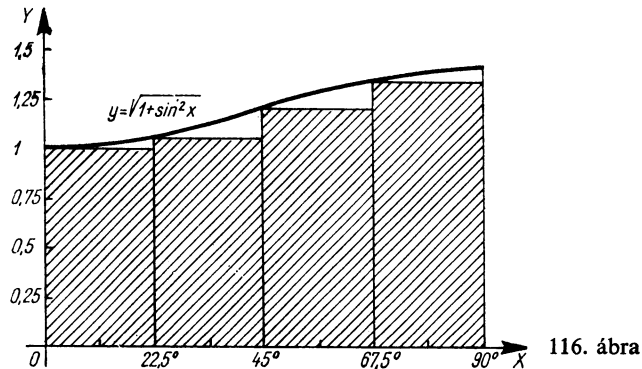

116. ábra

b) (117. ábra)  $I < I_2 = h[y(22,5^\circ)+y(45^\circ)+y(67,5^\circ)+y(90^\circ)] = 0,393(1,07+1,225+1,36+1,41) = 0,393 \cdot 5,065 \approx 1,99.$

II. Megoldás (trapéz-szabállyal) (118. ábra):

$$I \approx I_3 = h \left[ \frac{y(0)}{2} + y(22,5^\circ) + y(45^\circ) + y(67,5^\circ) + \frac{y(90^\circ)}{2} \right].$$

$$I \approx 0,393(0,5 + 1,07 + 1,225 + 1,36 + 0,705) = 0,393 \cdot 4,86 \approx 1,91.$$

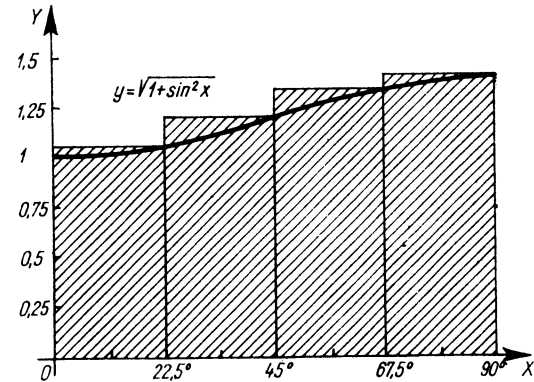

117. ábra

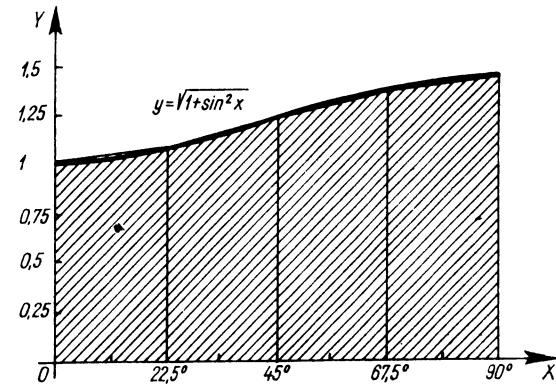

118. ábra

III. Megoldás (Simpson-szabállyal):

$$I \approx \frac{h}{3} [y(0) + 4y(22,5^\circ) + 2y(45^\circ) + 4y(67,5^\circ) + y(90^\circ)] \approx$$

$$\approx \frac{0,393}{3} (1 + 4 \cdot 1,07 + 2 \cdot 1,225 + 4 \cdot 1,36 + 1,41) =$$

$$= 0,131(1 + 4,28 + 2,45 + 5,44 + 1,41) = 0,131 \cdot 14,58 \approx 1,91.$$

Mivel a trapéz-szabállyal és a Simpson-szabállyal ugyanazt az eredményt kaptuk, mely a téglány-szabályból adódó korlátok között van, feltehető, hogy 1,91 három értékes jegyre pontos.

12. Határozzuk meg az alábbi integrál értékét:

$$I = \int_0^{\pi/3} \frac{1}{\sqrt{1+\cos^2 x}} dx. \text{ A } \left[0, \frac{\pi}{3}\right] \text{ intervallumot 6 részintervallumra}$$

osztjuk, vagyis  $h = \frac{\pi}{18} \approx 0,1745$ .

I. Megoldás (téglány-szabállyal):

A feladat megoldásához szükséges függvényértékek kiszámítása:

$$y(0) = \frac{1}{\sqrt{1+\cos^2 0^\circ}} = \frac{1}{\sqrt{2}} \approx 0,707;$$

$$y(10^\circ) = \frac{1}{\sqrt{1+\cos^2 10^\circ}} \approx \frac{1}{\sqrt{1+0,985^2}} \approx \frac{1}{\sqrt{1,97}} =$$

$$= \frac{1}{\sqrt{1,97}} \approx \frac{1}{1,4} \approx 0,712;$$

$$y(20^\circ) = \frac{1}{\sqrt{1+\cos^2 20^\circ}} \approx \frac{1}{\sqrt{1+0,94^2}} \approx \frac{1}{\sqrt{1,88}} =$$

$$= \frac{1}{\sqrt{1,88}} \approx \frac{1}{1,37} \approx 0,73;$$

$$y(30^\circ) = \frac{1}{\sqrt{1+\cos^2 30^\circ}} \approx \frac{1}{\sqrt{1+0,865^2}} \approx \frac{1}{\sqrt{1,75}} =$$

$$= \frac{1}{\sqrt{1,75}} \approx \frac{1}{1,32} \approx 0,755;$$

$$y(40^\circ) = \frac{1}{\sqrt{1+\cos^2 40^\circ}} \approx \frac{1}{\sqrt{1+0,766^2}} \approx \frac{1}{\sqrt{1,59}} =$$

$$= \frac{1}{\sqrt{1,59}} \approx \frac{1}{1,26} \approx 0,794;$$

$$y(50^\circ) = \frac{1}{\sqrt{1+\cos^2 50^\circ}} \approx \frac{1}{\sqrt{1+0,644^2}} \approx \frac{1}{\sqrt{1,414}} =$$

$$= \frac{1}{\sqrt{1,414}} \approx \frac{1}{1,19} \approx 0,842;$$

$$y(60^\circ) = \frac{1}{\sqrt{1+\cos^2 60^\circ}} = \frac{1}{\sqrt{1+\frac{1}{4}}} = \frac{1}{\sqrt{\frac{5}{4}}} = \sqrt{0,8} \approx 0,894.$$

$$a) I \approx I_1 = h[y(0) + y(10^\circ) + y(20^\circ) + y(30^\circ) + y(40^\circ) + y(50^\circ)] =$$

$$= 0,1745(0,707 + 0,712 + 0,73 + 0,755 + 0,794 + 0,842) =$$

$$= 0,1745 \cdot 4,540 \approx 0,966. \text{ (119. ábra)}$$

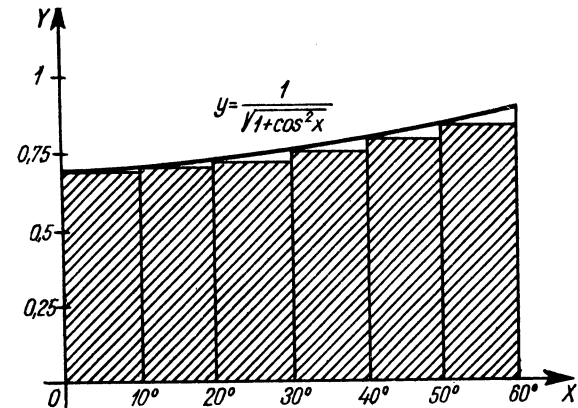

119. ábra

$$b) I \approx I_2 = h[y(10^\circ) + y(20^\circ) + y(30^\circ) + y(40^\circ) + y(50^\circ) + y(60^\circ)] =$$

$$= 0,1745(0,712 + 0,73 + 0,755 + 0,794 + 0,842 + 0,894) =$$

$$= 0,1745 \cdot 4,727 \approx 0,826. \text{ (120. ábra)}$$

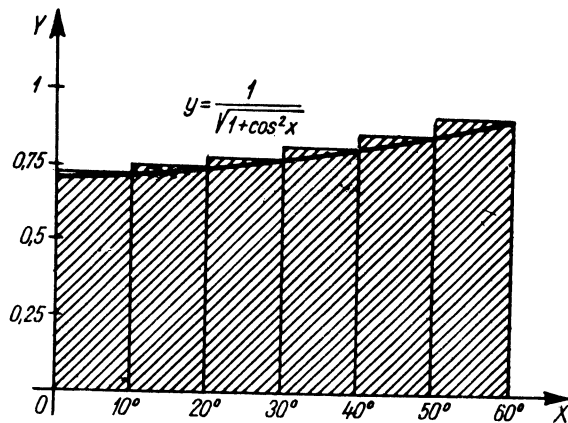

120. ábra

II. Megoldás (trapéz-szabállyal) (121. ábra):

$$I \approx I_3 = h \left[ \frac{y(0)}{2} + y(10^\circ) + y(20^\circ) + y(30^\circ) + y(40^\circ) + y(50^\circ) + \frac{y(60^\circ)}{2} \right].$$

$$I \approx 0,1745(0,3535 + 0,712 + 0,73 + 0,735 + 0,749 + 0,842 + 0,447) =$$

$$= 0,1745 \cdot 4,6135 \approx 0,808.$$

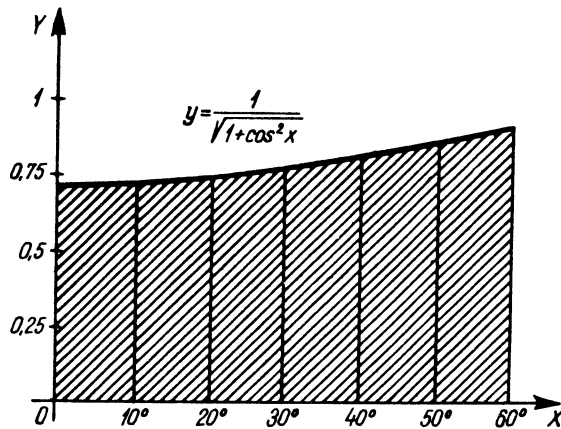

121. ábra

III. Megoldás (Simpson-szabállyal):

$$I \approx \frac{h}{3} [y(0) + 4y(10^\circ) + 2y(20^\circ) + 4y(30^\circ) + 2y(40^\circ) + 4y(50^\circ) + y(60^\circ)] \approx$$

$$\approx \frac{0,1745}{3} (0,707 + 4 \cdot 0,712 + 2 \cdot 0,73 +$$

$$+ 4 \cdot 0,755 + 2 \cdot 0,794 + 4 \cdot 0,842 + 0,894) =$$

$$= \frac{0,1745}{3} (0,707 + 2,848 + 1,46 + 3,02 + 1,588 + 3,368 + 0,894) =$$

$$= \frac{0,1745 \cdot 13,885}{3} \approx 0,808.$$

## 7. Fizikai feladatok

A fizikában sok alkalmazási területe van a határozott integrálnak. Ezekre mutatunk most néhány feladatot.

### Gyakorló feladatok

1. Valamilyen test  $a = 10 \frac{\text{m}}{\text{s}^2}$  állandó gyorsulással mozog. Határozzuk meg a test által megtett utat és a test pillanatnyi sebességét mint az idő függvényét, ha  $x_0$  a test helyét és  $v_0$  a kezdősebességét jelentik a  $t_0 = 0$  időpillanatban. Legyen  $x_0 = 3$  m, és  $v_0 = 12 \frac{\text{m}}{\text{s}}$ .

Ha egy test  $X$ -tengely irányú sebessége a  $t = t_0$  időpontban  $v_0$ , és gyorsulása mint az idő függvénye  $a = a(t)$ , akkor sebessége tetszőleges  $t > t_0$  időpontban

$$v = v(t) = \int_{t_0}^t a(\tau) d\tau + v_0;$$

ha a test a  $t_0$  időpontig  $x_0$  utat (elmozdulást) tett meg és sebessége  $v = v(t)$ , akkor a megtett út (elmozdulás) tetszőleges  $t > t_0$  időpontig

$$x = \int_{t_0}^t v(t) dt + x_0.$$



Amennyiben a gyorsulás állandó, akkor

$$v = \int_{t_0}^t a \, d\tau + v_0 = [a\tau]_{t_0}^t + v_0 = a(t-t_0) + v_0;$$

$$x = \int_{t_0}^t v \, d\tau + x_0 = \int_{t_0}^t [a(\tau-t_0) + v_0] \, d\tau + x_0 =$$

$$= \left[ a \frac{(\tau-t_0)^2}{2} + v_0\tau \right]_{t_0}^t + x_0 = a \frac{(t-t_0)^2}{2} + v_0(t-t_0) + x_0.$$

A feladat megoldása tehát:

$$v = 10t + 12, \text{ és } x = 5t^2 + 12t + 3.$$

2. Valamely testet a nehézségi erőterben  $v_0 = 50 \frac{\text{m}}{\text{s}}$  kezdősebességgel, a vízszintessel  $30^\circ$ -os szöget bezáró irányban elhajítunk. (Az ilyen típusú mozgást nevezzük ferde hajításnak.) Határozzuk meg a test helyzetét az elhajítás időpontjától számított 3 s múlva!

A test kezdősebességének  $X$ - és  $Y$ -tengely irányú összetevői meghatározhatók, ezekből az  $X$ - és  $Y$ -tengely irányú elmozdulásuk is kiszámítható.

$$v_{x0} = v_0 \cos \alpha = 50 \cos 30^\circ \approx 50 \cdot 0,866 = 43,3 \frac{\text{m}}{\text{s}}.$$

$$v_{y0} = v_0 \sin \alpha = 50 \sin 30^\circ = 50 \cdot 0,5 = 25 \frac{\text{m}}{\text{s}}.$$

A test által az  $X$ -tengely irányában megtett út az

$$s_x = \int_0^t v_x \, d\tau = \int_0^t v_0 \cos \alpha \, d\tau = [v_0 \tau \cos \alpha]_0^t = v_0 t \cos \alpha$$

képlettel határozható meg.

Az  $Y$ -tengely irányú sebesség pillanatnyi értéke:

$$v_y = v_{y0} - gt = v_0 \sin \alpha - gt.$$

Ha  $v_y$ -t  $t$  szerint integráljuk, akkor megkapjuk az  $Y$ -tengely irányában megtett utat mint az idő függvényét.

$$s_y = \int_0^t v_y \, d\tau = \int_0^t (v_0 \sin \alpha - g\tau) \, d\tau =$$

$$= \left[ v_0 \tau \sin \alpha - g \frac{\tau^2}{2} \right]_{t_0}^t = v_0 t \sin \alpha - \frac{g}{2} t^2.$$

Behelyettesítjük az állandók értékét:

$$s_x = 43,3t; \quad s_y = 25t - 5t^2.$$

Felírtuk a mozgásegyenletet. Ha most  $t$  helyébe hármat írunk, megkapjuk a test helyzetét jellemző koordinátákat, ezek:  $s_x(3) = 43,3 \cdot 3 = 129,9 \text{ m}$ ;  $s_y(3) = 25 \cdot 3 - 5 \cdot 9 = 75 - 45 = 30 \text{ m}$ .

3. Legyen valamely tömegpont gyorsulása az időnek szinuszfüggvénye, például

$$a = -12 \sin 4t.$$

Ha az időt másodpercben mérjük, akkor a gyorsulást  $\frac{\text{m}}{\text{s}^2}$ -ben kapjuk.

Megjegyezzük, hogy a 4-nek mértékegysége van  $\left(\frac{1}{\text{s}}\right)$ , ugyanis csak mértékegység nélküli viszonyzámnak határozhatjuk meg a szinuszt.

Határozzuk meg a mozgó pont pillanatnyi sebességét és elmozdulását mint az idő függvényét, ha a  $t_0=0$ , időpillanatban  $v_0=3 \frac{\text{m}}{\text{s}}$  és  $x_0=0$ , továbbá a mozgó pont helyzetét a  $t=0,6 \text{ s}$  időpillanatban!

A  $t$  időpontbeli sebesség:

$$v = \int_0^t (-12 \sin 4\tau) \, d\tau + v_0 = \left[ \frac{12 \cos 4\tau}{4} \right]_0^t + v_0 =$$

$$= [3 \cos 4\tau]_0^t + v_0 = 3 \cos 4t - 3 + 3 = 3 \cos 4t.$$

A test pillanatnyi elmozdulását  $x$ -szel jelölve

$$x = \int_0^t v \, d\tau + x_0.$$

$v$  helyébe a pillanatnyi sebességet írva és figyelembe véve, hogy  $x_0=0$ , az elmozdulás mint az idő függvénye, az alábbi:

$$x = \int_0^t 3 \cos 4\tau \, d\tau = \left[ \frac{3}{4} \sin 4\tau \right]_0^t = \frac{3}{4} \sin 4t.$$

A  $t=0,6$  s időpillanatban az elmozdulás:

$$x(0,6) = \frac{3}{4} \sin(4 \cdot 0,6) = \frac{3}{4} \sin 2,4.$$

A radiánban adott szöget átszámítjuk fokba, majd leolvassuk logarlécen a szög szinuszát:

$$2,4 \approx 2,4 \cdot 57,3^\circ \approx 137,5^\circ.$$

$$x(0,6) = \frac{3}{4} \sin 137,5^\circ = \frac{3}{4} \sin 42,5^\circ \approx 0,75 \cdot 0,676 \approx 0,507 \text{ m.}$$

4. Bármely rugó rugalmas megnyúlása egyenesen arányos a rugóra ható erővel:  $F=Dx$ , ahol  $D$  a rugóállandó ( $x$  a megnyúlást,  $F$  az erőt jelöli). Mivel a munka az erő út szerinti integrálja, ezért ahhoz, hogy a rugó eredeti hosszát  $x_{\max}$ -szal megnyújtsuk, a következő munkát kell végeznünk:

$$W = \int_0^{x_{\max}} F \, dx = \int_0^{x_{\max}} D x \, dx = \left[ D \frac{x^2}{2} \right]_0^{x_{\max}} = \frac{D}{2} x_{\max}^2.$$

Tehát a végzett munka arányos a rugó hosszúságváltozásának négyzetével.

Mekkora a  $D=6 \frac{\text{kp}}{\text{cm}}$  rugóállandójú rugó 4 cm-es megnyújtásához szükséges munka?

$$W = \frac{6}{2} \cdot 16 = 48 \text{ kp cm} = 0,48 \text{ mkp.}$$

5. Mennyi munkát kell végeznünk ahhoz, hogy négyszeres Föld sugár távolságra vigyünk egy 2 t tömegű űrhajót? A Föld sugár  $R=6370$  km; a gravitáció állandó értéke:

$$k = 6,67 \cdot 10^{-8} \frac{\text{cm}^3}{\text{gs}^2} = 6,67 \cdot 10^{-8} \frac{10^{-6} \text{ m}^3}{10^{-3} \text{ kg s}^2} = 6,67 \cdot 10^{-11} \frac{\text{m}^3}{\text{kg s}^2}.$$

A test és a Föld között ható erő a tömegvonzás törvénye értelmében arányos a két test tömegével, és fordítva arányos tömegközpontjaik távolságának négyzetével:

$$F = k \frac{Mm}{r^2}.$$

A munka — mely az erő út szerinti integrálja — kiszámítható, ha a Föld tömegét is ismerjük, ami  $M \approx 6 \cdot 10^{24}$  kg.

$$\begin{aligned} W &= \int_R^{4R} k \frac{mM}{r^2} \, dr = kmM \left[ -\frac{1}{r} \right]_R^{4R} = \\ &= kmM \left( -\frac{1}{4R} + \frac{1}{R} \right) = kmM \frac{3}{4R}. \end{aligned}$$

Az adatokat behelyettesítjük, és a végzett munkát kiszámítjuk.

$$\begin{aligned} W &= 6,67 \cdot 10^{-11} \frac{\text{m}^3}{\text{kg s}^2} \cdot 2 \cdot 10^3 \text{ kg} \cdot 6 \cdot 10^{24} \text{ kg} \frac{3}{4 \cdot 6,37 \cdot 10^6 \text{ m}} = \\ &= \frac{6,67 \cdot 9}{3,37} \cdot 10^{10} \text{ kg} \frac{\text{m}^2}{\text{s}^2} \approx 9,42 \cdot 10^{10} \text{ joule} \approx 9,42 \cdot 10^8 \text{ mkp.} \end{aligned}$$

6. A testen végzett elemi munka a következő módon is megadható:

$$dW = F \, ds = m \frac{dv}{dt} \, ds = m v \, dv.$$

A végzett munka, miközben az  $m$  tömegű test sebessége  $v_1$ -ről  $v_2$ -re változik:

$$W = \int_{v_1}^{v_2} m v \, dv = \left[ \frac{mv^2}{2} \right]_{v_1}^{v_2} = \frac{mv_2^2}{2} - \frac{mv_1^2}{2}.$$

A test mozgásmennyiségének a sebesség szerinti határozott integrálja a test mozgási energiájának megváltozását adja meg.

Legyen a test tömege 5 kg, kezdősebessége  $10 \frac{\text{m}}{\text{s}}$ , végsebessége  $16 \frac{\text{m}}{\text{s}}$ .

A végzett munka ekkor

$$W = \frac{5 \cdot 16^2}{2} - \frac{5 \cdot 10^2}{2} = 2,5(256 - 100) = 2,5 \cdot 156 =$$

$$= 390 \frac{\text{kg m}^2}{\text{s}^2} = 390 \text{ joule.}$$

7. Egy  $m$  tömegű testre az időben szinuszosan változó  $F$  erő hat. Számítsuk ki a test mozgásmennyiségének megváltozását, ha

$$F = 2 \sin 3t [\text{N}]; \quad t_1 = 0,1 \text{ s}; \quad t_2 = 0,2 \text{ s}; \quad m = 3 \text{ kg.}$$

$$I = \int_{t_1}^{t_2} F d\tau = \int_{t_1}^{t_2} 2 \sin 3\tau d\tau = \left[ -\frac{2}{3} \cos 3\tau \right]_{t_1}^{t_2} =$$

$$= -\frac{2}{3} \cos 3t_2 + \frac{2}{3} \cos 3t_1 = -\frac{2}{3} \cos 0,6 + \frac{2}{3} \cos 0,3.$$

A radiánban kapott szögeket fokba átszámítjuk:

$$0,6 \approx 57,3^\circ \cdot 0,6 = 34,38^\circ; \quad 0,3 \approx 17,19^\circ.$$

Igy

$$I = \frac{2}{3} (\cos 17,19^\circ - \cos 34,38^\circ) \approx \frac{2}{3} (0,955 - 0,825) =$$

$$= \frac{2 \cdot 0,13}{3} \approx 0,0866 \text{ Ns} = 8,66 \cdot 10^{-2} \text{ Ns.}$$

8. Határozzuk meg a körlemez szimmetriatengelyére vonatkoztatott tehetetlenségi nyomatékát!

Ha a lemez sugara  $R$ , vastagsága  $v$ , a lemez anyagának sűrűsége  $\rho$  és a lemez tehetetlenségi nyomatéka  $\Theta$  (122. ábra), akkor egy  $dr$  szélességű csikjának tömege:

$$dm = 2r\pi v dr \rho;$$

ezen csik tehetetlenségi nyomatéka:

$$d\Theta = r^2 dm = 2r^3 \pi v \rho dr;$$

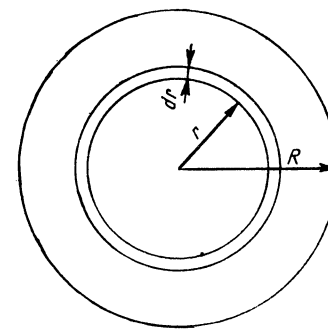

122. ábra

tehát a teljes lemez tehetetlenségi nyomatéka:

$$\Theta = \int_0^R 2r^3 \pi v \rho dr = 2\pi v \rho \int_0^R r^3 dr =$$

$$= 2\pi v \rho \left[ \frac{r^4}{4} \right]_0^R = \frac{2\pi v \rho R^4}{4} = R^2 \pi v \rho \frac{R^2}{2} = \frac{mR^2}{2}.$$

$$\text{Legyen } R = 20 \text{ cm}; \quad \rho = 7,9 \frac{\text{kg}}{\text{dm}^3}; \quad v = 2 \text{ cm}; \quad \Theta = ?$$

$$\Theta = \frac{R^4 \pi v \rho}{2} = \frac{2^4 \pi \cdot 0,2 \cdot 7,9}{2} \text{ kg dm}^2 \approx$$

$$\approx 16 \cdot \pi \cdot 0,79 \approx 39,7 \text{ kg dm}^2 = 0,397 \text{ kg dm}^2.$$

9. Határozzuk meg egy körgyűrű alakú lendítőkerék tengelyére vonatkoztatott tehetetlenségi nyomatékát. A belső kör sugara  $R_1$ , a külső köré  $R_2$ , a lendítőkerék vastagsága  $v$ , az anyag sűrűsége  $\rho$  (123. ábra)!

Az elemi tehetetlenségi nyomaték az előbbi példával megegyezik, de az integrálás határai nem.

$$d\Theta = 2r^3 \pi v \rho dr;$$

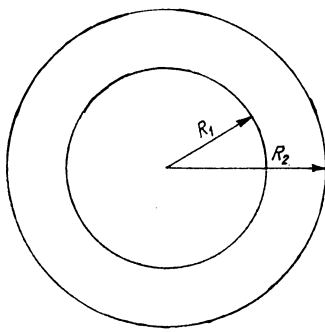

123. ábra

$$\begin{aligned}\Theta &= \int_{R_1}^{R_2} 2r^3 \pi v \varrho \, dr = 2\pi v \varrho \left[ \frac{r^4}{4} \right]_{R_1}^{R_2} \\ &= \frac{2\pi v \varrho}{4} (R_2^4 - R_1^4) = \frac{\pi v \varrho}{2} (R_2^2 + R_1^2) (R_2^2 - R_1^2) = \\ &= \frac{\pi (R_2^2 - R_1^2) v \varrho}{2} (R_2^2 + R_1^2).\end{aligned}$$

A szorzat első tényezője a test tömegének a fele, így

$$\Theta = \frac{m}{2} (R_1^2 + R_2^2).$$

Legyen  $R_1 = 1 \text{ m}$ ;  $R_2 = 1,2 \text{ m}$ ;  $v = 1,5 \text{ dm}$ ;  $\varrho = 7,9 \frac{\text{kg}}{\text{dm}^3}$ ;  $\Theta = ?$

$$\Theta = \frac{(R_2^2 - R_1^2) \pi v \varrho}{2} (R_2^2 + R_1^2) = \frac{(12^2 - 10^2) \pi \cdot 1,5 \cdot 7,9}{2} (1,2^2 + 1^2).$$

A test tömegét kg-ban, a tömeg szorzótényezőjét pedig m-ben helyettesítettük azért, hogy a tehetetlenségi nyomatékot  $\text{kg m}^2$ -ben kapjuk.

$$\Theta = \frac{44 \cdot \pi \cdot 1,5 \cdot 7,9 \cdot 2,44}{2} \approx 2000 \text{ kg m}^2.$$

10. Valamely tengely mentén rögzített testre állandó forgatónyomaték hat. A test tehetetlenségi nyomatéka  $\Theta$ , a forgatónyomaték  $M$ , a test kezdeti szögsebessége  $\omega_0$ , szöge pedig  $\alpha_0$ . Határozzuk meg szögsebességét és elfordulási szögét mint az idő függvényét!

A forgatónyomaték állandó, ezért

$$\omega = \int_0^t \beta \, d\tau + \omega_0,$$

ahol  $\beta$  a test szöggyorsulása, amely a testre ható forgatónyomatékkal és a test tehetetlenségi nyomatékával a következő kapcsolatban van:

$$\beta = \frac{M}{\Theta}.$$

Ezt behelyettesítve:

$$\omega = \int_0^t \frac{M}{\Theta} \, d\tau + \omega_0 = \left[ \frac{M\tau}{\Theta} \right]_0^t + \omega_0 = \frac{Mt}{\Theta} + \omega_0.$$

A test szögelfordulását mint az idő függvényét,  $\omega$  idő szerinti integrálja adja:

$$\begin{aligned}\alpha &= \int_0^t \omega \, d\tau + \alpha_0 = \int_0^t \left( \frac{M\tau}{\Theta} + \omega_0 \right) d\tau + \alpha_0 = \\ &= \left[ \frac{M\tau^2}{2\Theta} + \omega_0 \tau \right]_0^t + \alpha_0 = \frac{Mt^2}{2\Theta} + \omega_0 t + \alpha_0.\end{aligned}$$

Legyen  $M = 5 \text{ Nm}$ ;  $\Theta = 2 \text{ kg m}^2$ ;  $\omega_0 = 2 \frac{1}{\text{s}}$ ;  $\alpha = 0,5$ .

Ekkor

$$\omega = \frac{5t}{2} + 2 = 2,5t + 2,$$

és

$$\alpha = \frac{5}{4} t^2 + 2t + 0,5.$$

11. Ha egy gáz állandó hőmérsékleten tágul, akkor tágulási munkát végez. Az elemi tágulási munka:

$$dW = p dV.$$

A  $V_1$ -ről  $V_2$ -re való tágulás közben végzett munka:

$$W = \int_{V_1}^{V_2} p dV.$$

A gáz nyomása és térfogata közötti kapcsolatot (állandó hőmérsékleten) a Boyle—Mariotte-törvény adja meg:

$$pV = k, \text{ ebből } p = \frac{k}{V}.$$

$$W = \int_{V_1}^{V_2} \frac{k}{V} dV = k [\ln V]_{V_1}^{V_2} = k (\ln V_2 - \ln V_1) = k \ln \frac{V_2}{V_1}.$$

Legyen  $V_1 = 5 \text{ m}^3$ ;  $p_1 = 2 \text{ atm}$ ;  $V_2 = 20 \text{ m}^3$ ;  $W = ?$

A Boyle—Mariotte-törvény arányossági tényezője:  $p_1 V_1 = 10 \text{ m}^3 \text{ atm}$ .

$$W = 10 \ln \frac{20}{5} = 10 \ln 4 \approx 10 \cdot 1,39 = 13,9 \text{ m}^3 \text{ atm}.$$

A végzett munkát mkp-ba számítjuk át:

$$W = 13,9 \text{ m}^3 \cdot 1,033 \cdot 10^4 \frac{\text{kp}}{\text{m}^2} \approx 14,4 \cdot 10^4 \text{ mkp}.$$

12. Határozzuk meg a pontszerű  $Q$  töltéstől  $r$  távolságban a potenciál értékét. A potenciál a térerősség  $r$ -től  $\infty$ -ig vett improprius integrálja. A pontszerű töltéstől  $x$  távolságban a térerősség:  $E = k \frac{Q}{x^2}$ , ahol  $k = 9 \cdot 10^9 \frac{\text{Cm}^2}{\text{C}^2}$  az MKSA-rendszerben.

$$U = \int_r^{\infty} k \frac{Q}{x^2} dx = \left[ -k \frac{Q}{x} \right]_r^{\infty} = k \frac{Q}{r}.$$

Legyen  $Q = 10^{-8} \text{ C}$  (coulomb);  $r = 30 \text{ cm} = 0,3 \text{ m}$ ;  $U = ?$

$$U = 9 \cdot 10^9 \frac{\text{Nm}^2}{\text{C}^2} \frac{10^{-8} \text{ C}}{0,3 \text{ m}} = 30 \cdot 10^8 = 3 \cdot 10^9 \text{ V}.$$

13. Határozzuk meg a  $C$  kapacitású és  $Q$  töltésű kondenzátor elektromos energiáját!

A kondenzátor energiáját úgy növeljük, hogy az egyik fegyverzetről  $dq$  töltést viszünk a másik lemezre. A töltés átvitele közben végzett elemi munka  $dW = U dq$ , ahol  $U$  a kondenzátor lemezei közötti potenciálkülönbség, amely a lemezeken levő töltéstől függ:

$$U = \frac{q}{C}.$$

$$W = \int_0^Q U dq = \int_0^Q \frac{q}{C} dq = \frac{1}{C} \left[ \frac{q^2}{2} \right]_0^Q = \frac{Q^2}{2C}.$$

Legyen  $Q = 10^{-6} \text{ C}$  és  $C = 3 \cdot 10^{-6} \text{ F}$ , ekkor  $W = \frac{Q^2}{2C} = \frac{10^{-12} \cdot \text{C}}{6 \cdot 10^{-6} \text{ F}} = \frac{1}{6} \text{ joule}$ .

14. Határozzuk meg a szinuszosan váltakozó áram effektív értékét! Valamely váltakozó áram effektív értékén annak az egyenáramnak értékét értjük, amely ugyanabban a vezetőben ugyanannyi idő alatt ugyanannyi hőt fejleszt, mint a váltakozó áram. Kiszámítását úgy végezzük, hogy négyzetének teljes periódusra számított átlagértékéből négyzetgyököt vonunk.

$$\begin{aligned} I_{\text{eff}} &= \sqrt{\frac{1}{T} \int_0^T i^2 dt} = \sqrt{\frac{1}{T} \int_0^T I_0^2 \sin^2 \omega t dt} = \\ &= \sqrt{\frac{I_0^2}{T} \int_0^T \sin^2 \omega t dt} = \sqrt{\frac{I_0^2}{T} \int_0^T \frac{1 - \cos 2\omega t}{2} dt} = \\ &= \sqrt{\frac{I_0^2}{T} \left[ \frac{t}{2} - \frac{\sin 2\omega t}{4\omega} \right]_0^T} = \sqrt{\frac{I_0^2}{T} \left( \frac{T}{2} - \frac{[\sin 2\omega T - 0]}{4\omega} \right)} = \\ &= \sqrt{\frac{I_0^2}{2}} = \frac{I_0}{\sqrt{2}}. \end{aligned}$$

Vagyis a szinuszosan váltakozó áram effektív értékét megkapjuk, ha a maximális értéket (az amplitúdót) osztjuk  $\sqrt{2}$ -vel.

Kiadja a Műszaki Könyvkiadó  
Felelős kiadó: Szűcs Péter igazgató



Athenaeum Nyomda, 92.0845  
Felelős vezető: Vida József igazgató

Felelős szerkesztő: Votisky Zsuzsa matematika–fizika tanár  
A 6. kiadást gondozta: Dr. Ráczné Nagy Borbála okl. villamosmérnök  
Műszaki vezető: Dornizs László  
Műszaki szerkesztő: Marekné Marosi Katalin  
A kötést tervezte: Kovács Tibor  
A könyv formátuma: Fr5  
Ívterjedelme: 17,6 (A5) ív  
Ábrák száma: 123  
Papír minősége: 70 g fm. ofszet  
Betűcsalád és méret: New Times 10/10  
Azonossági szám: 10136  
MŰ: 4537-i-9295  
Készült az MSZ 5601–1983 és 5602–1983 szerint  
Az 5. kiadás változatlan utánnomása